

Deutsch	3
English	9
Français	15
Italiano	21
Nederlands	27
Español	33
Português	39
Dansk	45
Norsk	51
Svenska	57
Suomi	63
Ελληνικά	69
Türkçe	76
Русский	82
Magyar	89
Čeština	95
Slovenščina	101
Polski	107
Românește	113
Slovenčina	119
Hrvatski	125
Srpski	131
Български	137
Eesti	144
Latviešu	150
Lietuviškai	156
Українська	162

Register and win!  
[www.kärcher.com](http://www.kärcher.com)

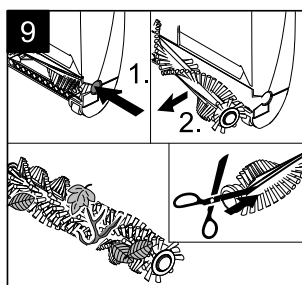

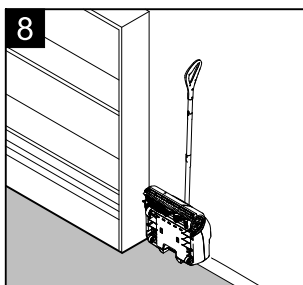

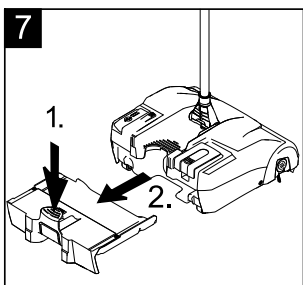
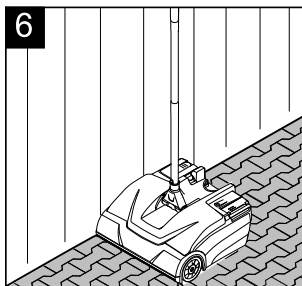
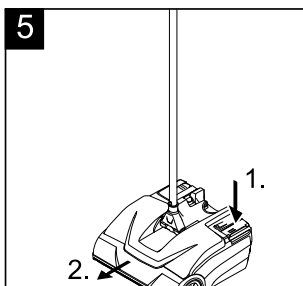
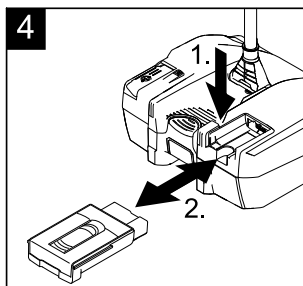
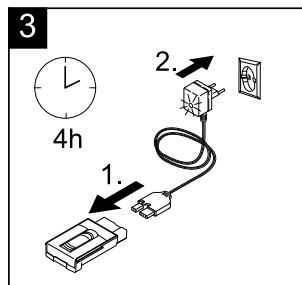
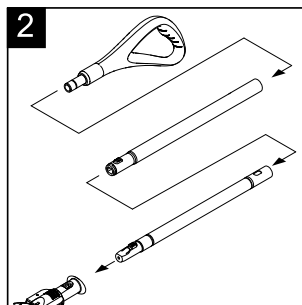
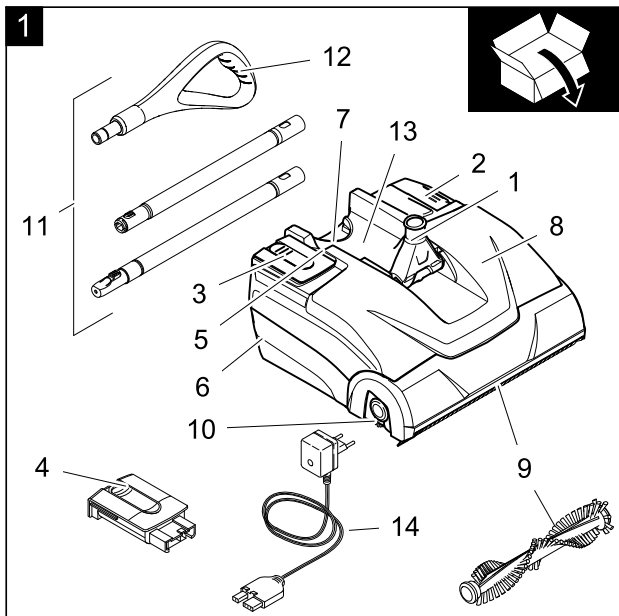

Lesen Sie vor der ersten Benutzung Ihres Gerätes diese Originalbetriebsanleitung, handeln Sie danach und bewahren Sie diese für späteren Gebrauch oder für Nachbesitzer auf.

## Inhaltsverzeichnis

Allgemeine Hinweise . . . . .	DE	..	1
Bestimmungsgemäße Verwendung . . . . .	DE	..	2
Sicherheitshinweise . . . . .	DE	..	2
Inbetriebnahme . . . . .	DE	..	3
Betrieb . . . . .	DE	..	4
Transport . . . . .	DE	..	4
Lagerung . . . . .	DE	..	4
Pflege und Wartung . . . . .	DE	..	5
Hilfe bei Störungen . . . . .	DE	..	5
Technische Daten . . . . .	DE	..	6
EG-Konformitätserklärung . . . . .	DE	..	6

## Allgemeine Hinweise

Wenn Sie beim Auspacken einen Transportschaden feststellen, dann benachrichtigen Sie Ihr Verkaufshaus.

- Die an dem Gerät angebrachten Warn- und Hinweisschilder geben wichtige Hinweise für den gefahrlosen Betrieb.
- Neben den Hinweisen in der Betriebsanleitung müssen die allgemeinen Sicherheits- und Unfallverhütungsvorschriften des Gesetzgebers berücksichtigt werden.

## Umweltschutz



Die Verpackungsmaterialien sind recyclebar. Bitte werfen Sie die Verpackungen nicht in den Hausmüll, sondern führen Sie diese einer Wiederverwertung zu.



Altgeräte enthalten wertvolle recyclingfähige Materialien, die einer Verwertung zugeführt werden sollten.

Batterien und Akkus enthalten Stoffe, die nicht in die Umwelt gelangen dürfen. Bitte entsorgen Sie Altgeräte, Batterien und Ak-

kus deshalb über geeignete Sammelsysteme.

## Hinweise zu Inhaltsstoffen (REACH)

Aktuelle Informationen zu Inhaltsstoffen finden Sie unter:

[www.kaercher.de/REACH](http://www.kaercher.de/REACH)

## Garantie

In jedem Land gelten die von unserer zuständigen Vertriebsgesellschaft herausgegebenen Garantiebedingungen. Etwaige Störungen an Ihrem Gerät beseitigen wir innerhalb der Garantiefrist kostenlos, sofern ein Material- oder Herstellungsfehler die Ursache sein sollte. Im Garantiefall wenden Sie sich bitte mit Kaufbeleg an Ihren Händler oder die nächste autorisierte Kundendienststelle.

## Zubehör und Ersatzteile

### Gefahr

*Um Gefährdungen zu vermeiden, dürfen Reparaturen und der Einbau von Ersatzteilen nur vom autorisierten Kundendienst durchgeführt werden.*

- Es dürfen nur Zubehör und Ersatzteile verwendet werden, die vom Hersteller freigegeben sind. Original-Zubehör und Original-Ersatzteile bieten die Gewähr dafür, dass das Gerät sicher und störungsfrei betrieben werden kann.
- Eine Auswahl der am häufigsten benötigten Ersatzteile finden Sie am Ende der Betriebsanleitung.
- Weitere Informationen über Ersatzteile erhalten Sie unter [www.kaercher.com](http://www.kaercher.com) im Bereich Service.

## Symbole in der Betriebsanleitung

### Gefahr

*Warnt vor einer unmittelbar drohenden Gefahr, die zu schweren Körperverletzungen oder zum Tod führt.*

### Warnung

*Warnt vor einer möglicherweise gefährlichen Situation, die zu schweren Körperverletzungen oder zum Tod führen könnte.*

## Vorsicht

Hinweis auf eine möglicherweise gefährliche Situation, die zu leichten Verletzungen oder zu Sachschäden führen kann.

### Symbole auf dem Gerät



Ladegerät nur in trockenen Räumen verwenden und lagern, Umgebungstemperatur 5 - 40° C.

## Bestimmungsgemäße Verwendung

- Dieses Gerät ist für den gewerblichen Gebrauch geeignet, z. B. Handwerk, Gastronomie und Gebäudereinigung, mit von Kärcher zugelassenen Zubehör-, und Ersatzteilen.
- Dieses Gerät ist nicht dafür bestimmt, durch Personen (einschließlich Kinder) mit eingeschränkten physischen, sensorischen oder geistigen Fähigkeiten oder mangels Erfahrung und/oder mangels Wissen benutzt zu werden, es sei denn, sie werden durch eine für ihre Sicherheit zuständige Person beaufsichtigt oder erhielten von ihr Anweisungen, wie das Gerät zu benutzen ist.
- Kinder sollten beaufsichtigt werden, um sicherzustellen, dass sie nicht mit dem Gerät spielen.
- Das Gerät ist nicht zum Aufkehren von Flüssigkeiten geeignet.
- Keine brennenden oder glühenden Gegenstände aufkehren, wie z.B. Zigaretten, Streichhölzer oder ähnliches.
- **WARNUNG!** Das Gerät ist nicht zum Aufkehren von gesundheitsgefährlichen Stoffen geeignet.
- Wenn Sie Glas, Metall oder andere Materialien aus dem Schmutzbehälter entfernen, verwenden Sie bitte feste Handschuhe.
- **WARNUNG!** Nur die mit dem Gerät versehenen oder die in der Betriebsanleitung festgelegten Bürsten verwenden.

Die Verwendung anderer Bürsten kann die Sicherheit beeinträchtigen.

Jede darüber hinausgehende Verwendung gilt als nicht bestimmungsgemäß. Für hieraus resultierende Schäden haftet der Hersteller nicht; das Risiko hierfür trägt allein der Benutzer.

## Sicherheitshinweise

Neben den Hinweisen in der Betriebsanleitung müssen die allgemeinen Sicherheits- und Unfallverhütungs-Vorschriften des Herstellers berücksichtigt werden.

### ⚠ Verletzungsgefahr

- *Gerät enthält eine drehende Kehrwalze, auf keinen Fall während des Betriebes mit Fingern oder Werkzeug hineinfassen!*
- *Bei Pflege- und Wartungsarbeiten am Gerät vorher den Akku entfernen!*

### ⚠ Hinweise zum Akku und Ladegerät

- Das Laden des Akkus ist nur mit beiliegenderem Originalladegerät oder den von KÄRCHER zugelassenen Ladegeräten erlaubt.
- **Akku nicht starker Sonneneinstrahlung, Hitze sowie Feuer aussetzen**, es besteht Explosionsgefahr.
- Vor jeder Benutzung Ladegerät und Akkupack auf Beschädigung kontrollieren. Beschädigte Geräte nicht mehr verwenden und beschädigte Teile nur von Fachpersonal instand setzen lassen.
- Ladegerät nicht in verschmutztem oder nassem Zustand benutzen.
- Die Netzspannung muss mit der auf dem Typenschild des Ladegerätes angegebenen Spannung übereinstimmen.
- Ladegerät nicht in explosionsgefährdeter Umgebung betreiben.
- An die Kontakte des Adapters dürfen keine Metallteile gelangen, Kurzschlussgefahr.
- Ladegerät nur zum Laden zugelassener Akkupacks verwenden.

- Nur saubere und trockene Akkupacks auf den Adapter des Ladegerätes stecken.
- Keine Batterien (Primärzellen) aufladen, Explosionsgefahr.
- Keine beschädigten Akkupacks aufladen. Beschädigte Akkupacks ersetzen.
- Akkupacks nicht zusammen mit Metallgegenständen aufbewahren, Kurzschlussgefahr.
- Akkupacks nicht ins Feuer oder in den Hausmüll werfen.
- Kontakt mit aus defekten Akkus austretender Flüssigkeit vermeiden. Bei zufälligem Kontakt Flüssigkeit mit Wasser abspülen. Bei Kontakt mit den Augen zusätzlich einen Arzt konsultieren.
- Der Akku muss während des Ladevorgangs frei auf einer feuerfesten Unterlage liegen und es dürfen sich seitlich und oberhalb des Akkus keine entflammbareren Teile befinden.

### ⚠ **Hinweise zur Entsorgung des Akkus**

- Akku vor der Verschrottung des Gerätes entfernen und umweltgerecht entsorgen!
- **Akku nicht öffnen**, es besteht die Gefahr eines Kurzschlusses, zusätzlich können reizende Dämpfe oder ätzende Flüssigkeiten austreten.

## Inbetriebnahme

### Gerätebeschreibung

Prüfen Sie beim Auspacken den Packungsinhalt auf fehlendes Zubehör oder Beschädigungen. Benachrichtigen Sie bei Transportschäden bitte Ihren Händler.

**Hinweis:** *Abbildungen von Gerät und Bedienung befinden sich auf Seite 2.*

- 1 Gelenk am Gerät
- 2 Ein-/Aus Fußschalter
- 3 Akku, herausnehmbar
- 4 Wechselakku (Option)
- 5 Entriegelungsknopf, Akku
- 6 Schmutzbehälter, herausnehmbar
- 7 Entriegelung, Schmutzbehälter

- 8 Gehäuse
- 9 Kehrwalze
- 10 Entriegelungsknopf Kehrwalze
- 11 Stielteile
- 12 Handgriff
- 13 Trittpläche zum Kippen des Geräts
- 14 Schnell-Ladegerät mit Ladebetriebsanzeige und Ladekabel
- 15 Betriebszustandsanzeige (LED)

### Stiel und Handgriff montieren

#### **siehe Abbildung 2**

Der Stiel besteht aus 3 Teilen. Beim Zusammenbau darauf achten, dass die Teile einrasten.

- Stielteile zusammenstecken.
- Handgriff auf den Stiel stecken.
- Kompletten Stiel mit Einrastknopf nach vorne in das Gelenk am Gerät stecken.

### Akku aufladen

#### **siehe Abbildung 3**

Der Akku ist bei Auslieferung vorgeladen. Nach der Arbeit und bei Bedarf aufladen.

#### **Hinweis**

*Das Laden des Akkus kann nur in entnommenem Zustand erfolgen.*

- Akku mit Ladegerät durch Ladekabel verbinden.
- Mitgeliefertes Ladegerät in einer ordnungsgemäßen Steckdose einstecken.

Die Ladebetriebsanzeige blinkt grün. Der Akku wird geladen.

#### **Ladezeit bei leerem Akku**

Ladegerät	4 h
Schnell-Ladegerät (als Sonderzubehör erhältlich)	1,5h

#### **Hinweis**

*Wird die Ladezeit überschritten, geht das Ladegerät auf Erhaltungsladung. Die Ladebetriebsanzeige leuchtet grün.*

#### **Hinweis**

*Das Ladegerät nach dem Laden vom Netz trennen um den Energieverbrauch zu reduzieren.*

## Akku wechseln

**siehe Abbildung 4**

- Entriegelungsknopf drücken und Akku nach hinten wegziehen.
- Wechselakku in Aufnahme einschieben und einrasten.

### Hinweis

Defekte oder beschädigte Akkus umweltgerecht entsorgen. Verwenden Sie nur original KÄRCHER Ersatzakkus (Bestellnummer siehe Sonderzubehör).

## Betrieb

### Arbeit beginnen

**siehe Abbildung 5**

- Gerät einschalten, dazu Ein-/Aus Fußschalter drücken.
- Zum Reinigen das Gerät vorwärts bewegen.
- Für randnahes Reinigen die rechte Seite benutzen (Akkuseite).
- Zum Aufnehmen größerer Objekte Gerät ankippen. Dazu Trittfäche benutzen.

### Arbeit unterbrechen

**siehe Abbildung 6**

- Gerät ausschalten, dazu Ein-/Aus Fußschalter drücken.
- Für einen sicheren Stand des Gerätes bei Arbeitspausen diesen senkrecht stellen, eine Arretierung hält ihn in dieser Position.

### Arbeit beenden

- Bei Arbeitsende Gerät ausschalten.
- Schmutzbehälter nach jeder Reinigung entleeren.
- Entriegelungsknopf des Akkus drücken und Akku entnehmen.
- Gerät in Aufbewahrungsstellung bringen
- Akku aufladen.

## Schmutzbehälter entleeren

**siehe Abbildung 7**

- Schmutzbehälter entriegeln und entnehmen.
- Schmutzbehälter entleeren.
- Schmutzbehälter wieder einsetzen und einrasten.

## Gerät aufbewahren

**siehe Abbildung 8**

- Das Gerät muss stehend auf der Rückseite des Gerätes abgestellt werden.
- Das Gerät in trockenen Räumen lagern.

## Betriebszustandsanzeige

Auf dem Gerät befindet sich eine Betriebszustandsanzeige (LED). Folgende Anzeigen sind möglich:

Kontrollleuchte leuchtet grün.	Betrieb
Kontrollleuchte blinkt orange.	Akku laden oder auswechseln
Kontrollleuchte leuchtet rot	Bürste blockiert (siehe Störungen)

## Transport

### ⚠ Gefahr

*Verletzungs- und Beschädigungsgefahr!*  
*Gewicht des Gerätes beim Transport beachten.*

- Gerät zum Transport über längere Strecken im unteren Bereich des Stiels fassen.
- Beim Transport in Fahrzeugen Gerät nach den jeweils gültigen Richtlinien gegen Rutschen und Kippen sichern.

## Lagerung

### ⚠ Gefahr

*Verletzungs- und Beschädigungsgefahr!*  
*Gewicht des Gerätes bei Lagerung beachten.*

## Pflege und Wartung

### Vorsicht

Vor allen Pflege- und Wartungsarbeiten am Gerät Akku entfernen.

### Gerät reinigen

- Gerät außen mit einem feuchten Tuch abwischen. Keine aggressiven Mittel wie z. B. Scheuerpulver verwenden.

### Kehrwalze wechseln/reinigen

#### siehe Abbildung 9

- Zur Entnahme der Kehrwalze das Gerät in stehende Position stellen (siehe Kapitel „Gerät aufbewahren“).
- Entriegelungsknopf drücken und Kehrwalze herausnehmen.
- Eingewickelte Blätter, Gräser, kleine Äste, Haare oder Schnüre am besten mit Messer bzw. Schere lösen, anschließend entfernen.
- Gereinigte bzw. neue Kehrwalze einsetzen und auf richtigen Sitz prüfen.

## Hilfe bei Störungen

### Ladebetriebsanzeige leuchtet nicht

- Verbindung vom Ladegerät zum Akku überprüfen.
- Kein Akku angeschlossen.
- Spannungsversorgung der Steckdose überprüfen.

### Ladebetriebsanzeige blinkt rot

- Fehler. Ladegerät und Akku trennen und neu verbinden.
- Kundendienst aufsuchen.

### Ladebetriebsanzeige leuchtet rot

- Temperaturfehler, Ladevorgang wurde unterbrochen. Akku und Ladegerät müssen in die vorgeschriebene Umgebungstemperatur gebracht werden.

### Gerät reinigt nicht zuverlässig

- Kehrwalze reinigen bzw. wechseln (siehe Kapitel „Kehrwalze wechseln/reinigen“).
- Akku aufladen (siehe Kapitel „Akku aufladen“).

### Kontrollleuchte der Betriebszustandsanzeige leuchtet rot

- Gerät ausschalten
- Akku entnehmen
- Prüfen, ob Fremdkörper die Bürsten blockiert, gegebenenfalls Fremdkörper entfernen.

### Schmutz wird aus Gerät geschleudert

- Vollen Schmutzbehälter entleeren (siehe Kapitel „Schmutzbehälter entleeren“).

### Sonderzubehör

Bezeichnung	Bestell-Nr.
Schnell-Ladegerät EU/CH	6.654-190.0
Wechselakku	4.654-279.0
Teppichkehrwalze, antistatisch	4.762-478.0

### Kundendienst

Bei Fragen oder Störungen hilft Ihnen unsere KÄRCHER-Niederlassung gerne weiter. Adresse siehe Rückseite.

## Technische Daten

### KM 35/5 C

Max. Betriebszeit bei voller Akkuladung (abhängig vom Bodenbelag)	min	20
Schalldruckpegel (EN 60704-2-1)	dB(A)	59
Gewicht	kg	5,6
Arbeitsspannung Akku	V	18
Ladezeit bei leerem Akku	--	4h

### Ladegerät

Ausgangsspannung des Ladegerätes	V	18
Ladestrom	A	0,6
Netzspannung des Ladegerätes	V, Hz	100-240, 1~50/60
Umgebungstemperatur	°C	5 - 40

## EG-Konformitätserklärung

Hiermit erklären wir, dass die nachfolgend bezeichnete Maschine aufgrund ihrer Konzipierung und Bauart sowie in der von uns in Verkehr gebrachten Ausführung den einschlägigen grundlegenden Sicherheits- und Gesundheitsanforderungen der EG-Richtlinien entspricht. Bei einer nicht mit uns abgestimmten Änderung der Maschine verliert diese Erklärung ihre Gültigkeit.

**Produkt:** Elektrobesen

**Typ:** 1.327-xxx

### Einschlägige EG-Richtlinien

2006/42/EG (+2009/127/EG)

2004/108/EG

2000/14/EG

### Angewandte harmonisierte Normen

EN 55012: 2007 + A1: 2009

EN 60335-1

EN 60335-2-29: 2004+A2: 2010

EN 60335-2-67: 2009

EN 61000-3-2: 2006+A1: 2009+A2: 2009

EN 61000-3-3: 2008

EN 61000-6-2: 2005

EN 62233: 2008

### Schalleistungspegel dB(A)

Gemessen: 70

Garantiert: 72

### Angewandte nationale Normen

-

Die Unterzeichnenden handeln im Auftrag und mit Vollmacht der Geschäftsführung.



H. Jenner  
CEO



S. Reiser  
Head of Approval

Dokumentationsbevollmächtigter:  
S. Reiser

Alfred Kärcher GmbH & Co. KG  
Alfred-Kärcher-Str. 28 - 40  
71364 Winnenden (Germany)  
Tel.: +49 7195 14-0  
Fax: +49 7195 14-2212

Winnenden, 2012/04/01





Please read and comply with these original instructions prior to the initial operation of your appliance and store them for later use or subsequent owners.

## Contents

General notes . . . . .	EN . . . 1
Proper use . . . . .	EN . . . 2
Safety instructions . . . . .	EN . . . 2
Start up . . . . .	EN . . . 3
Operation . . . . .	EN . . . 4
Transport . . . . .	EN . . . 4
Storage . . . . .	EN . . . 4
Maintenance and care . . . . .	EN . . . 5
Troubleshooting . . . . .	EN . . . 5
Technical specifications . . . . .	EN . . . 6
EC Declaration of Conformity . . . . .	EN . . . 6

## General notes

Your sales outlet should be informed about any transit damage noted when unpacking the product.

- Warning and information plates on the machine provide important directions for safe operation.
- In addition to the information contained in the operating instructions, all statutory safety and accident prevention regulations must be observed.

## Environmental protection



The packaging material can be recycled. Please do not place the packaging into the ordinary refuse for disposal, but arrange for the proper recycling.



Old appliances contain valuable materials that can be recycled. Please arrange for the proper recycling of old appliances. Batteries and accumulators contain substances that must not enter the environment. Please dispose of your old appliances, batteries and accumulators using appropriate collection systems.

### Notes about the ingredients (REACH)

You will find current information about the ingredients at:

[www.kaercher.com/REACH](http://www.kaercher.com/REACH)

## Warranty

The warranty terms published by the relevant sales company are applicable in each country. We will repair potential failures of your appliance within the warranty period free of charge, provided that such failure is caused by faulty material or defects in manufacturing. In the event of a warranty claim please contact your dealer or the nearest authorized Customer Service centre.

Please submit the proof of purchase.

## Accessories and Spare Parts

### **Danger**

*To avoid risks, all repairs and replacement of spare parts may only be carried out by authorized customer service personnel.*

- Only use accessories and spare parts which have been approved by the manufacturer. The exclusive use of original accessories and original spare parts ensures that the appliance can be operated safely and troublefree.
- At the end of the operating instructions you will find a selected list of spare parts that are often required.
- For additional information about spare parts, please go to the Service section at [www.kaercher.com](http://www.kaercher.com).

## Symbols in the operating instructions

### **Danger**

*Warns about immediate danger which can lead to severe injuries or death.*

### **Warning**

*Warns about possible danger which could lead to severe injuries or death.*

### **Caution**

*Points out a possibly dangerous situation which can lead to light injuries or property damage.*

## Symbols on the machine



Only use and store the charger in dry rooms, ambient temperature 5 - 40° C.

## Proper use

- This appliance is suited for the commercial use, e.g. in workshops, restaurant and building cleaning along with the accessories and spare parts authorised by Kärcher.
- This appliance is not intended for use by persons (including children) with limited physical, sensoric or mental capacities or lack of experience and/or skills, unless such persons are accompanied and supervised by a person in charge of their safety or if they received precise instructions on the use of this appliance.
- Children should be supervised to prevent them from playing with the appliance.
- The appliance is not suitable for sweeping off liquids.
- Please do not sweep away any burning substances such as cigarettes, match sticks or similar objects.
- **WARNING** The appliance is not suitable for sucking in hazardous substances.
- Please wear safety gloves while removing glass, metal or other materials from the waste container.
- **WARNING** Use only brushes that are provided with the appliance or specified in the Operations Manual. Using other brushes can affect the safety of the appliance.

Any use extending beyond this is not considered as proper use. The manufacturer is not liable for any losses resulting from this; the user alone bears the risk for this.

## Safety instructions

In addition to the information contained in the operating instructions, all statutory safety and accident prevention regulations must be observed.

### **⚠ Risk of injury**

- *The device contains a rotating brush roller; never reach into the device with fingers or tools during operation!*
- *Remove the batteries before starting any maintenance jobs or repairs to the machine!*

### **⚠ Tips about rechargeable battery and charger**

- You may recharge the battery using only the original charger provided with the appliance or a charger approved by KÄRCHER.
- **Do not expose the battery to direct sunlight, heat or fire**, there is a risk of explosion.
- Check charger, mains cable and battery pack for damages before every use. Do not use damaged devices and get the damaged parts repaired only by experts.
- Do not use the charger if dirty or wet.
- The mains voltage must match the voltage mentioned on the type plate of the charger.
- Do not operate the charger in explosive environment.
- Ensure that no metal pieces reach the contacts of the adapter, else there will be a short circuit.
- Use the charger only to charge approved battery packs.
- Insert only clean and dry battery packs on the adapter of the charger.
- Do not charge batteries (primary cells); risk of explosion.
- Do not charge damaged battery packs. Replace damaged battery packs.
- Do not store battery packs along with metal objects; risk of short circuit.

- Do not dispose off battery packs by throwing them into fire or into household garbage.
- Avoid contact with liquids oozing out of defective battery packs. Rinse thoroughly if you accidentally come in contact with the fluid. Also consult a doctor if the fluid comes in contact with your eyes.
- While it is charged, the accumulator must rest freely on a fireproof surface. No inflammable parts are allowed next to or above the accumulator.

### **⚠ Battery disposal information**

- Remove the battery prior to disposing of the appliance and dispose of properly!
- **Do not open the battery**, as there is a risk of an electrical short; also, irritating or caustic vapors can escape.

## Start up

### Description of the Appliance

When unpacking the product, make sure that no accessories are missing and that none of the package contents have been damaged. If you detect any transport damages please contact your dealer.

**Note:** Please refer to page 2 for figures of the appliance and the operation.

- 1 Joint at the appliance
- 2 ON/OFF foot switch
- 3 Rechargeable battery, detachable
- 4 Replacement battery (Option)
- 5 Unlocking button, battery
- 6 Dirt container, detachable
- 7 Unlocking mechanism for dirt container
- 8 Casing
- 9 Roller brush
- 10 Roller brush unlocking button
- 11 Strut parts
- 12 Handle
- 13 Kick plate to tilt the appliance
- 14 Rapid charger with charging status display and charging cable
- 15 Operating state indicator (LED)

### Attach the strut and the handle

#### see Figure 2

The strut consists of 3 parts. While assembling it, make sure that the parts lock into each other.

- ➔ Assemble the strut parts.
- ➔ Mount handle onto strut.
- ➔ Insert the entire strut with the locking button into the joint on the appliance.

### Charge the battery

#### see Figure 3

The battery is precharged at the time of delivery. Charge it after work and when needed.

#### Note

*The battery can be charged only when it is removed out of the appliance.*

- ➔ Connect battery with charger using the charger cable.
- ➔ Insert the charger delivered with the appliance into a proper socket.

The charger display blinks green. The battery is being charged.

#### Charging current for empty battery

Charger	4 h
Quick charger (available as optional accessory)	1,5h

#### Note

*If the charging time is exceeded, the charger shifts to retention charging. The charger display blinks green.*

#### Note

*Disconnect the charger from the mains after the charging process is complete to reduce energy use.*

### Replacing the battery

#### see Figure 4

- ➔ Press the lock release button and pull the battery out toward the rear.
- ➔ Insert the replacement battery into the intake and lock it.

## Note

Please properly dispose of defective or damaged batteries. Use only original KÄRCHER replacement batteries (order no. - see optional accessories).

## Operation

### Starting the work

see **Figure 5**

- Switch on the appliance; press the on/off foot switch to do so.
- Move the appliance forward to clean it.
- Use the right side (battery side) to clean the appliance close to the edges.
- Tilt the appliance to pick up larger objects. Use the kick plate for this.

### Interrupting the work

see **Figure 6**

- Switch off the appliance; press the on/off foot switch to do so.
- To ensure that the appliance's strut stands safely during breaks in operation, hold it vertically; there is a stopper that holds it in position.

### Finishing your work

- Switch off the appliance when finished.
- Empty dirt container after each cleaning.
- Press the unlocking button of the battery and remove the battery.
- Place the appliance into its storage position.
- Charge the battery.

### Emptying the dirt container

see **Figure 7**

- Unlock the dirt container and remove it.
- Empty the dirt container.
- Insert and lock into place the dirt container.

## Storing the appliance

see **Figure 8**

- The appliance must be stored upright on its back.
- Store the appliance in a dry room.

## Operating status display

There is a operation status display (LED) on the appliance. The following displays are possible:

Control lamp glows green.	Operation
Indicator lamp is blinking orange.	Charging or replacing battery
Indicator lamp glows red	Brush is blocked (see faults)

## Transport

### **Danger**

*Risk of injury and damage! Observe the weight of the appliance when you transport it.*

- Hold the unit at the lower end of the handle when you transport is over a longer distance.
- When transporting in vehicles, secure the appliance according to the guidelines from slipping and tipping over.

## Storage

### **Danger**

*Risk of injury and damage! Note the weight of the appliance in case of storage.*

## Maintenance and care

### Caution

Remove the battery prior to any care and maintenance work.

### Cleaning the device

- Wipe the appliance using a damp cloth. Do not use any aggressive agents, such as cleaning powder.

### Change/ clean the roller brush

#### see Figure 9

- To remove the brush roller, place the device in an upright position (see Chapter "Storing the appliance").
- Press the unlocking button and remove the brush roller.
- Wrapped up leaves, grass, small branches, hair or strings are best loosened using a knife or scissors and then removed.
- Insert the cleaned or new brush roller and check the proper position.

## Troubleshooting

### Charger display does not glow

- Check connection from charger to battery
- No battery connected.
- Check power supply of the socket.

### Charging mode display flashes red

- Fault. Disconnect charging device and battery, and reconnect.
- Call Customer Service.

### The charge indicator lights in red

- Temperature fault, charging was interrupted. Accumulator and charger must be in the specified ambient temperature.

### Appliance does not clean properly

- Clean or replace the brush rollers (refer chapter "Replace/ clean brush roller").
- Charge the battery (refer chapter "Charging the battery").

### The operating state indicator light in red

- Turn off the appliance.
- Remove battery
- Check if foreign matters block the brushes; remove foreign matter if required.

### Dirt is being thrown out of the appliance

- Empty the full dirt container (refer chapter "Empty dirt container").

### Special accessories

Description	Order No.
Quick charger EU/CH	6.654-190.0
Spare battery	4.654-279.0
Carpet roller brush, anti-static	4.762-478.0

### Customer Service

Our KÄRCHER branch will be pleased to help you further in the case of questions or faults. See address on the reverse.

## Technical specifications

### KM 35/5 C

Max. operating time when battery is fully charged (depends on the flooring)	min	20
Sound pressure level (EN 60704-2-1)	dB(A)	59
Weight	kg	5,6
Working voltage of the battery	V	18
Charging current for empty battery	--	4h

### Charger

Output voltage of the charger	V	18
Charging current	A	0,6
Mains voltage of the charger	V, Hz	100-240, 1~50/60
Ambient temperature	°C	5 - 40

## EC Declaration of Conformity

We hereby declare that the machine described below complies with the relevant basic safety and health requirements of the EU Directives, both in its basic design and construction as well as in the version put into circulation by us. This declaration shall cease to be valid if the machine is modified without our prior approval.

**Product:** Electrical brooms

**Type:** 1.327-xxx

### Relevant EU Directives

2006/42/EC (+2009/127/EC)

2004/108/EC

2000/14/EC

### Applied harmonized standards

EN 55012: 2007 + A1: 2009

EN 60335-1

EN 60335-2-29: 2004+A2: 2010

EN 60335-2-67: 2009

EN 61000-3-2: 2006+A1: 2009+A2: 2009

EN 61000-3-3: 2008

EN 61000-6-2: 2005

EN 62233: 2008

### Sound power level dB(A)

Measured: 70

Guaranteed: 72

### Applied national standards

-

The undersigned act on behalf and under the power of attorney of the company management.

  
H. Jenner  
CEO

  
S. Reiser  
Head of Approbation

Authorised Documentation Representative  
S. Reiser

Alfred Kärcher GmbH Co. KG  
Alfred-Kärcher-Str. 28 - 40  
71364 Winnenden (Germany)  
Phone: +49 7195 14-0  
Fax: +49 7195 14-2212

Winnenden, 2012/04/01



Lire ces notice originale avant la première utilisation de votre appareil, se comporter selon ce qu'elles requièrent et les conserver pour une utilisation ultérieure ou pour le propriétaire futur.

## Table des matières

Consignes générales . . . . .	FR . . . 1
Utilisation conforme . . . . .	FR . . . 2
Consignes de sécurité . . . . .	FR . . . 2
Mise en service . . . . .	FR . . . 3
Fonctionnement . . . . .	FR . . . 4
Transport . . . . .	FR . . . 5
Entreposage . . . . .	FR . . . 5
Entretien et maintenance . . . . .	FR . . . 5
Assistance en cas de panne . . . . .	FR . . . 5
Caractéristiques techniques . . . . .	FR . . . 6
Déclaration de conformité CE . . . . .	FR . . . 6

## Consignes générales

Contactez le revendeur en cas de constatation d'une avarie de transport lors du déballage de l'appareil.

- Afin d'assurer un fonctionnement sans danger, observez les avertissements et consignes placés sur l'appareil.
- Outre les instructions figurant dans le mode d'emploi, il est important de prendre en considération les consignes générales de sécurité et de prévention contre les accidents imposées par la loi.

## Protection de l'environnement



Les matériaux constitutifs de l'emballage sont recyclables. Ne pas jeter les emballages dans les ordures ménagères, mais les remettre à un système de recyclage.



Les appareils usés contiennent des matériaux précieux recyclables lesquels doivent être apportés à un système de recyclage. Les batteries et les accumulateurs contiennent des substances ne devant pas être tout simplement jetées. Pour cette raison, utiliser des systèmes de collecte adéquats afin d'éliminer les batteries et les accumylatuers.

## Instructions relatives aux ingrédients (REACH)

Les informations actuelles relatives aux ingrédients se trouvent sous :

[www.kaercher.com/REACH](http://www.kaercher.com/REACH)

## Garantie

Dans chaque pays, les conditions de garantie en vigueur sont celles publiées par notre société de distribution responsable. Les éventuelles pannes sur l'appareil sont réparées gratuitement dans le délai de validité de la garantie, dans la mesure où celles-ci relèvent d'un défaut matériel ou d'un vice de fabrication. En cas de recours en garantie, adressez-vous à votre revendeur ou au service après-vente agréé le plus proche munis de votre preuve d'achat.

## Accessoires et pièces de rechange

### **Danger**

*Afin d'éviter tout danger, seul le service après-vente agréé est habilité à effectuer des réparations ou à monter des pièces de rechange sur l'appareil.*

- Utiliser uniquement des accessoires et des pièces de rechange autorisés par le fabricant. Des accessoires et des pièces de rechange d'origine garantissent un fonctionnement sûr et parfait de l'appareil.
- Une sélection des pièces de rechange utilisées le plus se trouve à la fin du mode d'emploi.
- Plus information sur les pièces de rechange vous les trouverez sous [www.kaercher.com](http://www.kaercher.com) sous le menu Service.

## Symboles utilisés dans le mode d'emploi

### **Danger**

*Signale la présence d'un danger imminent entraînant de graves blessures corporelles et pouvant avoir une issue mortelle.*

### **Avertissement**

*Signale la présence d'une situation éventuellement dangereuse pouvant entraîner*

de graves blessures corporelles et même avoir une issue mortelle.

### Attention

Remarque relative à une situation éventuellement dangereuse pouvant entraîner des blessures légères ou des dommages matériels.

### Des symboles sur l'appareil



Utiliser et entreposer le chargeur uniquement dans des locaux secs, à une température ambiante comprise entre 5 et 40° C.

### Utilisation conforme

- Cet appareil est approprié pour une utilisation professionnelle, par ex. pour les artisans, dans la gastronomie et le nettoyage de bâtiments avec les accessoires et pièces de rechange homologués par Kärcher.
- Cet appareil n'est pas destiné à être utilisé par des personnes (y compris des enfants) avec des capacités physiques, sensorielles ou mentales réduites ou manquant d'expérience et/ou de connaissances, sauf si ces mêmes personnes sont sous la supervision d'une personne responsable de leur sécurité ou ont été formées quand à l'utilisation de l'appareil.
- Les enfants doivent être surveillés pour s'assurer qu'ils ne jouent pas avec l'appareil.
- L'appareil n'est pas approprié pour balayer des liquides.
- Ne pas balayer des objets en feu ou brûlants, comme p.ex. des cigarettes, des allumettes ou similaires.
- **AVERTISSEMENT !** L'appareil n'est pas approprié au balayage de substances présentant un danger pour la santé.
- Lorsque vous enlevez verre, létal ou autres matériels de la bac à poussière, veuillez porter des gants solides.

- **AVERTISSEMENT !** Utiliser uniquement les brosses qui sont livrées avec l'appareil ou celles qui sont déterminées dans le manuel d'utilisation. L'utilisation d'autres brosses peut affecter la sécurité.

Toute utilisation sortant du cadre donné est considérée comme non conforme. Le constructeur décline toute responsabilité pour des dommages en résultant, seul l'utilisateur en assume le risque.

### Consignes de sécurité

Outre les instructions figurant dans le mode d'emploi, il est important de prendre en considération les consignes générales de sécurité et de prévention contre les accidents imposées par la loi.

#### **⚠ Risque de blessures**

- *L'appareil contient une brosse rotative, ne jamais mettre les doigts ou un outil dedans en cours de fonctionnement !*
- *En cas de travaux d'entretien et maintenance à l'appareil, tirer l'accumulateur avant!*

#### **⚠ Consignes à l'accumulateur et à l'appareil de charge**

- Le chargement de l'accumulateur n'est permis que avec l'appareil de charge original ci-joint ou avec l'appareil de charge autorisé par Kärcher®.
- **Ne pas soumettre l'accumulateur à un fort rayonnement du soleil, à la chaleur ainsi qu'au feu**, il existe un risque d'explosion.
- Contrôler l'état de l'appareil de charge et du groupe d'accumulateur avant chaque utilisation. Ne plus utiliser des appareils endommagés et pour faire réparer des pièces endommagées s'adresse uniquement à des spécialistes.
- Ne pas utiliser l'appareil de charge en état sale ou mouillé.
- La tension de réseau doit correspondre à la tension indiquée sur la plaque signalétique de l'appareil de charge.



- Ne pas utiliser l'appareil de charge dans un environnement où il y a un risque de explosion.
- Des pièces de métal ne peuvent pas touchés l'adaptateur, risque de court-circuit.
- Ne utiliser l'appareil de charge que pour le chargement des groupes d'accumulateurs autorisés.
- Introduire uniquement des groupes d'accumulateurs propres et secs sur l'adaptateur de l'appareil de charge.
- Ne pas charger des piles (cellule primaire), risque d'explosion.
- Ne pas charger des groupes d'accumulateurs endommagés. Remplacer des groupes d'accumulateurs endommagés.
- Ne pas garder des groupes d'accumulateurs avec des objets de métal, risque de court-circuit.
- Ne pas jeter des groupes d'accumulateurs dans le feu ou dans le déchet domestique.
- Eviter le contact avec le liquide qui sort des accumulateurs en panne. En cas d'un contact par hasard, rincer le liquide avec l'eau. En cas d'un contact avec les yeux, consulter en plus un médecin.
- Pendant le chargement, l'accu doit librement reposer sur une base résistant au feu et des pièces inflammables ne doivent se trouver ni sur les côtés, ni au-dessus de l'accu.

### **⚠ Remarques relatives à l'élimination de l'accu**

- Retirer l'accumulateur de l'appareil avant l'élimination de ce dernier et l'éliminer dans le respect de l'environnement !
- **Ne pas ouvrir l'accumulateur**, Risque de court-circuit ! Il est en outre possible que des vapeurs irritantes ou des fluides agressifs s'en échappent.

## Mise en service

### Description de l'appareil

Contrôler le matériel lors du déballage pour constater des accessoires manquants ou des dommages. Si des dégâts dus au transport sont constatés, il faut en informer le revendeur.

**Remarque :** Voir page 2 pour les illustrations d'utilisation et des éléments de l'appareil.

- 1 Joint à l'appareil
- 2 Interrupteur à pied- Marche/Arrêt
- 3 Accumulateur, amovible
- 4 Accumulateur de rechange (option).
- 5 Bouton de déverrouillage, accumulateur
- 6 Poubelle, amovible
- 7 Déverrouillage, poubelle
- 8 Boîtier
- 9 Brosse rotative
- 10 Bouton de déverrouillage du balai rotatif
- 11 Parties du manche
- 12 Poignée
- 13 Surface d'appui du pied pour basculer l'appareil
- 14 Chargeur rapide avec indicateur de chargement et câble de chargement
- 15 Affichage d'état de service (diode)

### Monter le manche et la poignée

#### **cf. Illustration 2**

Le manche se compose de 3 éléments. Veiller que les pièces s'enclenchent au montage.

- Enficher les éléments du manche.
- Enficher la poignée sur le manche.
- Mettre le manche complet avec le bouton d'encliqueter dans la joint de l'appareil.

## Charger l'accumulateur

### cf. figure 3

A la livraison, l'accumulateur est chargé. Le charger après le travail et quand cela est nécessaire.

### Remarque

*Le charge de l'accumulateur peut être effectué uniquement en état démonté.*

- Connecter l'accumulateur au chargeur au moyen du câble de charge.
- Brancher l'appareil de charge, qui est livré avec, réglementairement dans une prise de courant.

L'affichage du chargement clignote vert. L'accumulateur est chargé.

### Temps de charge d'un accumulateur vide

Chargeur	4 h
Chargeur rapide (accessoire disponible en option)	1,5h

### Remarque

*Lorsque la durée de charge est dépassée, le chargeur bascule en charge de conservation. L'affichage de mode de charge est allumé en vert.*

### Remarque

*Débrancher le chargeur du secteur après la charge pour réduire la consommation d'énergie.*

## Remplacer l'accumulateur

### cf. figure 4

- Appuyer sur le bouton de déverrouillage et sortir l'accumulateur par l'arrière.
- Insérer l'accumulateur de rechange dans le compartiment et l'enclencher.

### Remarque

Éliminer les accumulateurs défectueux ou endommagés dans le respect de l'environnement. Utiliser exclusivement des accumulateurs de rechange d'origine KÄRCHER (référence de commande, voir accessoires spéciaux).

## Fonctionnement

### Commencer le travail

#### cf. figure 5

- Mettre l'appareil en marche. Pour cela presser l'interrupteur à pied Marche/Arrêt.
- Pour le nettoyage, bouger l'appareil en avant.
- Pour un nettoyage près de bord utiliser la côté droite (côté de l'accumulateur).
- Basculer l'appareil pour réceptionner des objets de grande taille. Utiliser pour cela la surface d'appui des pieds.

### Interrompre le travail

#### cf. figure 6

- Éteindre l'appareil. Pour cela presser l'interrupteur à pied Marche/Arrêt.
- Pour une bonne stabilité du manche de l'appareil lors des pauses de travail, mettre celui-ci verticalement, un blocage le maintient dans cette position.

### Fin des travaux

- Au fin de service éteindre l'appareil.
- Vider la poubelle après chaque nettoyage.
- Presser le bouton de déverrouillage de l'accumulateur et retirer l'accumulateur.
- Amener l'appareil en position de conservation
- Charger l'accumulateur.

### Vider le récipient collecteur

#### cf. figure 7

- Déverrouiller la poubelle et retirer.
- Vider le réservoir collecteur.
- Remettre la poubelle et enclencher.

### Rangement de l'appareil

#### cf. figure 8

- L'appareil doit être rangé verticalement sur le côté arrière.
- Entreposer l'appareil dans des locaux secs.

## Indicateur de l'état de service

Un affichage d'état de service (diode) est situé sur l'appareil. Les affichages suivants sont possibles :

Le témoin de contrôle s'allume (vert).	Exploitation
La lampe témoin clignote en orange.	Charger ou changer l'accumulateur
La lampe témoin est allumée en rouge	Brosse bloquée (voir défauts)

## Transport

### **Danger**

*Risque de blessure et d'endommagement ! Respecter le poids de l'appareil lors du transport.*

- Pour transporter l'appareil sur des distances plus longues, le saisir au niveau de la partie inférieure du manche.
- Sécuriser l'appareil contre les glissements ou les basculements selon les directives en vigueur lors du transport dans des véhicules.

## Entreposage

### **Danger**

*Risque de blessure et d'endommagement ! Prendre en compte le poids de l'appareil à l'entreposage.*

## Entretien et maintenance

### **Attention**

*Retirer l'accu de l'appareil avant d'effectuer des travaux d'entretien et de maintenance.*

### Nettoyage de l'appareil

- Essuyer l'extérieur de l'appareil avec un chiffon humide. Ne pas utiliser de produits agressifs (des poudres à récurer par exemple).

### Changer/nettoyer la brosse rotative

*cf. figure 9*

- Pour prélever la brosse rotative, dispo-

ser l'appareil en position verticale (cf. chapitre "Ranger l'appareil").

- Pressionner le bouton de déverrouillage et retirer la brosse rotative.
- Déloger les feuilles, les herbes, les cheveux ou les cordons et les branches qui se sont enroulés avec un couteau ou des ciseaux puis les retirer.
- Poser la brosse rotative nettoyée ou nouvelle et vérifier si elle est bien mise.

## Assistance en cas de panne

### L'affichage de service de chargement ne s'allume pas

- Vérifier la connexion de l'appareil de charge à l'accumulateur.
- Akku pas raccordé.
- Vérifier l'alimentation de la prise de courant.

### Le témoin de charge en cours rouge clignote.

- Anomalie. Couper le chargeur de l'accu et les brancher une nouvelle fois.
- Adresser au Centre de Service Après-vente.

### L'indicateur de chargement s'allume en rouge

- Erreur de température, le chargement a été interrompu. L'accu et le chargeur doivent être amenés à la température ambiante consignée.

### L'appareil ne nettoie pas bien

- Nettoyer ou changer la brosse rotative (cf. le chapitre "Changer/nettoyer la brosse rotative").
- Charger l'accumulateur (cf. le chapitre "Charger l'accumulateur").

### Le témoin de contrôle de l'indicateur d'état de service s'allume en rouge

- Mise hors service de l'appareil
- Enlever l'accumulateur

- Vérifier si des corps étrangers bloquent les brosses et le cas échéant, éliminer les corps étrangers.

### La salissure est jetée de l'appareil

- Vider la poubelle pleine (cf. le chapitre "Vider la poubelle").

### Accessoires en option

Désignation	N° de réf.
Chargeur rapide EU/CH	6.654-190.0
Accumulateur de charge	4.654-279.0
Brosse à tapis, antistatique	4.762-478.0

### Service après-vente

Notre succursale Kärcher® se tient à votre entière disposition pour d'éventuelles questions ou problèmes. L'adresse figure au dos.

### Caractéristiques techniques

#### KM 35/5 C

Temps max. de service d'un accumulateur plein (dependant du sol)	min	20
Niveau de pression acoustique (EN 60704-2-1)	dB(A)	59
Poids	kg	5,6
Tension local de l'accumulateur	V	18
Temps de charge d'un accumulateur vide	--	4h

#### Chargeur

Tension de sortie de l'appareil de charge	V	18
Courant de charge	A	0,6
Tension de réseau de l'appareil de charge	V, Hz	100-240, 1~50/60
Température ambiante	°C	5 - 40

### Déclaration de conformité CE

Nous certifions par la présente que la machine spécifiée ci-après répond de par sa conception et son type de construction ainsi que de par la version que nous avons mise sur le marché aux prescriptions fondamentales stipulées en matière de sécurité et d'hygiène par les directives européennes en vigueur. Toute modification apportée à la machine sans notre accord rend cette déclaration invalide.

**Produit:** Balai électrique

**Type:** 1.327-xxx

**Directives européennes en vigueur :**

2006/42/CE (+2009/127/CE)

2004/108/CE

2000/14/CE

**Normes harmonisées appliquées :**

EN 55012: 2007 + A1: 2009

EN 60335-1

EN 60335-2-29: 2004+A2: 2010

EN 60335-2-67: 2009

EN 61000-3-2: 2006+A1: 2009+A2: 2009

EN 61000-3-3: 2008

EN 61000-6-2: 2005

EN 62233: 2008

**Niveau de puissance acoustique dB(A)**

Mesuré: 70

Garanti: 72

**Normes nationales appliquées :**

-

Les soussignés agissent sur ordre et sur procuration de la Direction commerciale.

  
H. Jenner  
CEO

  
S. Reiser  
Head of Approval

Responsable de la documentation:  
S. Reiser

Alfred Kärcher GmbH Co. KG  
Alfred-Kärcher-Str. 28 - 40  
71364 Winnenden (Germany)  
Téléphone : +49 7195 14-0  
Télécopieur : +49 7195 14-2212

Winnenden, 2012/04/01



Prima di utilizzare l'apparecchio per la prima volta, leggere le presenti istruzioni originali, seguirle e conservarle per un uso futuro o in caso di rivendita dell'apparecchio.

## Indice

Avvertenze generali . . . . .	IT	..	1
Uso conforme a destinazione	IT	..	2
Norme di sicurezza . . . . .	IT	..	2
Messa in funzione . . . . .	IT	..	3
Funzionamento . . . . .	IT	..	4
Trasporto . . . . .	IT	..	4
Supporto . . . . .	IT	..	5
Cura e manutenzione . . . . .	IT	..	5
Guida alla risoluzione dei guasti	IT	..	5
Dati tecnici . . . . .	IT	..	6
Dichiarazione di conformità CE	IT	..	7

## Avvertenze generali

Si dovessero verificare danni dovuti al trasporto al momento del disimballo, informare immediatamente il proprio rivenditore.

- Le targhette di avvertimento sull'apparecchio forniscono importanti indicazioni per un uso sicuro.
- Oltre alle indicazioni contenute nel manuale d'uso è necessario osservare le norme di sicurezza e antinfortunistiche generali vigenti.

## Protezione dell'ambiente



Tutti gli imballaggi sono riciclabili. Gli imballaggi non vanno gettati nei rifiuti domestici, ma consegnati ai relativi centri di raccolta.



Gli apparecchi dismessi contengono materiali riciclabili preziosi e vanno consegnati ai relativi centri di raccolta. Sia le batterie che gli accumulatori contengono sostanze che non devono essere disperse nell'ambiente. Si prega quindi di smaltire gli apparecchi dismessi, le batterie e gli accumulatori mediante i sistemi di raccolta differenziata.

## Avvertenze sui contenuti (REACH)

Informazioni aggiornate sui contenuti sono disponibili all'indirizzo:

[www.kaercher.com/REACH](http://www.kaercher.com/REACH)

## Garanzia

Le condizioni di garanzia valgono nel rispettivo paese di pubblicazione da parte della nostra società di vendita competente. Entro il termine di garanzia eliminiamo gratuitamente eventuali guasti all'apparecchio, se causati da difetto di materiale o di produzione. Nei casi previsti dalla garanzia si prega di rivolgersi al proprio rivenditore, oppure al più vicino centro di assistenza autorizzato, esibendo lo scontrino di acquisto.

## Accessori e ricambi

### **Pericolo**

*Per escludere qualsiasi rischio, gli interventi di riparazione e il montaggio dei pezzi di ricambio vanno effettuati esclusivamente dal servizio assistenza autorizzato.*

- Impiegare esclusivamente accessori e ricambi autorizzati dal produttore. Accessori e ricambi originali garantiscono che l'apparecchio possa essere impiegato in modo sicuro e senza disfunzioni.
- La lista dei pezzi di ricambio più comuni è riportata alla fine del presente manuale d'uso.
- Maggiori informazioni sulle parti di ricambio sono reperibili al sito [www.kaercher.com](http://www.kaercher.com) alla voce "Service".

## Simboli riportati nel manuale d'uso

### **Pericolo**

*Avverte da un rischio imminente che determina lesioni corporee gravi o la morte.*

### **Attenzione**

*Avverte da una probabile situazione pericolosa che potrebbe determinare lesioni corporee gravi o la morte.*

### **Attenzione**

*Indica una probabile situazione pericolosa che potrebbe determinare danni leggeri a persone o danni alle cose.*

## Simboli riportati sull'apparecchio



Usare e conservare il caricabatterie solo in ambienti asciutti, temperatura ambiente 5 - 40° C.

## Uso conforme a destinazione

- Questo apparecchio si adatta all'uso professionale, ad esempio in officine, gastronomia e la pulizia di immobili utilizzando accessori e ricambi autorizzati dalla Kärcher.
- Questo apparecchio non è indicato per essere usato da persone (inclusi bambini) con delle limitate capacità fisiche, sensoriali o mentali e da persone che abbiano poca esperienza e/o conoscenza dello strumento a meno che non vengano supervisionati per la loro sicurezza da una persona incaricata o che abbiano da questa ricevuto istruzioni su come usare l'apparecchio.
- I bambini devono essere sorvegliati affinché non giochino con l'apparecchio.
- L'apparecchio non è indicato per spazzare liquidi.
- Non spazzare oggetti accesi o incandescenti, come ad es. sigarette, fiammiferi o simili.
- ATTENZIONE! L'apparecchio non è indicato per spazzare sostanze pericolose per la salute.
- Se si rimuove vetro, metallo o altri materiali dal serbatoio rifiuti, utilizzare guanti robusti.
- ATTENZIONE! Utilizzare solo le spazzole forniti con l'apparecchio o descritti nel manuale d'uso. L'utilizzo di altri tipi di spazzole può compromettere la sicurezza dell'apparecchio.

Ogni altro utilizzo è considerato non conforme a destinazione. Il produttore non risponde per danni da ciò risultanti e sarà l'utilizzatore ad assumersi qualsiasi relativo rischio.

## Norme di sicurezza

Oltre alle indicazioni del manuale d'uso è necessario osservare le norme di sicurezza e antinfortunistiche generali vigenti.

### ⚠ **Rischio di lesioni**

- *L'apparecchio contiene un rullospazzola rotante. Non introdurre in nessun caso le dita o utensili durante il funzionamento dello stesso!*
- *Prima di ogni intervento di cura e di manutenzione staccare l'accumulatore dall'apparecchio!*

### ⚠ **Indicazioni per quanto riguarda l'accumulatore e il caricabatterie**

- La carica dell'accumulatore è consentita solo con l'utilizzo del caricabatterie originale o con caricabatterie autorizzati dalla KÄRCHER.
- **Non esporre l'accumulatore a forti raggi solari, calore o fuoco**, rischio di esplosioni.
- Prima di ogni utilizzo verificare che il caricabatterie e l'unità accumulatore non siano danneggiati. Non mettere in funzione apparecchi danneggiati e far riparare parti che risultano difettose solo da personale qualificato.
- Non utilizzare il caricabatterie sporco o bagnato.
- La tensione indicata sulla targhetta del caricabatterie deve corrispondere alla tensione di rete.
- Non utilizzare il caricabatterie in ambienti a rischio d'esplosione.
- I contatti dell'adattatore non devono toccare parti in metallo. Pericolo di corto circuito.
- Utilizzare il caricabatterie solo per caricare unità accumulatore autorizzate.
- Le unità accumulatore devono essere pulite e asciutte al momento dell'inserimento nell'adattatore.
- Non caricare batterie (celle primarie). Pericolo di esplosioni.

- Non caricare unità accumulatore danneggiate. Sostituire le unità accumulatore danneggiate.
- Le unità accumulatore devono essere depositate lontano da oggetti in metallo. Pericolo di corto circuito.
- Non gettare le unità accumulatore nel fuoco o nei rifiuti domestici.
- Evitare il contatto con il liquido che fuoriesce da accumulatori danneggiati. Sciacquare eventualmente con acqua il liquido toccato accidentalmente. In caso di contatto con gli occhi ricorrere inoltre all'assistenza di un medico.
- Durante la ricarica la batteria deve essere posizionata su una base resistente ed accanto o sopra la batteria non devono trovarsi parti infiammabili.

**⚠ Avvertenze per lo smaltimento dell'accumulatore**

- Prima di smaltire l'apparecchio rimuovere l'accumulatore e smaltirlo a regola d'arte!
- **Non aprire l'accumulatore**, sussiste il rischio di corto circuito, inoltre possono fuoriuscire vapori irritanti o liquidi irritanti.

## Messa in funzione

### Descrizione dell'apparecchio

Durante il disimballaggio controllare l'eventuale mancanza di accessori o la presenza di danni del contenuto. Nel caso in cui si riscontrino danni dovuti al trasporto, informare immediatamente il proprio rivenditore.

**Avviso:** *Le illustrazioni relative all'apparecchio e all'uso si trovano a pagina 2.*

- 1 Snodo
- 2 Interruttore on/off a pedale
- 3 Accumulatore rimovibile
- 4 Batteria intercambiabile (opzione)
- 5 Tasto di sbloccaggio, accumulatore
- 6 Contenitore dello sporco, rimovibile
- 7 Sbloccaggio, contenitore dello sporco
- 8 Carter
- 9 Rullospazzola

- 10 Tasto di sbloccaggio rullospazzola
- 11 Parti del manico
- 12 Impugnatura
- 13 Pedana per ribaltare l'apparecchio
- 14 Caricabatteria rapido con indicatore stato di carica e rispettivo cavo
- 15 Indicatore dello stato di funzionamento (LED)

### Montare il manico e l'impugnatura

**vedi Figura 2**

Il manico si compone di 3 parti. Fare attenzione che durante il montaggio le parti scattino in posizione.

- ➔ Unire le parti del manico.
- ➔ Inserire l'impugnatura sul manico.
- ➔ Inserire il manico completo nello snodo dell'apparecchio (il dispositivo di arresto deve essere rivolto in avanti).

### Caricare l'accumulatore

**vedi Figura 3**

L'accumulatore è carico al momento della consegna. Caricarlo dopo il lavoro ed all'occorrenza.

**Avvertenza**

*L'accumulatore può essere caricato solo quando si trova all'esterno della sede.*

- ➔ Collegare l'accumulatore usando il rispettivo cavo.
- ➔ Inserire l'accumulatore in dotazione in una presa conforme alle normative vigenti.

La spia verde dell'indicatore stato di carica lampeggia. L'accumulatore si sta caricando.

**Tempo di carica, accumulatore scarico**

Caricabatterie	4 h
Caricabatterie rapido (disponibile come accessorio optional)	1,5h

**Nota**

*Quando l'accumulatore è completamente carico, il caricabatterie passa alla modalità carica di mantenimento. La spia verde dell'indicatore stato di carica si accende.*

## Avvertenza

Dopo le operazioni di ricarica scollegare il caricabatterie dalla rete elettrica per ridurre il consumo energetico.

### Sostituire l'accumulatore

vedi Figura 4

- Premere il pulsante di sblocco e sfilare la batteria.
- Inserire la batteria intercambiabile fino allo scatto in posizione.

## Avvertenza

Smaltire gli accumulatori difettosi o danneggiati nel rispetto delle norme ambientali. Impiegare solamente batterie di ricambio originali KÄRCHER (codice d'ordinazione vedi accessorio optional).

## Funzionamento

### Messa in funzione

vedi Figura 5

- Accendere l'apparecchio premendo l'interruttore on/off a pedale.
- Spostare l'apparecchio in avanti per effettuare la pulizia.
- Usare il lato destro per le zone vicine ai bordi (lato accumulatore).
- Avvicinare l'apparecchio per prelevare oggetti più grandi. Usare a tal fine la pedana.

### Interrompere i lavori

vedi Figura 6

- Spegner l'apparecchio premendo l'interruttore on/off a pedale.
- Per ottenere una collocazione sicura, posare il manico dell'apparecchio in posizione verticale. Un apposito dispositivo di bloccaggio provvederà a tenerlo in posizione.

### A lavoro terminato

- Spegner l'apparecchio a lavoro terminato.
- Svuotare il contenitore dello sporco dopo ogni pulizia.

- Premere il tasto di sblocco dell'accumulatore e togliere lo stesso.
- Portare l'apparecchio in posizione conservazione
- Caricare l'accumulatore.

### Svuotare il contenitore dello sporco

vedi Figura 7

- Sbloccare il contenitore dello sporco e toglierlo.
- Svuotare il serbatoio dello sporco.
- Reinserrire il contenitore dello sporco fino allo scatto in posizione.

### Deposito dell'apparecchio

vedi Figura 8

- L'apparecchio deve essere appoggiato sul lato posteriore dell'apparecchio.
- Conservare l'apparecchio in luoghi asciutti.

### Indicatore dello stato di funzionamento

Sull'apparecchio è presente un indicatore dello stato di funzionamento (LED). Sono possibili i seguenti tipi di visualizzazioni:

La spia verde di controllo è accesa.	Servizio
La spia arancione di controllo lampeggia.	Caricare o sostituire l'accumulatore
La spia luminosa diaventa rossa	Spazzola bloccata (vedi Guasti)

## Trasporto

### ⚠ Pericolo

*Pericolo di lesioni e di danneggiamento! Rispettare il peso dell'apparecchio durante il trasporto.*

- Per trasportare l'apparecchio su lunghi tragitti afferrarlo nella parte inferiore dell'apposito tronco.
- Per il trasporto in veicoli, assicurare l'apparecchio secondo le direttive in vigore affinché non possa scivolare e ribaltarsi.



## Supporto

### Pericolo

*Pericolo di lesioni e di danneggiamento! Rispettare il peso dell'apparecchio durante la conservazione.*

## Cura e manutenzione

### Attenzione

*Staccare l'accumulatore dall'apparecchio prima di qualsiasi lavoro di cura e di manutenzione.*

### Pulizia dell'apparecchio

- Pulire l'esterno dell'apparecchio con un panno umido. Non usare sostanze aggressive come ad esempio polvere abrasiva.

### Sostituire/pulire il rullospazzola

vedi Figura 9

- Per rimuovere il rullospazzola, posizionare l'apparecchio dritto (vedere capitolo „Deposito dell'apparecchio“).
- Premere il tasto di sbloccaggio e togliere il rullospazzola.
- Rimuovere con un coltello o delle forbici le foglie, l'erba, piccoli rami, capelli o lacci.
- Inserire il rullospazzola pulito/nuovo e controllare la corretta posizione.

## Guida alla risoluzione dei guasti

### L'indicatore stato di carica non si accende

- Controllare che il caricabatterie sia collegato correttamente all'accumulatore.
- Nessun accumulatore collegato.
- Controllare l'alimentazione di tensione della presa.

### La spia rossa dell'indicatore stato di carica lampeggia

- Errore. Scollegare il caricabatterie e la batteria e ricollegare.
- Rivolgersi al servizio assistenza clienti.

### La spia rossa dell'indicatore stato di carica si accende

- Errore temperatura, la ricarica è stata interrotta. La batteria ed il caricabatteria devono essere portati nella temperatura ambiente prescritta.

### L'apparecchio non pulisce in modo affidabile

- Pulire/sostituire il rullospazzola (vedi capitolo "Sostituire/pulire il rullospazzola").
- Caricare l'accumulatore (vedi capitolo "Caricare l'accumulatore").

### La spia di controllo dell'indicatore dello stato di funzionamento è rossa

- Spegner l'apparecchio
- Rimuovere l'accumulatore
- Controllare se corpi estranei bloccano le spazzole, eventualmente rimuoverli.

### L'apparecchio espelle lo sporco

- Svuotare il contenitore dello sporco. (vedi capitolo "Svuotare il contenitore dello sporco.“).

### Accessori optional

Denominazione	Codice N°
Caricabatterie rapido EU/CH	6.654-190.0
Accumulatore di ricambio	4.654-279.0
Rullospazzola per tappeti, antistatica	4.762-478.0

### Servizio assistenza

In caso di domande o anomalie la filiale KÄRCHER è felice di poterla aiutare. Indirizzo vedi retro.

## Dati tecnici

### KM 35/5 C

Tempo di funzionamento max. a carica massima (indipendentemente dal tipo di pavimento)	min	20
Pressione acustica (EN 60704-2-1)	dB(A)	59
Peso	kg	5,6
Tensione di lavoro, accumulatore	V	18
Tempo di carica, accumulatore scarico	--	4h

### Caricabatterie

Tensione di uscita caricabatterie	V	18
Corrente di carica	A	0,6
Tensione di alimentazione caricabatterie	V, Hz	100-240, 1~50/60
Temperatura ambiente	°C	5 - 40

## Dichiarazione di conformità CE

Con la presente si dichiara che la macchina qui di seguito indicata, in base alla sua concezione, al tipo di costruzione e nella versione da noi introdotta sul mercato, è conforme ai requisiti fondamentali di sicurezza e di sanità delle direttive CE. In caso di modifiche apportate alla macchina senza il nostro consenso, la presente dichiarazione perde ogni validità.

**Prodotto:** Spazzola elettrica

**Modelo:** 1.327-xxx

**Direttive CE pertinenti**

2006/42/CE (+2009/127/CE)

2004/108/CE

2000/14/CE

**Norme armonizzate applicate**

EN 55012: 2007 + A1: 2009

EN 60335-1

EN 60335-2-29: 2004+A2: 2010

EN 60335-2-67: 2009

EN 61000-3-2: 2006+A1: 2009+A2: 2009

EN 61000-3-3: 2008

EN 61000-6-2: 2005

EN 62233: 2008

**Livello di potenza sonora dB(A)**

Misurato: 70

Garantito: 72

**Norme nazionali applicate**

-

I firmatari agiscono su incarico e con la procura dell'amministrazione.

  
H. Jenner

CEO

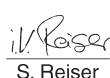
  
S. Reiser

Head of Approbation

Responsabile della documentazione:

S. Reiser

Alfred Kärcher GmbH & Co. KG

Alfred-Kärcher-Str. 28 - 40

71364 Winnenden (Germany)

Tel.: +49 7195 14-0

Fax: +49 7195 14-2212

Winnenden, 2012/04/01



Lees vóór het eerste gebruik van uw apparaat deze originele gebruiksaanwijzing, ga navenant te werk en bewaar hem voor later gebruik of voor een latere eigenaar.

## Inhoudsopgave

Algemene aanwijzingen . . .	NL . . 1
Reglementair gebruik . . . . .	NL . . 2
Veiligheidsinstructies . . . . .	NL . . 2
Inbedrijfstelling . . . . .	NL . . 3
Werking . . . . .	NL . . 4
Vervoer . . . . .	NL . . 4
Opslag . . . . .	NL . . 5
Onderhoud . . . . .	NL . . 5
Hulp bij storingen . . . . .	NL . . 5
Technische gegevens . . . . .	NL . . 6
EG-conformiteitsverklaring . . . . .	NL . . 6

## Algemene aanwijzingen

Als u bij het uitpakken transportschade constateert, neem dan contact op met uw distributeur.

- De op het apparaat aangebrachte waarschuwings- en aanwijzingsborden geven aanwijzingen voor gebruik zonder gevaar.
- Naast de aanwijzingen in de gebruiksaanwijzingen moeten de algemene veiligheidsvoorschriften en voorschriften ter vermindering van ongevallen van de wetgever in acht genomen worden.

## Zorg voor het milieu



Het verpakkingsmateriaal is herbruikbaar. Deponeer het verpakkingsmateriaal niet bij het huishoudelijk afval, maar bied het aan voor hergebruik.



Oude apparaten bevatten waardevolle recycleerbare materialen die voor recycling ingediend moeten worden.

Batterijen en accu's bevatten stoffen die niet in het milieu mogen terechtkomen. Gelieve oude apparaten, batterijen en accu's in te leveren op de geschikte inzamelpunten.

## Aanwijzingen betreffende de inhoudsstoffen (REACH)

Huidige informatie over de inhoudsstoffen vindt u onder:

[www.kaercher.com/REACH](http://www.kaercher.com/REACH)

## Garantie

In ieder land zijn de door ons bevoegde verkoopkantoor uitgegeven garantiebepalingen van toepassing. Eventuele storingen aan het apparaat verhelpen wij zonder kosten binnen de garantietermijn, mits een materiaal of fabrieksfout de oorzaak van deze storing is. Neem bij klachten binnen de garantietermijn contact op met uw leverancier of de dichtstbijzijnde klantenservicewerkplaats en neem uw aankoopbewijs mee.

## Accessoires en reserveonderdelen

### Gevaar

*Om risico 's te vermijden, mogen reparaties en het vervangen van onderdelen aan het apparaat alleen worden uitgevoerd door een erkende klantendienst.*

- Er mogen alleen toebehoren en onderdelen gebruikt worden, die door de fabrikant zijn goedgekeurd. Origineel toebehoren en originele onderdelen staan er borg voor dat het apparaat veilig en storingsvrij gebruikt kan worden.
- Een selectie van de meest frequent benodigde reserveonderdelen vindt u achteraan in de gebruiksaanwijzing.
- Verdere informatie over reserveonderdelen vindt u op [www.kaercher.com](http://www.kaercher.com) bij Service.

## Symbolen in de gebruiksaanwijzing

### Gevaar

*Waarschuwt voor een direct dreigend gevaar, dat tot ernstige lichamelijke letsels of de dood leidt.*

### Waarschuwing

*Waarschuwt voor een mogelijk gevaarlijke situatie, die tot ernstige lichamelijke letsels of de dood zou kunnen leiden.*

## Voorzichtig

Verwijzing naar een mogelijk gevaarlijke situatie, die tot lichte letsels of materiële schades kan leiden.

### Symbolen op het apparaat



Oplaadapparaat alleen in droge ruimten gebruiken en opslaan, omgevingstemperatuur 5 - 40° C.

## Reglementair gebruik

- Dit apparaat is uitsluitend bedoeld voor bedrijfsmatig gebruik, bv. in de ambachtelijke sector, de gastronomie en de reiniging van gebouwen, met door Kärcher goedgekeurde accessoires en onderdelen.
- Dit apparaat is niet ervoor gedacht, door personen (inclusieve kinderen) met beperkte fysieke, sensorische of geestelijke mogelijkheden of door gebrek aan ervaring en/of door gebrek aan kennis te worden benut, tenzij deze personen door personen worden geobserveerd die voor hun veiligheid verantwoordelijk zijn of door deze hun instructies hebben verkregen, hoe het apparaat dient te worden gebruikt.
- Kinderen moeten gecontroleerd worden om te garanderen dat ze niet met het apparaat spelen.
- Het apparaat is niet geschikt voor het opvegen van vloeistoffen.
- Geen brandende of gloeiende voorwerpen opvegen zoals bijvoorbeeld sigaretten, lucifers e.d.
- **WAARSCHUWING!** Het apparaat is niet geschikt voor het opvegen van voor de gezondheid gevaarlijke stoffen.
- Indien u glas, metaal of andere materialen uit het vuilreservoir verwijdert, gelieve dan stevige handschoenen te gebruiken.
- **WAARSCHUWING!** Alleen de bij het apparaat voorziene of de in de gebruiksaanwijzing genoemde borstels

gebruiken. Het gebruik van andere borstels kan van invloed zijn op de veiligheid.

Ieder daarboven uitgaand gebruik geldt als niet volgens de voorschriften. Voor hieruit resulterende schades is de fabrikant niet aansprakelijk, het risico hiervoor draagt alleen de gebruiker.

## Veiligheidsinstructies

Naast de aanwijzingen in de gebruiksaanwijzingen moeten de algemene veiligheidsvoorschriften en voorschriften ter vermindering van ongevallen van de wetgever in acht genomen worden.

### ⚠ **Letselrisico**

- *Apparaat heeft een draaiende veegwals, in geen geval tijdens het inbedrijfzijn met vingers of werktuig eraan komen!*
- *Bij onderhouds- en reparatiewerkzaamheden van het apparaat eerst de accu verwijderen!*

### ⚠ **Instructies betreffende accu en laadapparaat**

- Het laden van de accu is uitsluitend toegestaan met het meegeleverde originele laadapparaat of met de door KÄRCHER goedgekeurde laadapparaten.
- **Accu niet blootstellen aan sterke zonnestraling, hitte of vuur**, er bestaat explosiegevaar.
- Voor elk gebruik dient u het laadapparaat en het accupack op beschadigen te controleren. Beschadigde apparaten niet meer gebruiken en beschadigde onderdelen alleen door vaklieden laten repareren.
- Laadapparaat niet in vervuilde of natte toestand gebruiken.
- De netspanning moet met de op het typeplaatje vermelde spanning overeenkomen.
- Laadapparaat niet in explosiegevaarlijke omgeving gebruiken.

- Er mogen geen metalen voorwerpen tegen de contacten van de adapter worden aangehouden: gevaar voor kortsluiting.
- Laadapparaat uitsluitend voor het opladen van goedgekeurde accupacks gebruiken.
- Uitsluitend schone en droge accupacks op de adapter van het laadapparaat steken.
- Geen batterijen (primaire cellen) opladen, explosiegevaar.
- Geen beschadigde accupacks opladen. Beschadigde accupacks vervangen.
- Accupacks niet samen met metalen voorwerpen bewaren, gevaar voor kortsluiting.
- Accupacks niet in het vuur of in de vuilnisbak gooien.
- Vermijd het contact met uit defecte accu's uitlopende vloeistof. Bij toevallig contact vloeistof met water afspoelen. Bij contact met de ogen bovendien een arts opzoeken.
- De accu moet tijdens het laden vrij op een vuurvaste ondergrond liggen en er mogen zich terzijde en boven de accu geen ontvlambare delen bevinden.

### **⚠ Instructies betreffende de verwijdering van de accu**

- Accu uit het toestel nemen vooraleer het tot schroot verwerkt wordt en milieuvriendelijk verwijderen!
- **Accu niet openen**, er bestaat gevaar van kortsluiting en er kunnen irriterende dampen of bijtende vloeistoffen vrijkomen.

## Inbedrijfstelling

### Beschrijving apparaat

Controleer bij het uitpakken de inhoud van de verpakking op ontbrekende toebehoren, of beschadigingen. Neem bij transport-schades contact op met uw leverancier.

**Opmerking:** U vindt afbeeldingen van het apparaat en de bediening ervan op pagina 2.

- 1 Gewricht aan het apparaat
- 2 Voetschakelaar -Aan/Uit
- 3 Accu, uitneembaar
- 4 Wisselaccu (optie)
- 5 Ontgrendelknop, accu
- 6 Vuilreservoir, uitneembaar
- 7 Ontgrendeling, vuilreservoir
- 8 Behuizing
- 9 Veegrol
- 10 Ontgrendelingsknop veegwals
- 11 Onderdelen van de steel
- 12 Handgreep
- 13 Voetvlak voor het kippen van het apparaat
- 14 Snellaadapparaat met gebruiksaanwijzing voor het laden en laadkabel
- 15 Aanduiding bedrijfstoestand (LED)

### Steel en handgreep monteren

#### **zie afbeelding 2**

De steel bestaat uit 3 delen. Let er bij het in elkaar zetten op dat de delen vastklikken.

- ➔ Onderdelen van de steel ineenschuiven.
- ➔ Handgreep op de steel steken.
- ➔ De in elkaar gezette steel met de vastklikknop naar voren in het koppelscharnier van het apparaat steken.

### Accu opladen

#### **zie afbeelding 3**

De accu is bij levering gedeeltelijk opgeladen. Na het werk en indien nodig opladen.

#### **Instructie**

*Het opladen van de batterij kan alleen in verwijderde toestand gebeuren.*

- ➔ Verbind de accu met behulp van de laadkabel met het laadapparaat.
- ➔ Het meegeleverde laadapparaat in een geschikt stopcontact steken.

Aanduiding laadtoestand knippert groen.

De accu wordt geladen.

#### **Oplaadtijd bij lege accu**

Oplaadapparaat	4 h
Snellaadtoestel (als apart accessoire verkrijgbaar)	1,5h

## Instructie

Indien de laadtijd overschreden wordt, schakelt het laadtoestel over op ladingsbehoud. De laadbedrijf-indicatie brand groen.

## Waarschuwing

Het oplaadapparaat na het laden van het stroomnet scheiden om het energieverbruik te verlagen.

### Accu vervangen

#### zie afbeelding 4

- Ontgrendelknop indrukken en accu naar achteren wegtrekken.
- Wisselaccu op zijn plaats schuiven en vastklikken.

## Waarschuwing

Defecte of beschadigde accu's op milieuvriendelijke wijze verwijderen. Gebruik alleen originele vervangingsaccu's van KÄRCHER (bestelnummer zie Extra accessoires).

## Werking

### Werk beginnen

#### zie afbeelding 5

- Apparaat inschakelen door op de voet-schakelaar -Aan/Uit te drukken.
- Voor het reinigen het apparaat vooruit bewegen.
- Voor het reinigen langs de randen de rechte kant gebruiken (accukant).
- Om grotere voorwerpen op te nemen het apparaat kippen. Daartoe het voetvlak gebruiken.

### Werk onderbreken

#### zie afbeelding 6

- Apparaat uitzetten door op de voet-schakelaar -Aan/Uit te drukken.
- Voor een stabiele stand van de steel bij werkpauses zet u deze recht op neer, een vergrendeling houdt hem in deze positie vast.

### Werk beëindigen

- Na beëindiging van het werk zet u het apparaat uit.
- Na elke reinigingsbeurt het vuilreservoir ledigen.
- Ontgrendelknop van de accu indrukken en de accu uitnemen.
- Apparaat in de opbergstand brengen
- Accu opladen.

### Vuilcontainer leegmaken

#### zie afbeelding 7

- Vuilreservoir ontgrendelen en afnemen.
- Vuilcontainer legen.
- Vuilreservoir weer plaatsen en vastklikken.

### Apparaat opslaan

#### zie afbeelding 8

- Het apparaat moet staand op de achterkant van het apparaat gesteld worden.
- Het apparaat in een droge ruimte bewaren.

### Bedrijfstoestandenindicatie

Op het apparaat bevindt zich een aanduiding van de bedrijfstoestand (led). De volgende weergaven zijn mogelijk:

Controlelampje brandt groen.	Werking
Controlelampje knippert oranje.	Accu opladen of vervangen
Controlelampje brandt rood	Borstel blokkeert (zie Storingen)

## Vervoer

### ⚠ Gevaar

*Gevaar voor letsels en beschadigingen!  
Houd bij het transport rekening met het gewicht van het apparaat.*

- Apparaat voor het transport over lange afstanden onder bij de steel pakken.
- Bij het transport in voertuigen moet het apparaat conform de geldige richtlijnen beveiligd worden tegen verschuiven en kantelen.

## Opslag

### ⚠ Gevaar

*Gevaar voor letsel en beschadiging! Het gewicht van het apparaat bij opbergen in acht nemen.*

## Onderhoud

### Voorzichtig

*Voor alle verzorgings- en onderhoudswerken aan het apparaat de accu verwijderen.*

### Reinigen van het apparaat

- Wis de buitenkant van het apparaat met een vochtige doek af. Gebruik geen agressieve middelen, zoals bijvoorbeeld schuurpoeder.

### Veegwasl vervangen/reinigen

#### zie afbeelding 9

- Voor het afnemen van de veegwals het apparaat in staande positie zetten (zie hoofdstuk "Apparaat opbergen").
- Ontgrendelingsknop indrukken en veegwals afnemen.
- Vastzittende bladeren, grassen of kleine takjes, haar of snoeren maakt u het best met een mes of schaar los alvorens ze te verwijderen.
- Gereinigde resp. nieuwe veegwals inzetten en controleren of hij goed zit.

## Hulp bij storingen

### Laadbedrijf-indicatie brandt niet

- Verbinding van het laadapparaat met de accu controleren.
- Geen accu aangesloten.
- Controleren of het stopcontact wel spanning heeft.

### Aanduiding opladen in werking knippert rood

- Fout. Laadapparaat en accu loskoppelen en opnieuw beginnen.
- Klantendienst raadplegen.

### Aanduiding laadtoestand brandt rood.

- Temperatuurfout, laden werd onderbroken. Accu en laadapparaat moeten in de voorgeschreven omgevingstemperatuur gebracht worden.

### Apparaat maakt niet goed schoon

- Veegwals reinigen resp. vervangen (zie hoofdstuk "Veegwals vervangen/reinigen").
- Accu opladen (zie hoofdstuk „Accu opladen“).

### Controlelampje van de aanduiding bedrijfstoestand brandt rood.

- Apparaat uitschakelen
- Accu wegnemen
- Controleren of vreemde voorwerpen de borstels blokkeren, indien nodig vreemde voorwerpen verwijderen.

### Er wordt vuil uit het apparaat geslingerd

- Vol vuilreservoir leegmaken (zie hoofdstuk „Vuilreservoir ledigen“).

### Extra toebehoren

Benaming	Bestelnr.
Snellaadtoestel EU/CH	6.654-190.0
Vervangende accu	4.654-279.0
Tapijtkeerrol, antistatisch	4.762-478.0

### Klantenservice

Bij vragen of storingen helpt onze KÄRCHER-filiaal u graag verder. Adres zie achterzijde.

## Technische gegevens

### KM 35/5 C

Max. bedrijfstijd bij volle batterijlading (afhankelijk van vloerbedekking)	min	20
Geluidsdrukkniveau (EN 60704-2-1)	dB(A)	59
Gewicht	kg	5,6
Bedrijfsspanning accu	V	18
Opladtid bij lege accu	--	4h

### Oplaadapparaat

Uitgangsspanning van het laadapparaat	V	18
Laadstroom	A	0,6
Netspanning van het laadapparaat	V, Hz	100-240, 1~50/60
Omgevingstemperatuur	°C	5 - 40

## EG-conformiteitsverklaring

Hierbij verklaren wij dat de hierna vermelde machine door haar ontwerp en bouwwijze en in de door ons in de handel gebrachte uitvoering voldoet aan de betreffende fundamentele veiligheids- en gezondheidseisen, zoals vermeld in de desbetreffende EG-richtlijnen. Deze verklaring verliest haar geldigheid wanneer zonder overleg met ons veranderingen aan de machine worden aangebracht.

**Product:** Elektrische borstel

**Type:** 1.327-xxx

**Van toepassing zijnde EG-richtlijnen**

2006/42/EG (+2009/127/EG)

2004/108/EG

2000/14/EG

**Toegepaste geharmoniseerde normen**

EN 55012: 2007 + A1: 2009

EN 60335-1

EN 60335-2-29: 2004+A2: 2010

EN 60335-2-67: 2009

EN 61000-3-2: 2006+A1: 2009+A2: 2009

EN 61000-3-3: 2008

EN 61000-6-2: 2005

EN 62233: 2008

**Geluidsvermogensniveau dB(A)**

Gemeten: 70

Gegaran- 72

deerd:

**Toegepaste landelijke normen**

-

De ondergetekenden handelen in opdracht en met volmacht van de bedrijfsleiding.



H. Jenner  
CEO



S. Reiser  
Head of Approbation

Gevolmachtigde voor de documentatie:

S. Reiser

Alfred Kärcher GmbH & Co. KG

Alfred Kärcher-Str. 28 - 40

71364 Winnenden (Germany)

Tel.: +49 7195 14-0

Fax: +49 7195 14-2212

Winnenden, 2012/04/01





Antes del primer uso de su aparato, lea este manual original, actúe de acuerdo a sus indicaciones y guárdelo para un uso posterior o para otro propietario posterior.

## Índice de contenidos

Indicaciones generales . . .	ES . . . 1
Uso previsto . . . . .	ES . . . 2
Indicaciones de seguridad .	ES . . . 2
Puesta en marcha . . . . .	ES . . . 3
Funcionamiento . . . . .	ES . . . 4
Transporte . . . . .	ES . . . 4
Almacenamiento . . . . .	ES . . . 5
Cuidados y mantenimiento.	ES . . . 5
Ayuda en caso de avería . .	ES . . . 5
Datos técnicos . . . . .	ES . . . 6
Declaración de conformidad CE ES	. . . 6

## Indicaciones generales

Si al desembalar el aparato comprueba daños atribuibles al transporte, rogamos se dirija a su vendedor.

- Las placas de advertencia e indicadoras colocadas en el aparato proporcionan indicaciones importantes para un funcionamiento seguro.
- Además de las indicaciones contenidas en este manual de instrucciones, deben respetarse las normas generales vigentes de seguridad y prevención de accidentes.

## Protección del medio ambiente



Los materiales de embalaje son reciclables. Por favor, no tire el embalaje a la basura doméstica; en vez de ello, entréguelo en los puntos oficiales de recogida para su reciclaje o recuperación.



Los aparatos viejos contienen materiales valiosos reciclables que deberían ser entregados para su aprovechamiento posterior. Las baterías y los acumuladores contienen sustancias que no deben entrar en contacto con el medio ambiente. Por este motivo, entregue los aparatos usados, las baterías y acumula-

dores en los puntos de recogida previstos para su reciclaje.

## Indicaciones sobre ingredientes (REACH)

Encontrará información actual sobre los ingredientes en:

[www.kaercher.com/REACH](http://www.kaercher.com/REACH)

## Garantía

En todos los países rigen las condiciones de garantía establecidas por nuestra empresa distribuidora. Las averías del aparato serán subsanadas gratuitamente dentro del periodo de garantía, siempre que se deban a defectos de material o de fabricación. En un caso de garantía, le rogamos que se dirija con el comprobante de compra al distribuidor donde adquirió el aparato o al servicio al cliente autorizado más próximo a su domicilio.

## Accesorios y piezas de repuesto

### Peligro

*Para evitar riesgos, es necesario que las reparaciones y el montaje de piezas de repuesto sean realizados únicamente por el servicio técnico autorizado.*

- Sólo deben emplearse accesorios y piezas de repuesto originales o autorizados por el fabricante. Los accesorios y piezas de repuesto originales garantizan el funcionamiento seguro y sin averías del aparato.
- Podrá encontrar una selección de las piezas de repuesto usadas con más frecuencia al final de las instrucciones de uso.
- En el área de servicios de [www.kaercher.com](http://www.kaercher.com) encontrará más información sobre piezas de repuesto.

## Símbolos del manual de instrucciones

### Peligro

*Advierte de un peligro inminente que acarrea lesiones de gravedad o la muerte.*

### Advertencia

*Advierte de una situación que puede ser peligrosa, que puede acarrear lesiones de gravedad o la muerte.*

## Precaución

Indicación sobre una situación que puede ser peligrosa, que puede acarrear lesiones leves o daños materiales.

### Símbolos en el aparato



Usar y almacenar el cargador solamente en lugar seco, temperatura ambiente 5 - 40 °C.

### Uso previsto

- Este aparato es apto para el uso en aplicaciones industriales, como en artesanía, gastronomía y limpieza de edificios, con los accesorios y piezas de repuesto de Kärcher.
- Este aparato no es apto para ser manejado por personas (incluidos niños) con incapacidades físicas, sensoriales o intelectuales o falta de experiencia y/o conocimientos, a no ser que sean supervisados por una persona encargada o hayan recibido instrucciones de esta sobre cómo usar el aparato.
- Se debe supervisar a los niños para asegurarse de que no juegan con el aparato.
- El aparato no es apto para barrer líquidos.
- No barrer objetos incendiados o ardiendo, como cigarrillos, cerilla o similares.
- ¡ADVERTENCIA! El aparato no es apto para barrer sustancias nocivas.
- Si retira vidrio, metal u otros materiales del depósito de suciedad, utilice guantes de protección.
- ¡ADVERTENCIA! Utilice únicamente cepillos que forman parte del equipo o que figuran en el manual de instrucciones. El uso de otros cepillos puede afectar la seguridad.

Cualquier uso diferente a éstos se considerará un uso no previsto. El fabricante no se hace responsable de los daños causados por un uso no previsto; el usuario será el único que correrá con este riesgo.

## Indicaciones de seguridad

Además de las indicaciones contenidas en este manual de instrucciones, deben respetarse las normas generales vigentes de seguridad y prevención de accidentes.

### ⚠ Peligro de lesiones

- *El aparato tiene cilindros escoba, ¡no los toque, bajo ningún concepto, con los dedos ni con una herramienta mientras estén en funcionamiento!*
- *¡Retire la batería antes de realizar trabajos de conservación y mantenimiento!*

### ⚠ Indicaciones sobre la batería y el cargador

- Sólo está permitido cargar la batería con el cargador original suministrado o con el cargador autorizado por KÄRCHER.
- **No exponer la batería a intensa radiación solar, calor o fuego**, hay peligro de explosión.
- Compruebe si el cargador y batería están dañados antes de usarlo. No vuelva a usar los aparatos dañados y encargue sólo al personal técnico que repare las piezas dañadas.
- No utilizar el cargador si está sucio o húmedo.
- La tensión de red tiene que coincidir con la indicada en la placa de características del cargador.
- No utilizar el cargador en un ambiente con peligro de explosión.
- No deben entrar piezas de metal en los contactos del adaptador, puede provocar un cortocircuito.
- Utilice el cargador sólo para cargar la batería permitida.
- Insertar sólo baterías limpias y secas en el adaptador del cargador.
- No cargar baterías (células primarias), riesgo de explosión.
- No cargar baterías defectuosas. Sustituir las baterías defectuosas.

- No guardar las baterías con objetos metálicos, puede provocar un cortocircuito.
- No tirar las baterías al fuego ni a la basura doméstica.
- Evitar entrar en contacto con el líquido que sale de baterías defectuosas. Si entra en contacto con el líquido, enjuagar con agua. Si entra en contacto con los ojos consultar también a un médico.
- La batería tiene que estar libre durante el proceso de carga y colocada sobre una base ignífuga. No puede haber piezas inflamables en el lateral ni en la parte superior de la batería.

**⚠ Indicaciones para una eliminación adecuada de la batería**

- ¡Retirar la batería antes de despedazar el aparato y eliminar de forma ecológica!
- **No abrir la batería**, hay peligro de que se produzca un cortocircuito, adicionalmente puede producirse la salida de vapores irritantes o líquidos corrosivos.

## Puesta en marcha

### Descripción del aparato

Cuando desempaqué el contenido del paquete, compruebe si faltan accesorios o si el aparato presenta daños. Informe a su distribuidor en caso de detectar daños ocasionados durante el transporte.

**Nota:** Las ilustraciones del aparato y de su manejo se encuentran en la página 2.

- 1 Articulación del aparato
- 2 Interruptor de pedal de conexión y desconexión
- 3 Batería, extraíble
- 4 Batería de repuesto (Opción)
- 5 Botón de desbloqueo, batería
- 6 Recipiente para suciedad, extraíble
- 7 Desbloqueo, recipiente para suciedad
- 8 Carcasa
- 9 Cepillo rotativo
- 10 Botón de desbloqueo del cepillo rotativo
- 11 Piezas de la barra

- 12 Mango
- 13 Superficie de pisar para bascular el aparato
- 14 Cargador rápido con indicador de carga y cable
- 15 Indicador de estado de funcionamiento (LED)

### Montar el mango y el asa

**véase la figura 2**

El mango tiene 3 partes. Cuando lo monte procure que encajen bien.

- ➔ Insertar entre sí las piezas del mango.
- ➔ Insertar el asa sobre el mango.
- ➔ Insertar el mango completo con el botón de enganche hacia delante en la parte articulada del aparato.

### Cargar la batería

**véase la figura 3**

La batería no viene cargada. Cargar tras el trabajo y cuando sea necesario.

**Nota**

*Se puede cargar la batería sólo cuando está fuera del aparato.*

- ➔ Conectar la batería con el cargador mediante el cable de carga.
- ➔ Introducir el cargador suministrado en el enchufe de forma correcta.

El indicador de funcionamiento de carga parpadea en verde. Se carga la batería.

**Tiempo de carga cuando la batería esté vacía**

Cargador	4 h
Cargador rápido (disponible como accesorio opcional)	1,5h

**Nota**

*Si se sobrepasa el tiempo de carga, el cargador pasa a carga de mantenimiento. El piloto indicador de carga está iluminado en verde.*

**Nota**

*Desenchufar el cargador tras finalizar la carga para reducir el consumo de energía.*

## Cambiar la batería

véase la figura 4

- Pulsar el botón de desbloqueo y retirar hacia atrás la batería.
- Insertar la batería de repuesto en el alojamiento y encajar.

### Nota

Eliminar de forma ecológica las baterías defectuosas o dañadas. Utilice sólo baterías de repuesto originales de KÄRCHER (consulte accesorios especiales para la referencia).

## Funcionamiento

### Comenzar el trabajo

véase la figura 5

- Encender el aparato, pulse para ello el interruptor de conexión y desconexión.
- Para limpiar mueva el aparato hacia delante.
- Para limpiar las zonas cercanas a las esquinas, utilice el lateral derecho (lateral de la batería).
- Para alojar objetos más grandes, bascular el aparato. Utilizar para ello la superficie para pisar.

### Interrumpir el trabajo

véase la figura 6

- Apagar el aparato, pulse para ello el interruptor de conexión y desconexión.
- Cuando realice pausas durante el trabajo, coloque el mango del aparato verticalmente, un dispositivo de bloqueo lo mantendrá en esta posición.

### Finalizar el trabajo

- Cuando finalice el trabajo apague el aparato.
- Vacíe el depositivo para suciedad después de cada limpieza.
- Presione el botón de desbloqueo y extraer la batería.
- Colocar el aparato en la posición de alojamiento
- Cargar la batería.

## Vaciar el depósito acumulador de suciedad

véase la figura 7

- Desbloquear y extraer el depósito para suciedad.
- Vacíe el depósito acumulador de suciedad.
- Colocara e insertar de nuevo el depósito.

## Almacenamiento del aparato

véase la figura 8

- El aparato tiene que estar de pie sobre la parte trasera del aparato.
- Guarde el aparato en un lugar seco.

## Indicador de estado de funcionamiento

El aparato tiene un indicador del estado de funcionamiento (LED). Pueden aparecer los siguientes mensajes:

El piloto de control se ilumina en verde.	Funcionamiento
piloto de control parpadea en naranja.	Cargar o cambiar la batería
piloto de control se ilumina en rojo	Cepillo bloqueado (véase Averías)

## Transporte

### ⚠ Peligro

*¡Peligro de lesiones y daños! Respetar el peso del aparato para el transporte.*

- Coger el aparato por la parte inferior del palo para transportes prolongados.
- Al transportar en vehículos, asegurar el aparato para evitar que resbale y vuelque conforme a las directrices vigentes.

## Almacenamiento

### ⚠ Peligro

*¡Peligro de lesiones y daños! Respetar el peso del aparato en el almacenamiento.*

## Cuidados y mantenimiento

### Precaución

Antes de realizar los trabajos de conservación y mantenimiento en el aparato, quite la batería.

### Limpieza del aparato

- Limpie el exterior del aparato con un paño húmedo. No utilice agentes abrasivos (como, p. ej., polvos de fregar).

### Cambio/limpieza del cilindro escoba

véase la figura 9

- Para extraer los cilindros escoba colocar el aparato de pie (véase el capítulo "Guardar aparato").
- Presionar el botón de desbloqueo y extraer el cilindro escoba.
- Soltar las hojas enganchadas, hierbas, pequeñas ramas o cordeles con un cuchillo o tijeras, después extraerlas.
- Colocar de nuevo los cilindros escoba nuevos o limpios y comprobar si está bien encajados.

## Ayuda en caso de avería

### El indicador de carga no se ilumina

- Verifique la conexión entre cargador y batería.
- No existe batería conectada.
- Comprobar el suministro de energía de la clavija de enchufe.

### El indicador de carga parpadea en rojo

- Falla. Separar el cargador y la batería y unir de nuevo.
- Consultar al servicio de atención al cliente.

### El indicador de funcionamiento de carga se ilumina en rojo

- Error de temperatura, se ha interrumpido el proceso de carga. La batería y el

cargador se deben poner a la temperatura ambiente prescrita.

### El aparato no limpia bien.

- Limpiar o cambiar el cilindro escoba (véase el capítulo "Cambiar/limpiar el cilindro escoba")
- Cargar la batería (véase el capítulo "Cargar la batería").

### El piloto de control del indicador de estado de funcionamiento se ilumina en rojo

- Desconexión del aparato
- Extraer la batería
- Compruebe si hay cuerpos extraños bloqueando los cepillos y, de ser así, elimínelos.

### El aparato lanza suciedad hacia afuera.

- Vaciar el recipiente cuando esté lleno (véase el capítulo "Vaciar el recipiente acumulador de suciedad").

### Accesorios especiales

denominación	Nº de pedido
Cargador rápido EU/CH	6.654-190.0
Batería de repuesto	4.654-279.0
Cepillo rotativo para moquetas, antiestático	4.762-478.0

### Servicio de atención al cliente

En caso de dudas o alteraciones, la sucursal de KÄRCHER estará encantada de ayudarle. La dirección figura al dorso.

## Datos técnicos

### KM 35/5 C

Tiempo máx. de servicio con la batería llena (dependiendo del tipo de pavimento)	min	20
Nivel de presión acústica (EN 60704-2-1)	dB(A)	59
Peso	kg	5,6
Tensión de trabajo de la batería	V	18
Tiempo de carga cuando la batería esté vacía	--	4h

### Cargador

Corriente de salida del cargador	V	18
Corriente de carga	A	0,6
Tensión de red del cargador	V, Hz	100-240, 1~50/60
Temperatura ambiente	°C	5 - 40

## Declaración de conformidad CE

Por la presente declaramos que la máquina designada a continuación cumple, tanto en lo que respecta a su diseño y tipo constructivo como a la versión puesta a la venta por nosotros, las normas básicas de seguridad y sobre la salud que figuran en las directivas comunitarias correspondientes. La presente declaración perderá su validez en caso de que se realicen modificaciones en la máquina sin nuestro consentimiento explícito.

**Producto:** Escoba eléctrica

**Modelo:** 1.327-xxx

**Directivas comunitarias aplicables**

2006/42/CE (+2009/127/CE)

2004/108/CE

2000/14/CE

**Normas armonizadas aplicadas**

EN 55012: 2007 + A1: 2009

EN 60335-1

EN 60335-2-29: 2004+A2: 2010

EN 60335-2-67: 2009

EN 61000-3-2: 2006+A1: 2009+A2: 2009

EN 61000-3-3: 2008

EN 61000-6-2: 2005

EN 62233: 2008

**Nivel de potencia acústica dB(A)**

Medido: 70

Garantizado: 72

**Normas nacionales aplicadas**

-

Los abajo firmantes actúan con plenos poderes y con la debida autorización de la dirección de la empresa.

  
H. Jenner  
CEO

  
S. Reiser  
Head of Approbation

Persona autorizada para la documentación:

S. Reiser

Alfred Kärcher GmbH & Co. KG



Alfred-Kärcher-Str. 28 - 40

71364 Winnenden (Germany)

Tele.: +49 7195 14-0

Fax: +49 7195 14-2212

Winnenden, 2012/04/01

  Leia o manual de manual original antes de utilizar o seu aparelho. Proceda conforme as indicações no manual e guarde o manual para uma consulta posterior ou para terceiros a quem possa vir a vender o aparelho.

## Índice

Instruções gerais . . . . .	PT	.. 1
Utilização conforme o fim a que se destina a máquina . . . . .	PT	.. 2
Avisos de segurança . . . . .	PT	.. 2
Colocação em funcionamento	PT	.. 3
Funcionamento . . . . .	PT	.. 4
Transporte . . . . .	PT	.. 5
Armazenamento . . . . .	PT	.. 5
Conservação e manutenção	PT	.. 5
Ajuda em caso de avarias . . . . .	PT	.. 5
Dados técnicos . . . . .	PT	.. 6
Declaração de conformidade CE . . . . .	PT	.. 7

## Instruções gerais

Se, ao desembalar a máquina, constatar a existência de danos de transporte, comunique o facto à casa comercial onde adquiriu o aparelho.

- As placas de advertência e alerta montadas no aparelho, fornecem avisos importantes para o funcionamento seguro.
- Além das instruções do presente manual de instruções deverão ser respeitadas as regras gerais de segurança e de prevenção de acidentes em vigor.

## Proteção do meio-ambiente



Os materiais de embalagem são recicláveis. Não coloque as embalagens no lixo doméstico, envie-as para uma unidade de reciclagem.



Os aparelhos velhos contêm materiais preciosos e recicláveis e deverão ser reutilizados. Pilhas e baterias acumuladoras contêm materiais que não devem entrar em contacto com o meio-ambiente. Por isso, elimine os aparelhos velhos, as pilhas e baterias acumuladoras (recarregáveis) através de sistemas de re-

colha de lixo adequados.

## Avisos sobre os ingredientes (REACH)

Informações actuais sobre os ingredientes podem ser encontradas em:

[www.kaercher.com/REACH](http://www.kaercher.com/REACH)

## Garantia

Em cada país vigem as respectivas condições de garantia estabelecidas pelas nossas Empresas de Comercialização. Eventuais avarias no aparelho durante o período de garantia serão reparadas, sem encargos para o cliente, desde que se trate dum defeito de material ou de fabricação. Em caso de garantia, dirija-se, munido do documento de compra, ao seu revendedor ou ao Serviço Técnico mais próximo.

## Acessórios e peças sobressalentes

### Perigo

*De modo a evitar riscos, as reparações e a montagem de peças sobressalentes só podem ser efectuadas pelo serviço de assistência autorizado.*

- Só devem ser utilizados acessórios e peças de reposição autorizadas pelo fabricante do aparelho. Acessórios e Peças de Reposições Originais-fornecem a garantia para que o aparelho possa ser operado seguro e isentos de falhas.
- No final das instruções de Serviço encontra uma lista das peças de substituição mais necessárias.
- Para mais informações sobre peças sobressalentes, consulte na página [www.kaercher.com](http://www.kaercher.com) o ponto dos serviços.

## Símbolos no Manual de Instruções

### Perigo

*Adverte para um perigo eminente que pode conduzir a graves ferimentos ou à morte.*

### Advertência

*Adverte para uma possível situação perigosa que pode conduzir a graves ferimentos ou à morte.*

### -Atenção

*Aviso para uma possível situação perigosa que pode conduzir a ferimentos leves ou danos materiais.*

## Símbolos no aparelho



Utilizar e guardar o carregador apenas em espaços fechados com uma temperatura ambiente 5 - 40° C.

## Utilização conforme o fim a que se destina a máquina

- Este aparelho, juntamente com os acessórios e peças sobressalentes da Kärcher, destina-se ao uso industrial, p. ex. em oficinas, gastronomia e na limpeza de edifícios.
- Este aparelho não é adequado para a utilização por pessoas (incluindo crianças) com capacidades físicas, sensoriais e psíquicas reduzidas e por pessoas com falta de experiência e/ou conhecimentos, excepto se forem supervisionadas por uma pessoa responsável pela segurança ou receberam instruções sobre o manuseamento do aparelho.
- As crianças devem ser supervisionadas de modo a assegurar que não brincam com o aparelho.
- O aparelho não é adequado para varrer líquidos.
- Não varrer objectos em chama ou incandescentes como, por exemplo, cigarros, fósforos ou similares.
- **ADVERTÊNCIA!** O aparelho não é adequado para varrer substâncias nocivas para a saúde.
- Utilize luvas resistentes para retirar vidro, metal ou outros materiais do recipiente de sujidade.
- **ADVERTÊNCIA!** Utilize apenas as escovas que equipam o mesmo ou que estão especificadas no manual de instruções. A utilização de outras escovas pode prejudicar a segurança.

Qualquer outra utilização, para além das aqui indicadas, é considerada como não conforme com as disposições legais. O fabricante não pode ser responsabilizado por

danos daí resultantes. Os riscos devidos a essa utilização indevida são da exclusiva responsabilidade do utilizador.

## Avisos de segurança

Juntamente com os avisos do manual de instruções deve respeitar igualmente as regras gerais de segurança e de prevenção de acidentes em vigor.

### ⚠ **Perigo de lesão**

- *O aparelho está equipado com um rolo varredor. Durante o funcionamento, não introduza os dedos ou ferramentas sob quaisquer circunstâncias!*
- *Remova a bateria acumuladora antes de efectuar trabalhos de manutenção e conservação.*

### ⚠ **Avisos relativos à bateria acumuladora e ao carregador**

- O carregamento da bateria acumuladora só é permitido com o carregador original incluído no volume de fornecimento, ou com carregadores devidamente autorizados pela KÄRCHER.
- **Não expor a bateria acumuladora a fortes raios solares, calor ou fogo**, devido ao perigo de explosão.
- Controlar antes de cada utilização o carregador e a bateria acumuladora quanto a eventuais danos. Não utilizar aparelhos danificados e requerer a reparação de aparelhos avariados somente por técnicos especializados devidamente autorizados.
- Não utilizar o carregador em estado húmido ou sujo.
- A tensão de rede deve estar em conformidade com a tensão indicada na placa de características do carregador.
- Não utilizar o carregador em ambientes potencialmente explosivos.
- Manter afastadas dos contactos do adaptador quaisquer peças metálicas, de modo a evitar o risco de um curto-circuito.
- Utilizar o carregador somente para carregar as baterias acumuladoras autorizadas.



- Colocar somente baterias limpas e secas no adaptador do carregador.
- Não carregar pilhas (células primárias) - Perigo de explosão.
- Não carregar baterias acumuladoras danificadas. Substituir as baterias acumuladoras danificadas.
- Não guardar ou armazenar as baterias acumuladoras juntamente com objectos metálicos - perigo de curto-circuito.
- Não atirar as baterias acumuladoras para fogueiras ou eliminá-las no lixo doméstico.
- Evitar o contacto com o líquido proveniente de baterias acumuladoras danificadas. Na eventualidade de contacto com esse líquido deve-se proceder imediatamente à lavagem da zona afectada com água. Em caso de contacto com os olhos deve-se consultar adicionalmente um médico.
- Durante o carregamento, a bateria acumuladora tem que estar posicionada sobre uma superfície resistente a fogo, e acima e na lateral da bateria acumuladora não podem situar-se quaisquer substâncias ou materiais inflamáveis.

### **⚠ Avisos para a eliminação da bateria acumuladora**

- Retirar a bateria acumuladora do aparelho antes de o encaminhar para a eliminação e eliminar de forma compatível com o meio ambiente!
- **Não abrir a bateria acumuladora**, uma vez que existe o perigo de um curto-circuito e, adicionalmente, podem ser evacuados líquidos ou vapores irritantes ou corrosivos.

## **Colocação em funcionamento**

### **Descrição da máquina**

Verifique o conteúdo da embalagem a respeito de acessórios não incluídos ou danos. No caso de danos provocados durante o transporte, informe o seu revendedor.

**Aviso:** na página 2 encontra ilustrações do aparelho e da utilização.

- 1 Articulação no aparelho
- 2 Interruptor de pé Ligar/Desligar
- 3 Bateria acumuladora amovível
- 4 Bateria acumuladora de substituição (opção)
- 5 Botão de desbloqueio, bateria acumuladora
- 6 Recipientes de sujidade, amovível
- 7 Desbloqueio do recipiente de sujidade
- 8 Carcaça
- 9 Rolo varredor
- 10 Botão de desbloqueio do rolo varredor
- 11 Peças da barra
- 12 Punho
- 13 Superfície de apoio para inclinar o aparelho
- 14 Carregador rápido com indicação de funcionamento em carga e cabo de carregamento
- 15 Indicação do estado de operação (LED)

### **Montar a barra e o manípulo**

#### **ver figura 2**

A barra é composta por 3 partes. Durante a montagem deve ter-se em atenção que essas partes encaixem correctamente.

- ➔ Encaixar as peças da barra.
- ➔ Encaixar o manípulo na barra.
- ➔ Encaixar a barra completa, com o botão de encaixe virado para a frente, na articulação do aparelho.

### **Carregar a bateria acumuladora**

#### **ver figura 3**

A bateria acumuladora está carregada em estado de fornecimento. Recarregar após os trabalhos e sempre que necessário.

#### **Aviso**

*O carregamento da bateria só pode ser efectuado em estado desmontado.*

- ➔ Ligar a bateria acumuladora ao carregador através do cabo de carregamento.
- ➔ Ligar o carregador incluído no volume de fornecimento a uma tomada.

A indicação de funcionamento em carga pisca a verde. A bateria acumuladora é carregada.

### Tempo de carga de uma bateria acumuladora vazia

Carregador	4 h
Aparelho de carregamento rápido (disponível como acessório especial)	1,5h

#### Aviso

*Se o tempo de carga for excedido, o carregador comuta automaticamente para o modo de carregamento de manutenção. Na indicação de funcionamento em carga brilha uma luz verde.*

#### Aviso

*Separar o carregador da rede eléctrica após o carregamento, de modo a reduzir o consumo de energia.*

### Substituir a bateria acumuladora

#### ver figura 4

- Premir o botão de desbloqueio e puxar a bateria acumuladora para trás.
- Inserir a bateria acumuladora de substituição no alojamento e encaixar.

#### Aviso

Eliminar baterias acumuladoras danificadas de forma compatível com o meio ambiente. Utilize apenas baterias acumuladoras de substituição da KÄRCHER (ver n.º de encomenda nos acessórios especiais).

## Funcionamento

### Iniciar o trabalho

#### ver figura 5

- Ligar o aparelho, premindo para o efeito o interruptor de pé Ligar/Desligar.
- Deslocar o aparelho para a frente, para proceder aos trabalhos de limpeza.
- Para trabalhos próximos de bordas deve-se utilizar o lado direito do aparelho (lado da bateria acumuladora).
- Inclinar o aparelho para absorver objectos de maior dimensão. Utilizar para isso a superfície de apoio.

### Interromper trabalho

#### ver figura 6

- Desligar o aparelho, premindo para o efeito o interruptor de pé Ligar/Desligar.
- De modo a assegurar um posicionamento seguro da barra durante as pausas de trabalho, deve-se colocar a mesma numa posição vertical. Um dispositivo de fixação mantém a barra nesta posição.

### Terminar trabalho

- Desligar o aparelho no fim do trabalho.
- Esvaziar o recipiente de sujidade após cada limpeza.
- Premir o botão de desbloqueio da bateria acumuladora e retirá-la.
- Posicionar o aparelho na posição de armazenamento
- Carregar a bateria acumuladora.

### Esvaziar o recipiente de sujidade

#### ver figura 7

- Desbloquear e retirar o recipiente de sujidade.
- Esvaziar o recipiente de sujidade.
- Inserir novamente o recipiente de sujidade e fixá-lo.

### Guardar a máquina

#### ver figura 8

- O aparelho tem que ser guardado numa posição vertical, no lado traseiro do mesmo.
- Guardar o aparelho em locais secos.

### Indicação do estado de operação

O aparelho está munido de uma indicação do estado de operação (LED). São possíveis as seguintes indicações:

A lâmpada de controlo acende em verde.	Funcionamento
Lâmpada de controlo pisca a cor-de-laranja.	Substituir ou carregar bateria acumuladora
Lâmpada de controlo brilha a vermelho	Escova bloqueada (ver avarias)

## Transporte

### **⚠ Perigo**

*Perigo de ferimentos e de danos! Ter atenção ao peso do aparelho durante o transporte.*

- Agarrar o aparelho na parte inferior da barra para o transportar em longas distâncias.
- Durante o transporte em veículos, proteger o aparelho contra deslizes e tombamentos, de acordo com as directivas em vigor.

## Armazenamento

### **⚠ Perigo**

*Perigo de ferimentos e de danos! Ter atenção ao peso do aparelho durante o armazenamento.*

## Conservação e manutenção

### **Atenção**

*Antes de quaisquer intervenções de conservação e manutenção no aparelho deve retirar a bateria acumuladora.*

### **Limpeza do aparelho**

- Limpar o aparelho por fora com um pano húmido. Não utilizar produtos agressivos como, p. ex., pó abrasivo.

### **Substituir/limpar o rolo varredor**

#### **ver figura 9**

- Posicionar o aparelho na posição vertical para retirar o rolo varredor (ver capítulo "Guardar a máquina").
- Premir o botão de desbloqueio e retirar o rolo varredor.
- Soltar folhas, ervas, pequenos galhos, cabelos ou fios enrolados com uma faca ou tesoura e remover.
- Aplicar um rolo varredor novo ou limpo e verificar a sua fixação e posicionamento correctos.

## Ajuda em caso de avarias

### **A indicação de funcionamento em carga não acende**

- Verificar a ligação entre o carregador e a bateria acumuladora.
- Nenhuma bateria acumuladora conectada.
- Verificar a alimentação eléctrica da tomada.

### **A indicação de funcionamento em carga pisca a vermelho**

- Erro. Separar o carregador da bateria acumuladora e voltar a ligar.
- Pedir a intervenção do serviço de pós-venda.

### **A indicação de funcionamento em carga pisca a vermelho**

- Erro de temperatura, processo de carga foi interrompido. A bateria acumuladora e o carregador têm que ser colocados na temperatura ambiente prescrita.

### **O aparelho não limpa correctamente**

- Limpar ou substituir o rolo varredor (ver capítulo "Substituir/limpar o rolo varredor").
- Carregar a bateria acumuladora (ver capítulo "Carregar a bateria acumuladora").

### **A lâmpada de controlo da indicação do estado de operação brilha a vermelho**

- Desligar o aparelho
- Retirar a bateria acumuladora
- Verificar se algum corpo estranho está a bloquear as escovas. Remover os corpos estranhos, se for necessário.

## O aparelho lança sujidade para fora

→ Esvaziar o recipiente de sujidade cheio (ver capítulo "Esvaziar o recipiente de sujidade").

### Acessórios especiais

Denominação	N.º de encomenda
Aparelho de carregamento rápido EU/CH	6.654-190.0
Bateria acumuladora de substituição	4.654-279.0
Rolo varredor de tapete, antistático	4.762-478.0

### Serviço de assistência técnica

Em caso de dúvidas ou avarias, a nossa filial KÄRCHER local está à sua disposição. Endereços no verso.

## Dados técnicos

### KM 35/5 C

Tempo de operação máx. com bateria totalmente carregada (dependente do pavimento)	min	20
Nível de pressão acústica (EN 60704-2-1)	dB(A)	59
Peso	kg	5,6
Tensão de trabalho da bateria acumuladora	V	18
Tempo de carga de uma bateria acumuladora vazia	--	4h

### Carregador

Tensão de saída do carregador	V	18
Corrente de carga	A	0,6
Tensão de rede do carregador	V, Hz	100-240, 1~50/60
Temperatura ambiente	°C	5 - 40

## Declaração de conformidade CE

Declaramos que a máquina a seguir designada corresponde às exigências de segurança e de saúde básicas estabelecidas nas Directivas CE por quanto concerne à sua concepção e ao tipo de construção assim como na versão lançada no mercado. Se houver qualquer modificação na máquina sem o nosso consentimento prévio, a presente declaração perderá a validade.

**Produto:** Vassoura eléctrica  
**Tipo:** 1.327-xxx  
**Respectivas Directrizes da CE**  
2006/42/CE (+2009/127/CE)  
2004/108/CE  
2000/14/CE

### Normas harmonizadas aplicadas

EN 55012: 2007 + A1: 2009  
EN 60335-1  
EN 60335-2-29: 2004+A2: 2010  
EN 60335-2-67: 2009  
EN 61000-3-2: 2006+A1: 2009+A2: 2009  
EN 61000-3-3: 2008  
EN 61000-6-2: 2005  
EN 62233: 2008

### Nível de potência acústica dB(A)

Medido: 70  
Garantido: 72

### Normas nacionais aplicadas

-

Os abaixo assinados têm procuração para agirem e representarem a gerência.

  
H. Jenner  
CEO

  
S. Reiser  
Head of Approximation

Responsável pela documentação:  
S. Reiser

Alfred Kärcher GmbH & Co. KG  
Alfred-Kärcher-Str. 28 - 40  
71364 Winnenden (Germany)  
Tel.: +49 7195 14-0  
Fax: +49 7195 14-2212

Winnenden, 2012/04/01



Læs original brugsanvisning inden første brug, følg anvisningerne og opbevar vejledningen til senere efterlæsning eller til den næste ejer.

## Indholdsfortegnelse

Generelle henvisninger . . . .	DA	..	1
Bestemmelsesmæssig, anvendelse . . . . .	DA	..	2
Sikkerhedsanvisninger . . . .	DA	..	2
Ibrugtagning . . . . .	DA	..	3
Drift . . . . .	DA	..	4
Transport . . . . .	DA	..	4
Opbevaring . . . . .	DA	..	4
Pleje og vedligeholdelse . .	DA	..	4
Hjælp ved fejl . . . . .	DA	..	5
Tekniske data . . . . .	DA	..	5
EU-overensstemmelseserklæring . . . . .	DA	..	6

## Generelle henvisninger

Kontakt venligst forhandleren, såfremt De under udpakningen konstaterer evt. transportskader.

- Advarsels- og henvisningsskilte på maskinen giver vigtige anvisninger for farefri drift.
- Ud over anvisningerne i denne brugsanvisning skal lovens generelle sikkerheds- og ulykkesforebyggelsesforskrifter overholdes.

## Miljøbeskyttelse



Emballagen kan genbruges. Smid ikke emballagen ud sammen med det almindelige husholdningsaffald, men aflever den til genbrug.



Udtjente apparater indeholder værdifulde materialer, der kan og bør afleveres til genbrug. Akku'er og batterier indeholder stoffer, der ikke må komme ud i naturen. Aflever derfor udtjente apparater, batterier og akkuer på en genbrugsstation eller lignende.

## Henvisninger til indholdsstoffer (REACH)

Aktuelle oplysninger til indholdsstoffer finder du på:

[www.kaercher.com/REACH](http://www.kaercher.com/REACH)

## Garanti

I de enkelte lande gælder de af vore forhandlere fastlagte garantibetingelser. Eventuelle fejl på apparatet afhjælpes gratis inden for garantien, såfremt fejlen kan tilskrives en materiale- eller produktionsfejl. Hvis De ønsker at gøre garantien gældende, bedes De henvende Dem til Deres forhandler eller nærmeste kundeservice medbringende kvittering for købet.

## Tilbehør og reservedele

### Risiko

*For at undgå truende farer, må reparationer og udskiftning af reservedele på maskinen kun gennemføres af en godkendt kundeservice.*

- Der må kun anvendes tilbehør og reservedele, der er godkendt af producenten. Originaltilbehør og -reservedele er en garanti for, at maskinen kan fungere sikkert og uden fejl.
- Et udvalg over de reservedele som bruges meget ofte finder De i slutningen af betjeningsvejledningen
- Yderligere informationen om reservedele finder De under [www.kaercher.com](http://www.kaercher.com) i afsni "Service".

## Symbolerne i driftsvejledningen

### Risiko

*En umiddelbar truende fare, som kan føre til alvorlige personskader eller død.*

### Advarsel

*En muligvis farlig situation, som kan føre til alvorlige personskader eller til død.*

### Forsigtig

*En muligvis farlig situation, som kan føre til personskader eller til materialeskader.*

## Symboler på apparatet



Opladeren må kun bruges og opbevares i tørre rum, omgivelsestemperatur 5 - 40° C.

## Bestemmelsesmæssig, anvendelse

- Denne maskine er beregnet til erhvervmæssig brug, f.eks. til håndværk, gastronomi og rengøringsvirksomheder med tilbehør og reservedele, som blev godkendt af Kärcher.
- Maskinen er ikke beregnet til at blive brugt af personer (inklusive børn), hvis fysiske, sensoriske eller åndelige evner er indskrænket eller af personer med manglende erfaring og/eller kendskab med mindre disse personer overvåges af en person, som er ansvarlig for deres sikkerhed, eller blev trænet i maskinens håndtering.
- Børn skal være under opsyn for at sørge for, at de ikke leger med maskinen.
- Maskinen er ikke egnet til fejning af væsker.
- Brændende eller glødende genstande, som f.eks. cigaretter, tændstikker eller lignende, må ikke fejnes op.
- ADVARSEL! Maskinen er ikke egnet til fejning af sundhedsfarlige stoffer.
- Hvis du fjerner glas, metal eller andre materialer ud af snavsbeholderen, bør du venligst bære faste handsker.
- ADVARSEL! Brug kun de børster som leveres med maskinen eller som angives i betjeningsvejledningen. Brugen af andre børster kan have en negativ indflydelse på sikkerheden.

Enhver anvendelse, der går herudover, gælder som ikke-bestemmelsesmæssig. Producenten er ikke ansvarlig for skader, der måtte opstå som følge heraf; risikoen er brugerens alene.

## Sikkerhedsanvisninger

Ud over anvisningerne i denne brugsanvisning skal lovens generelle sikkerheds- og ulykkesforebyggelsesforskrifter overholdes.

### ⚠ **Risiko for tilskadekomst!**

- *Maskinen indeholder en drejende børst, grib aldrig ind i maskinen med fingrene eller værktøj under driften!*
- *Fjern akkuer før vedligeholdelses- og servicearbejder på maskinen!*

### ⚠ **Henvisninger til akkuer og opladeapparatet**

- Opladningen af akkuer er kun tilladt med vedlagte original opladeapparat eller opladeapparater som blev godkendt af KÄRCHER.
- **Batteriet må ikke udsættes for stærk sollys, varme og ild**, eksplosionsfare.
- Kontroller opladeapparatet og akkuer før hver brug med hensyn til skader. Brug ingen apparater der har skader og lad parter med skader kun sætte i stand fra kvalificeret personale.
- Brug opladeapparatet ikke i en tilsmudset eller våd tilstand.
- Netspændingen skal svare til den spænding som angives på opladeapparatets mærkeskilt.
- Brug opladeapparatet ikke i områder der er eksplosionstruet.
- Adapteren må ikke komme i kontakt med metalgenstande, kortslutningsfare.
- Brug opladeapparatet kun til opladning af godkendte akkuer.
- Sæt kun rene og tørre akkuer på opladeapparatets adapter.
- Oplad ingen batterier (primærceller), eksplosionsfare.
- Oplad ingen akkuer der har skader. Skift beskadigede akkuer ud.
- Opbevar akkuer ikke sammen med metalgenstande, kortslutningsfare.

- Kast ingen akkuer ind i ild eller i husholdningsaffald.
- Undgå kontakt med væsker som slipper ud af beskadigede akkuer. Skyld væsken af med vand ved tilfældig kontakt. Ved kontakt med øjnene kontakt yderligere en læge.
- Under opladningen skal akkumulatoren ligge frit på en brandsikker overflade og der må ikke placeres antændelige dele over eller på siderne af akkumulatoren.

### ⚠ **Henvisninger til bortskaffelse af batterierne**

- Fjern det integrerede batteri inden maskinen skrottes og bortskaf batteriet miljørigtigt!
- **Batteriet må ikke åbnes**, der er fare for en kortslutning, yderligere kan der udtrede irriterende dampe eller ætsende væsker.

## Ibrugtagning

### Beskrivelse af apparat

Kontroller pakningens indhold for manglende tilbehør eller beskadigelser, når den pakkes ud. Kontakt Deres forhandler i tilfælde af transportskader.

**Bemærk:** Illustrationer af apparatet og betjeningen findes på side 2.

- 1 Led på apparatet
- 2 Tænd-/sluk fodkontakt
- 3 Akku, udtageligt
- 4 Skiftebatteri (option)
- 5 Udløsningsknap, akku
- 6 Snavsbeholder, udtageligt
- 7 Udløsning, snavsbeholder
- 8 Hus
- 9 Fejevalse
- 10 Åbningsknap fejevalse
- 11 Skaftdele
- 12 Håndtag
- 13 Trinflade til at tippe maskinen
- 14 Lyn-opladeapparat med driftsindikator og ladekabel
- 15 Driftstilstandsindikator (LED)

### Montere skaft og håndtag

#### se figur 2

Skaftet består af 3 dele. Ved sammensætning hold øje med at delene går i hak.

- ➔ Sæt skaftdelene sammen.
- ➔ Sæt håndtaget på skaftet.
- ➔ Sæt hele skaftet med låseknappen foran ind i maskinens led.

### Oplade akkuer

#### se figur 3

Akkuer er kun til dels opladet ved levering. Oplade efter arbejdet og ved behov.

#### **OBS**

Akkuer kan kun oplades i udtaget tilstand.

- ➔ Forbind akkuer med opladeapparatet ved hjælp af ladekablet.
- ➔ Stik det vedlagte opladeapparat i en stikdåse.

Opladeindikatoren blinker grønt. Akkuer lades.

#### Opladetid ved tomt akku

Oplader	4 h
Hurtig-oplader (åb som ekstratilbehør)	1,5h

#### **OBS**

Hvis opladningstiden overskrides, går opladeapparatet i opretholdelsestilstand. Opladeindikatoren lyser grønt.

#### **OBS**

For at reducere strømforbruget, bør opladeapparatets stik trækkes ud efter opladningen.

### Skifte akku

#### se figur 4

- ➔ Tryk på låsemekanismens knap og fjern batteriet ved at trække det tilbage.
- ➔ Skub skiftebatteriet ind i holderen og lad det gå i hak.

#### **OBS**

Defekte og beskadigede batterier skal bortskaffes miljørigtigt. Brug kun original KÄRCHER reservebatterier (bestillings-nr. se Ekstratilbehør).

## Drift

### Starte arbejdet

#### se figur 5

- Tænd maskinen, tryk hertil tænd/sluk fodkontakten.
- Til rengøring, bevæg maskinen fremad.
- Brug den højre side for at rengøre nær ved kanterne (akkuside).
- Tip maskinen for at optage større genstande. Brug hertil trinfladen.

### Afbryde arbejdet

#### se figur 6

- Sluk maskinen, tryk hertil tænd/sluk fodkontakten.
- Stil skaffet lodret i arbejds pauser for en sikker stand, en låseanordning holder skaffet i denne position.

### Afslutte arbejdet

- Sluk maskinen hvis arbejdet er afsluttet.
- Tøm snavsbeholderen efter hver rengøring.
- Tryk på akkuets udløsningsknap og fjern det.
- Placere maskinen i opbevaringsstilling
- Oplade akkuer

### Tømme snavsbeholderen

#### se figur 7

- Udløs snavsbeholderen og tag den ud.
- Tøm smudsbeholderen.
- Sæt snavsbeholderen tilbage og lad den gå i hak.

### Opbevaring af apparatet

#### se figur 8

- Maskinen skal opbevares stående på maskinens bagside.
- Opbevar maskinen i tørre rum.

## Driftstilstandsdisplay

På maskinen er en driftstilstandsindikator (LED). Følgende visninger er mulige:

Kontrollampen lyser grønt.	Drift
Kontrollampen lyser orange.	Oplade eller udskifte batteriet
Kontrollampen lyser rødt	Børste blokeret (se Fejl)

## Transport

### ⚠ Risiko

*Fare for person- og materialeskader! Hold øje med maskinens vægt ved transporten.*

- Hold maskinen fast i det nederste område af grebet ved transport over længere strækninger.
- Ved transport i biler skal renseren fastspændes i.h.t. gældende love.

## Opbevaring

### ⚠ Risiko

*Fare for person- og materialeskader! Hold øje med maskinens vægt ved opbevaring.*

## Pleje og vedligeholdelse

### Forsigtig

*Fjern altid akkuer før service- og vedligeholdelsesarbejder.*

### Rengøring af apparatet

- Tør maskinen af udvendigt med en fugtig klud. Brug ikke aggressive midler som f.eks. skurepulver.

### Skitte/rekse børstevalsen

#### se figur 9

- For at fjerne børstevalsen, skal maskinen sættes i stående position (se kapitel "Opbevare maskinen").
- Tryk på udløsningsknappen og tag børstevalsen ud.



- Opviklede blade, græs, små grene, hår eller snøre løsnes nemmest med en kniv, hhv. saks og fjernes så.
- Sæt den rensede/nye børstevalse i og kontroller om den sidder rigtigt.

## Hjælp ved fejl

### Driftsindikatoren lyser ikke

- Kontroller forbindelsen fra opladeapparatet til akku.
- Akkuer ikke tilsluttet.
- Kontroller stikdåsens spændingsforsyning.

### Opladningsindikatoren blinker rød

- Fejl Adskil opladeren og batteriet og forbind dem igen.
- Kontakt kundeservice.

### Ladeindikatoren lyser rødt

- Temperaturfejl, opladningen blev afbrudt. Akkuer og opladeapparater skal være i den foreskrevne omgivelsestemperatur.

### Maskinen renses ikke pålideligt

- Rens eller udskift børstevalsen (se kapitel "Udskifte/rende børstevalsen").
- Oplade akkuer (se kapitel "Oplade akkuer").

### Driftstilstandsindikatorens kontrol-lampe lyser rødt

- Sluk for maskinen
- Fjerne batteriet
- Kontroller, om fremmedlegemer blokerer børsterne, fjern i givet fald fremmedlegemerne

### Snavs slynges ud af maskinen

- Tøm den opfyldte snavsbeholder (se kapitel "Tøm snavsbeholderen").

## Ekstratilbehør

Navn	Bestil-lingsnr.
Hurtig-oplader EU/CH	6.654-190.0
Skifteakku	4.654-279.0
Tæppe fejjevalse, antistatisk	4.762-478.0

## Kundeservice

Vores KÄRCHER-afdeling hjælper gerne, hvis De har spørgsmål, eller der er fejl på støvsugeren. Se adressen på bagsiden.

## Tekniske data

### KM 35/5 C

Maks. driftstid ved fuld akkuladning (afhængig af gulvbelægningen)	min	20
Lydtryksniveau (EN 60704-2-1)	dB(A)	59
Vægt	kg	5,6
Arbejdsspænding akku	V	18
Opladetid ved tomt akku	--	4h

### Oplader

Opladeapparatets udgangsspænding	V	18
ladestrøm	A	0,6
Opladeapparatets netspænding	V, Hz	100-240, 1~50/60
Omgivelsestemperatur	°C	5 - 40

## EU-overensstemmelseserklæring

Hermed erklærer vi, at den nedenfor nævnte maskine i design og konstruktion og i den af os i handlen bragte udgave overholder de gældende grundlæggende sikkerheds- og sundhedskrav i EF-direktiverne. Ved ændringer af maskinen, der foretages uden forudgående aftale med os, mister denne erklæring sin gyldighed.

**Produkt:** EI-kost

**Type:** 1.327-xxx

**Gældende EF-direktiver**

2006/42/EF (+2009/127/EF)

2004/108/EF

2000/14/EF

**Anvendte harmoniserede standarder**

EN 55012: 2007 + A1: 2009

EN 60335-1

EN 60335-2-29: 2004+A2: 2010

EN 60335-2-67: 2009

EN 61000-3-2: 2006+A1: 2009+A2: 2009

EN 61000-3-3: 2008

EN 61000-6-2: 2005

EN 62233: 2008

**Lydeffektniveau dB(A)**

Målt: 70

Garanteret: 72

**Anvendte tyske standarder**

-

Undertegnede agerer på vegne af og med fuldmagt fra ledelsen.

  
H. Jenner  
CEO

  
S. Reiser  
Head of Approval

Dokumentationsbefuldmægtiget:

S. Reiser

Alfred Kärcher GmbH & Co. KG

Alfred-Kärcher-Str. 28 - 40

71364 Winnenden (Germany)

Tlf.: +49 7195 14-0

Fax: +49 7195 14-2212

Winnenden, 2012/04/01



Før første gangs bruk av apparatet, les denne originale bruksanvisningen, følg den og oppbevar den for senere bruk eller for overlevering til neste eier.

## Innholdsfortegnelse

Generelle merknader . . . . .	NO . . . 1
Forskriftsmessig bruk . . . . .	NO . . . 2
Sikkerhetsanvisninger . . . . .	NO . . . 2
Ta i bruk . . . . .	NO . . . 3
Drift . . . . .	NO . . . 4
Transport . . . . .	NO . . . 4
Lagring . . . . .	NO . . . 4
Pleie og vedlikehold . . . . .	NO . . . 4
Feilretting . . . . .	NO . . . 5
Tekniske data . . . . .	NO . . . 6
EU-samsvarserklæring . . . . .	NO . . . 6

## Generelle merknader

Ta kontakt med forhandleren hvis du konstaterer transportskader etter utpakking.

- Advarsel- og henvisningsskilt som er anbrakt på apparatet, gir viktig informasjon for sikker drift.
- I tillegg til anvisningene i bruksveiledningen må det tas hensyn til lokale, generelle forskrifter vedrørende sikkerhet og forebygging av ulykker.

## Miljøvern



Materialet i emballasjen kan resirkuleres. Ikke kast emballasjen i husholdningsavfallet, men lever den inn til resirkulering.



Gamle apparater inneholder verdifulle materialer som kan resirkuleres.

Disse bør leveres inn til gjenvinning. Akkumulatorene inneholder stoffer som ikke må komme ut i miljøet. Gamle apparater, batterier og akkumulatører skal derfor avhendes i egnede innsamlingsystemer.

### Anvisninger om innhold (REACH)

Aktuell informasjon om stoffene i innholdet finner du under:

[www.kaercher.com/REACH](http://www.kaercher.com/REACH)

## Garanti

Vår ansvarlige salgsorganisasjon for det enkelte land har utgitt garantibetingelsene som gjelder i det aktuelle landet. Eventuelle feil på maskinen blir reparert gratis i garantitiden dersom disse kan føres tilbake til material- eller produksjonsfeil. Ved behov for garantireparasjoner, vennligst henvend deg med kjøpskvitteringen til din forhandler eller nærmeste autoriserte kundeservice.

## Tilbehør og reservedeler

### ⚠ Fare

*For å unngå farer, skal reparasjon og skifte av reservedeler på maskinen kun utføres av autorisert kundeservice.*

- Det er kun tillatt å anvende tilbehør og reservedeler som er godkjent av produsenten. Originalt tilbehør og originale reservedeler garanterer for sikker og problemfri drift av apparatet.
- Et utvalg av de vanligste reservedelene finner du bak i denne bruksanvisningen.
- Mer informasjon om reservedeler finner du under [www.kaercher.com](http://www.kaercher.com) i området Service.

## Symboler i bruksanvisningen

### ⚠ Fare

*Advarer mot en umiddelbar truende fare som kan føre til store personskader eller til død.*

### ⚠ Advarsel

*Advarer mot en mulig farlig situasjon som kan føre til store personskader eller til død.*

### Forsiktig!

*Informerer om en mulig farlig situasjon som kan føre til mindre personskader eller til materielle skader.*

## Symboler på maskinen



Batteriladeren må kun brukes og oppbevares i tørre rom, omgivelsestemperatur 5 - 40° C.

## Forskriftsmessig bruk

- Denne maskinen egner seg til industrielt bruk, f.eks. håndverkere, næringsmiddelindustri og byggrensjøring, med ekstrautstyr og reservedeler godkjent av Kärcher.
- Dette apparatet er ikke ment for bruk av personer (inklusive barn) med reduserte fysiske, sensoriske eller sjelelige evner, eller som pga. mangel på erfaring og/eller kunnskap ikke kan benytte apparatet trygt. De skal da kun bruke apparatet under oppsyn av en sikkerhetsansvarlig person, eller få instruksjoner av vedkommende om bruk av apparatet.
- Barn skal holdes under tilsyn for å sikre at de ikke leker med apparatet.
- Maskinen er ikke egnet til oppfeing av væske.
- Ikke fei opp brennende eller glødende gjenstander som f.eks. sigaretter, fyrstikker eller lignende.
- ADVARSEL! Maskinen er ikke egnet til oppfeing av helsefarlige stoffer.
- Når du skal fjerne glass, metall eller andre materialer fra smussbeholderen, vennligst bruk kraftige hansker.
- ADVARSEL! Skal kun brukes med børster som levert med maskinen, eller som er beskrevet i bruksanvisningen. Bruk av andre børster kan påvirke sikkerheten.

All bruk ut over dette anses som ikke i tråd med hensikten med apparatet. Produsenten fraskriver seg ansvar for skader som skyldes slik bruk - denne risikoen hviler på brukeren alene.

## Sikkerhetsanvisninger

I tillegg til anvisningene i bruksveiledningen må det tas hensyn til lokale, generelle forskrifter vedrørende sikkerhet og forebygging av ulykker.

### ⚠ **Fare for personskader**

- *Maskinen inneholder en roterende feivevle, stikk ikke under noen omstendigheter finger eller verktøy inn i maskinen når den går!*
- *Ved pleie og vedlikehold av maskinen skal batteriene tas ut!*

### ⚠ **Anvisninger for batteri og ladeapparat**

- Lading av batteriene skal kun gjøres med vedlagte originale ladeapparat eller annet ladeapparat godkjent av KÄRCHER.
- **Ikke utsett batterier for direkte sollys, varme eller åpen ild**, det består eksplosjonsfare.
- Før all bruk skal ladeapparat og batteripakke kontrolleres for skader. Skadede apparater skal ikke brukes, skadede deler skal bare repareres av fagfolk.
- Bruk ikke ladeapparat i skitten eller våt tilstand.
- Nettspenningen må stemme overens med angitt spenning på typeskiltet på ladeapparatet.
- Ladeapparatet skal ikke brukes i eksplosjonsfarlige omgivelser.
- Det skal ikke komme metalldeleer bort i kontakten på batteriholderen, fare for kortslutning.
- Ladeapparatet skal bare brukes til lading av godkjente batteripakker.
- Sett bare rene og tørre batteripakker inn i adapteren på ladeapparatet.
- Ikke lad opp vanlige batterier (primær-celler), fare for eksplosjon.
- Ikke lad skadede batteripakker. Skift ut skadede batteripakker.
- Ikke oppbevar batteripakker sammen med metalldeleer, fare for kortslutning.
- Kast ikke batteripakker i ilden eller i husholdningsavfall.

- Unngå kontakt med væske som kommer ut av defekte batterier. Ved ufrivillig kontakt må du straks skylle bort væsken ved hjelp av vann. Ved kontakt med øynene skal du kontakte lege.
- Batteriet skal under ladeprosessen ligge fritt på et brannfast underlag, og det skal ikke være brennbart deler ved siden av eller over batteriet.

#### **⚠ Merknader for avhending av batteriet.**

- Batteri tas ut når apparatet skal skrotes, og deponeres miljømessig korrekt.
- **Ikke åpne batteriet**, det er fare for kortslutning, i tillegg kan irriterende damper eller etsende væsker strømme ut.

## Ta i bruk

### Beskrivelse av apparatet

Kontroller ved utpakkingen at innholdet i pakken er komplett og uskadd. Kontakt din forhandler ved eventuelle transportskader.

**Merk:** *Illustrasjoner av maskinen og betjeningen av den finner du på side 2.*

- 1 Ledd på maskinen
- 2 Av/på fotbryter
- 3 Avtagbart batteri
- 4 Utbyttbart batteri (Valgmulighet)
- 5 Låseknapp batteri
- 6 Avtagbar smussbeholder
- 7 Lås, smussbeholder
- 8 Hus
- 9 Feievelse
- 10 Låseknapp feievelse
- 11 Skaftdeler
- 12 Håndtak
- 13 Stigtrinn for å vippe apparatet
- 14 Hurtig-ladeapparat med indikator for ladeprosessen og ladekabel
- 15 Driftstilstand-indikator (LED)

### Montere skaft og håndtak

#### **se figur 2**

Skaftet består av 3 deler. Pass på at delene går i lås ved monteringen.

- ➔ Sett sammen skaftet.
- ➔ Sett håndtaket på skaftet.
- ➔ Komplette skaft settes med låseknappen foran inn i leddet på maskinen.

### Lade opp batteri

#### **se figur 3**

Batteriet er ladet opp ved levering. Lad opp etter arbeide og ved behov.

#### **Anvisning**

*Lading av batteriet kan bare gjøres med batteriet tatt ut.*

- ➔ Koble batteriet til ladeapparatet ved hjelp av ladekabelen.
- ➔ Vedlagte ladeapparat settes inn i en vanlig stikkontakt.

Ladeprosess-indikatoren blinker grønt. Batteriet lades.

#### **Ladetid ved tomt batteri**

Batterilader	4 h
Hurtigladeapparat ( fås som spesialtilbehør)	1,5h

#### **Anvisning**

*Dersom ladetiden overskrides går ladeapparatet over til vedlikeholdslading. Ladeindikatoren lyser grønt.*

#### **Bemerk**

*Koble laderen fra strømmettet etter ladingen for å redusere strømforbruket.*

### Sifte batteri

#### **se figur 4**

- ➔ Trykk låseknapp go trekk batteriet ut og av.
- ➔ Skyv det nye batteriet inn i holderen og la det gå i lås.

#### **Bemerk**

Defekte eller skadede batterier må deponeres miljømessig korrekt. Bruk kun originale KÄRCHER batterier (bestillingsnummer se tilbehørsliste).

## Drift

### Begynne arbeidet

#### se figur 5

- Slå på maskinen ved å trykke på på/av fotbryteren.
- Beveg maskinen fremover ved rengjøringen.
- For rengjøring langs kanter bruk høyre side (batterisiden).
- Vipp apparatet for å ta opp større gjenstander. Bruk stigtrinet.

### Avbryte arbeidet

#### se figur 6

- Slå av maskinen ved å trykke på på/av fotbryteren.
- For sikker plassering av skaftet ved arbeidspauser settes det i loddrett posisjon, en låsing vil da holde det på plass.

### Avslutning av arbeidet

- For å avslutte arbeidet slås maskinen av.
- Smussbeholderen skal tømmes etter hver rengjøring.
- Trykk inn låseknappen for batteriet og ta ut batteriet.
- Sett apparatet i oppbevaringsstilling.
- Lad opp batteriet.

### Tømming av beholderen

#### se figur 7

- Lås opp smussbeholderen og ta den ut.
- Tøm smussbeholderen.
- Sett inn igjen smussbeholderen og la den gå i lås.

### Oppbevaring av apparatet

#### se figur 8

- Maskinen kan settes bort stående på baksiden av maskinen.
- Oppbevar maskinen i et tørt tom.

## Driftstilstand-indikator

På apparatet finner du en indikator for driftstilstand (LED). Følgende indikasjoner er mulige:

Kontrolllampen lyser grønt.	Drift
Kontroll-lampen blinker oransje.	Lade eller skifte batteri
Kontrolllampe lyser rødt	Børste blokkert (se Feil)

## Transport

### ⚠ Fare

*Fare for personskader og materielle skader! Pass på vekten av apparatet ved transport.*

- Ved transport av apparatet over lengre strekninger, grip tak i nedre del av skaftet.
- Ved transport i kjøretøyer skal apparatet sikres mot å skli eller velte etter de til enhver tid gjeldende regler.

## Lagring

### ⚠ Fare

*Fare for personskader og materielle skader! Pass på vekten av apparatet ved lagring.*

## Pleie og vedlikehold

### Forsiktig!

*Ta ut batteriet før alle stell- og vedlikeholdsarbeider.*

### Rengjøring av apparatet

- Tørk apparatet utvendig med en fuktig klut. Ikke bruk aggressive vaskemidler (som f. eks. skurepulver).

## Skifte/rengjøre feievalsen

### se figur 9

- Sett maskinen i stående posisjon for å ta ut feievalsen (se kapitlet "Oppbevaring av apparatet").
- Trykk på låseknappen og ta ut feievalsen.
- Blad, gress og små grener, hår eller snorer som eventuelt har viklet seg inn løsens med en kniv eller saks og fjernes.
- Sett inn rengjort eller ny feievalsen, kontroller at den sitter godt fast.

## Feilretting

### Ladeprosessindikatoren lyser ikke

- Kontroller forbindelse mellom ladeapparat og batteri.
- Ingen batteri tilkoblet.
- Kontroller at det er spenning til stikkontakten.

### Ladeindikator blinker rødt

- Feil. Koble lader og batteri fra hverandre og koble til på nytt.
- Ta kontakt med en servicemontør.

### Ladeprosess-indikatoren lyser rødt

- Temperaturfeil, ladeprosessen avbrutt. Batteri og ladeapparat må bringes til foreskrevet omgivelsestemperatur.

## Maskinen rengjør ikke riktig

- Rengjør eller skift feievalsen ( se kapitlet "Rengjøre/skifte feievalsen").
- Lad opp batteri (se kapittel "Lade batteri").

### Kontrolllampe på driftstilstand-indikator lyser rødt

- Slå maskinen av
- Ta ut batteri
- Kontroller om børstene blokkeres av fremmedlegemer, fjern fremmedlegemer hvis nødvendig

### Det slynges smuss ut av maskinen

- Tøm full smussbeholder (se kapittel "Tømme smussbeholder").

### Tilleggsutstyr

Betegnelse	Bestillingsnr.
Hurtigladeapparat EU/CH	6.654-190.0
Reservebatteri	4.654-279.0
Teppevalse, antistatisk	4.762-478.0

### Kundetjeneste

Våre Kärcher-avdelinger hjelper deg gjerne ved feil eller om du har spørsmål. Se baksiden for adressen.

## Tekniske data

### KM 35/5 C

Maks. driftstid ved fullt ladet batteri (avhengig av gulvbelegg)	min	20
Lydtrykksnivå (EN 60704-2-1)	dB(A)	59
Vekt	kg	5,6
Arbeidsspenning batteri	V	18
Ladetid ved tomt batteri	--	4h

### Batterilader

Utgangsspenning på ladeapparat	V	18
Ladestrøm	A	0,6
Nettspenning til ladeapparat	V, Hz	100-240, 1~50/60
Omgivelsestemperatur	°C	5 - 40

## EU-samsvarserklæring

Vi erklærer hermed at maskinen angitt nedenfor oppfyller de grunnleggende sikkerhets- og helsekravene i de relevante EF-direktivene, med hensyn til både design, konstruksjon og type markedsført av oss. Ved endringer på maskinen som er utført uten vårt samtykke, mister denne erklæringen sin gyldighet.

**Produkt:** Elektrobørster

**Type:** 1.327-xxx

**Relevante EU-direktiver**

2006/42/EF (+2009/127/EF)

2004/108/EF

2000/14/EF

**Anvendte overensstemmende normer**

EN 55012: 2007 + A1: 2009

EN 60335-1

EN 60335-2-29: 2004+A2: 2010

EN 60335-2-67: 2009

EN 61000-3-2: 2006+A1: 2009+A2: 2009

EN 61000-3-3: 2008

EN 61000-6-2: 2005

EN 62233: 2008

**Lydeffektnivå dB(A)**

Målt: 70

Garantert: 72

**Anvendte nasjonale normer**

-

De undertegnede handler på oppdrag fra, og med fullmakt fra selskapsledelsen.

  
H. Jenner

CEO

  
S. Reiser

Head of Approbation

Dokumentasjonsansvarlig:

S. Reiser

Alfred Kärcher GmbH & Co. KG

Alfred-Kärcher-Str. 28 - 40

71364 Winnenden (Germany)

Tlf: +49 7195 14-0

Faks: +49 7195 14-2212

Winnenden, 2012/04/01





Läs bruksanvisning i original innan aggregatet används första gången, följ anvisningarna och spara drifts-anvisningen för framtida behov, eller för nästa ägare.

## Innehållsförteckning

Allmänna hänvisningar . . .	SV	..	1
Ändamålsenlig användning	SV	..	2
Säkerhetsanvisningar . . . . .	SV	..	2
Idrifttagning . . . . .	SV	..	3
Drift . . . . .	SV	..	4
Transport . . . . .	SV	..	4
Förvaring . . . . .	SV	..	4
Skötsel och underhåll . . . . .	SV	..	5
Åtgärder vid störningar . . . . .	SV	..	5
Tekniska data . . . . .	SV	..	6
Försäkran om EU-överensstämmelse . . . . .	SV	..	6

## Allmänna hänvisningar

Om du upptäcker transportskador vid upp-packningen bör du ta kontakt med försäljaren.

- Varnings- och anvisningsdekaler på maskinen ger viktig information beträffande riskfri användning.
- Förutom anvisningarna i denna bruksanvisning ska allmänna säkerhets- och olycksfallsföreskrifter tas i beaktande.

## Miljöskydd



Emballagematerialen kan återvinnas. Kasta inte emballaget i hushållssoporna utan för dem till återvinning.



Kasserade apparater innehåller återvinningsbart material som bör gå till återvinning. Batterier, engångs och uppladdningsbara, innehåller ämnen, som inte får komma ut i miljön. Överlämna därför kasserade apparater och batterier till lämpligt återvinningssystem.

### Uppllysningar om ingredienser (REACH)

Aktuell information om ingredienser finns på:

[www.kaercher.com/REACH](http://www.kaercher.com/REACH)

## Garanti

I respektive land gäller de garantivillkor som publicerats av våra auktoriserade distributörer. Eventuella fel på aggregatet repareras utan kostnad under förutsättning att det orsakats av ett material- eller tillverkningsfel. I frågor som gäller garantin ska du vända dig med kvitto till inköpsstället eller närmaste auktoriserade serviceverkstad.

## Tillbehör och utbytesdelar

### Fara

*För att undvika risker får reparationer och reservdelsmontering endast utföras av auktoriserad kundservice.*

- Använd endast av tillverkaren godkända tillbehör och reservdelar. Originaltillbehör och originalreservdelar gör att maskinen kan användas säkert och utan störning.
- I slutet av bruksanvisningen finns ett urval av de reservdelar som oftast behövs.
- Ytterligare information om reservdelar hittas under service på [www.kaercher.com](http://www.kaercher.com).

## Symboler i bruksanvisningen

### Fara

*Varnar för en omedelbart överhängande fara som kan leda till svåra skador eller dödsfall.*

### Varning

*Varnar för en möjlig farlig situation som kan leda till svåra skador eller döden.*

### Varning

*Information om en möjlig farlig situation som kan leda till lätta skador eller materiella skador.*

## Symboler på apparaten



Använd och lagra laddaren endast i torra utrymmen, omgivningstemperatur 5 - 40° C.

## Ändamålsenlig användning

- Denna maskin är avsedd för yrkesmässig användning, t.ex. hantverk, gastronomi, och rengöring av byggnader, med tillbehör och reservdelar godkända av Kärcher.
- Detta aggregat är ej avsett att användas av personer (även barn) med begränsade psykiska, sensoriska eller mentala egenskaper eller som saknar erfarenhet och/eller kunskap att hantera maskinen, såvida de inte befinner sig under uppsikt av en person ansvarig för deras säkerhet eller har fått anvisningar från en sådan person om hur maskinen ska användas.
- Barn ska hållas under uppsikt så att de inte leker med aggregatet.
- Aggregatet är ej avsett för uppsopning av vätskor.
- Sopa ej upp brännande eller glödande objekt, som t ex cigaretter, tändstickor eller liknande.
- **WARNING!** Aggregatet är ej avsett för uppsugning av hälsovådliga substanser.
- Om du tar ur glas, metall eller andra material ur sopbehållaren bör du använda tjocka handskar.
- **WARNING!** Använd endast de borstar som finns på maskinen eller är angivna i bruksanvisningen. Användning av andra borstar kan påverka säkerheten.

All annan användning betraktas som ej föreskriftsmässig. Tillverkaren ansvarar inte för skador som orsakats av sådan användning; användaren bär ensam ansvaret.

## Säkerhetsanvisningar

Förutom anvisningarna i bruksanvisningen ska gällande allmänna säkerhets- och olycksfallsföreskrifter beaktas.

### **⚠ Risk för skada**

- *Aggregatet har en roterande sopvals, grip aldrig in med fingrar eller verktyg under drift!*

- *Vid underhålls- och servicearbete på apparaten tas batteriet först bort!*

### **⚠ Anvisningar beträffande uppladdningsbart batteri och laddare**

- Laddning av batteriet får endast ske med medföljande originalladdare eller av KÄRCHER godkända laddare.
- **Utsätt inte batteriet för solstrålning, värme eller eld**, risk för explosion.
- Före varje användning kontrolleras laddare och uppladdningsbart batteri så att dessa är felfria. Använd inte skadade apparater och låt endast fackpersonal reparera skadade delar.
- Använd inte laddaren när den är smutsig eller fuktig.
- Nätpänningen måste överensstämma med på laddarens typskylt angiven spänning.
- Använd inte laddaren på platser där det finns risk för explosion.
- Inga metalldelar får hamna på adapterns kontakter, risk för kortslutning.
- Laddaren får endast användas för laddning av godkända, uppladdningsbara batterier.
- Lätt endast rena och torra batterier i laddarens adapter.
- Ladda inte engångsbatterier (primärbatterier), risk för explosion.
- Ladda inte skadade, uppladdningsbara batterier. Byt ut skadade batterier.
- Förvara inte batterier tillsammans med metallföremål, risk för kortslutning.
- Kasta inte batterierna i eld eller hushållssopor.
- Undvik kontakt med vätska som kommer ur defekta batterier. Spola bort vätskan med vatten vid oavsiktlig kontakt. Kontakta läkare om vätska hamnar i ögonen.
- Batteriet måste ligga fritt på ett eldfast underlag när det laddas och det får inte befinna sig några lättantändliga föremål vid sidan av eller ovanför batteriet.

### ⚠ **Anvisningar för avfallshandling av batterier.**

- Ta bort batteriet innan apparaten skrotas och ta om hand detta på ett miljövänligt sätt!
- **Öppna inte batteriet**, risk för kortslutning, dessutom kan irriterande ångor eller frätande vätska läcka ut.

## Idrifttagning

### Beskrivning av aggregatet

Kontrollera vid uppackningen att inga tillbehör saknas eller är skadade. Kontakta återförsäljaren om skador uppkommit vid transporten.

**Hänvisning:** *Bilder på apparat och hantering finns på sidan 2.*

- 1 Led på apparaten
- 2 Fotreglage Till/Från
- 3 Uppladdningsbart batteri, uttagbart
- 4 Utbytesbatteri (tillval)
- 5 Upplåsningsknapp, batteri
- 6 Smutsbehållare, uttagbar
- 7 Upplåsning, smutsbehållare
- 8 Hölje
- 9 Borstvals
- 10 Upplåsningsknapp sopvals
- 11 Skaftdelar
- 12 Handtag
- 13 Ståytor för att luta maskinen
- 14 Snabbladdare med laddningsdisplay och laddkabel
- 15 Driftstillståndsindikator (LED)

### Montera skaft och handtag

#### se bild 2

Skaftet består av tre delar. Se vid monteringen till att delarna hakar fast ordentligt.

- Sätt ihop skaftdelarna.
- Stick på handtaget på skaftet.
- Placera komplett ihopsatt rör, med spärren riktad framåt, i den ledade delen på apparaten.

### Ladda det uppladdningsbara batteriet

#### se bild 3

Det uppladdningsbara batteriet är laddat vid leveransen. Ladda batteriet efter arbetet och vid behov.

#### Anvisning

*Batteriet kan endast laddas när det är urtaget.*

- Förbind batteri och laddare med hjälp av laddkabel.
- Medföljande laddare ansluts till godkänt vägguttag.

Laddningsdisplayen blinkar grönt. Batteriet laddas upp.

#### Laddtid vid tomt batteri

Laddare	4 h
Snabbladdare (finns som specialtillbehör)	1,5h

#### Hänvisning

*Överskrids laddningstiden går laddaren över till underhållsladdning. Laddningsdisplayen lyser grönt.*

#### Observera

*Koppla bort laddaren från elnätet efter laddningen för att minska energiförbrukningen.*

### Byta batteri

#### se bild 4

- Tryck på spärrknappen och dra bort batteriet bakåt.
- Skjut in reservbatteriet i hållaren och haka fast.

#### Observera

Avfallshandtera trasiga eller skadade batterier på ett miljövänligt sätt. Använd endast original KÄRCHER reservbatterier (Beställningsnummer se Specialtillbehör).

## Drift

### Påbörja arbete

#### se bild 5

- Starta apparaten, tryck Till/Från på fotreglage.
- Förflytta maskinen framåt och för rengöring.
- Använd höger sida för kantrengöring (batterisidan).
- Tippa maskinen något för att ta upp större föremål. Använd ståytan för att göra detta.

### Avbryt arbete

#### se bild 6

- Stäng av apparaten, tryck Till/Från på fotreglaget.
- Lodrät placering av skaftet vid arbetspauser ger det stabilitet, en arretering håller det i denna position.

### Avsluta arbete

- Vid arbetets slut stängs apparaten av.
- Töm smutbehållaren efter varje rengöring.
- Tryck på upplåsningsknappen för batteriet och tag ur detta.
- Placera maskinen i förvaringsläge
- Ladda det uppladdningsbara batteriet.

### Töm smutsbehållaren

#### se bild 7

- Lossa och lyft ur smutsbehållaren.
- Töm smutsbehållaren.
- Sätt tillbaka, och spärra, smutsbehållaren.

### Förvaring av apparaten

#### se bild 8

- Maskinen måste ställas upp stående på maskinens baksida.
- Förvara aggregatet inomhus.

## Driftstillståndsdisplay

På maskinen finns en driftstillståndsindikator (LED). Följande indikeringar är möjliga:

Kontrolllampan lyser grönt.	Drift
Kontrolllampan blinkar orange.	Ladda upp eller byta ut batteriet
Kontrolllampan lyser röd	Borste blockerar (se störningar)

## Transport

### ⚠ Fara

*Risk för person och egendomsskada! Observera vid transport maskinens vikt.*

- För att transportera maskinen längre sträckor, ta tag i skaftets nedre del.
- Vid transport i fordon ska maskinen säkras enligt respektive gällande bestämmelser så den inte kan tippa eller glida.

## Förvaring

### ⚠ Fara

*Risk för person och egendomsskada! Observera maskinens vikt vid lagring.*

## Skötsel och underhåll

### Varning

Avlägsna batteriet före alla skötsel- och underhållsarbeten på apparaten.

### Rengöra apparaten

- Torka av apparaten utvändigt med en fuktig duk. Använd inga aggressiva medel som t.ex. skurmedel.

### Byta/rengöra sopvals

#### se bild 9

- Ställ aggregatet upprätt för att ta av sopvalsen (se kapitel "Förvaring av apparaten").
- Tryck på upplåsningsknappen och ta ut sopvalsen.
- Lossa fastsittande blad, gräs, små kvistar, hår eller snören med en kniv eller en sax och ta sedan bort skräpet.
- Sätt i den rengjorda resp. nya sopvalsen och kontrollera att den sitter korrekt.

## Åtgärder vid störningar

### Laddningsdisplay lyser inte

- Kontrollera anslutning mellan laddare och batteri.
- Inget batteri anslutet.
- Kontrollera spänningsförsörjning i kontakten.

### Indikeringen för laddning blinkar rött

- Fel. Frånskilj laddningsaggregat och batteri och anslut dem igen.
- Kontakta kundservice.

### Laddningsindikeringen lyser rött

- Temperaturfel, laddningen har avbrutits. Batteriet och laddaren måste placeras i den angivna omgivningstemperaturen.

### Apparaten rengör inte tillförlitligt

- Rengör resp. byt ut sopvalsen (se kapitel "Byta/rengöra sopvals").
- Ladda batteriet (se avsnitt "Ladda upp-laddningsbart batteri").

### Driftindikeringens kontrollampa lyser rött

- Koppla från aggregatet
- Ta bort batteriet
- Kontrollera om främmande material blockerar borstarna, tag vid behov bort främmande material.

### Smuts kastas ut ur apparaten

- Töm den fulla smutsbehållaren (se avsnitt "Töm smutsbehållare").

### Specialtillbehör

Beteckning	Beställningsnr.
Snabbladdare EU/CH	6.654-190.0
Utbytesbatteri	4.654-279.0
Mattsopvals, antistatisk	4.762-478.0

### Kundservice

För frågor eller problem står närmaste KÄRCHER-filial till förfogande. Se baksidan för adress.

## Tekniska data

### KM 35/5 C

Maximal drifttid med full-laddat batteri (beroende på golvbeläggning)	min	20
Ljudtrycksnivå (EN 60704-2-1)	dB(A)	59
Vikt	kg	5,6
Arbetsspänning batteri	V	18
Laddtid vid tomt batteri	--	4h

### Laddare

Laddarens utspänning	V	18
Laddström	A	0,6
Laddarens nätspänning	V, Hz	100-240, 1~50/60
Omgivande temperatur	°C	5 - 40

## Försäkran om EU-överensstämmelse

Härmed försäkras vi att nedanstående be-tecknade maskin i ändamål och konstruk-tion samt i den av oss levererade versionen motsvarar EU-direktivens tillämpliga grund-läggande säkerhets- och hälsokrav. Vid ändringar på maskinen som inte har god-känts av oss blir denna överensstämmelse-förklaring ogiltig.

**Produkt:** Elektrisk borste

**Typ:** 1.327-xxx

**Tillämpliga EU-direktiv**

2006/42/EG (+2009/127/EG)

2004/108/EG

2000/14/EG

**Tillämpade harmoniserade normer**

EN 55012: 2007 + A1: 2009

EN 60335-1

EN 60335-2-29: 2004+A2: 2010

EN 60335-2-67: 2009

EN 61000-3-2: 2006+A1: 2009+A2: 2009

EN 61000-3-3: 2008

EN 61000-6-2: 2005

EN 62233: 2008

**Ljudeffektsnivå dB(A)**

Upmätt: 70

Garanterad: 72

**Tillämpade nationella normer**

-

Undertecknade agerar på order av och med fullmakt från företagsledningen.

  
H. Jenner  
CEO

  
S. Reiser  
Head of Approbation

Dokumentationsbefullmäktigad:

S. Reiser

Alfred Kärcher GmbH & Co. KG

Alfred-Kärcher-Str. 28 - 40

71364 Winnenden (Germany)

Tel.: +49 7195 14-0

Fax: +49 7195 14-2212

Winnenden, 2012/04/01



Lue tämä alkuperäisiä ohjeita ennen laitteesi käyttämistä, säilytä käyttöohje myöhempää käyttöä tai mahdollista myöhempää omistajaa varten.

## Sisällysluettelo

Yleisiä ohjeita . . . . .	FI	..	1
Käyttötarkoitus . . . . .	FI	..	2
Turvaohjeet . . . . .	FI	..	2
Käyttöönotto . . . . .	FI	..	3
Käyttö . . . . .	FI	..	4
Kuljetus . . . . .	FI	..	4
Säilytys . . . . .	FI	..	4
Hoito ja huolto . . . . .	FI	..	4
Häiriöapu . . . . .	FI	..	5
Tekniset tiedot . . . . .	FI	..	5
EU-standardinmukaisuustodistus	FI	..	6

## Yleisiä ohjeita

Jos havaitset pakkauksesta purkaessasi kuljetusvaurioita, ota yhteyttä myyjäliikkeeseen.

- Laitteeseen kiinnitetyt varoitus- ja opastuskilvet antavat tärkeitä ohjeita turvallista käyttöä varten.
- Tämän käyttöohjeen ohjeiden ohella on noudatettava lainmukaisia yleisiä turvallisuus- ja tapaturmantorjuntamääräyksiä.

## Ympäristönsuojelu



Pakkausmateriaalit ovat kierrätettäviä. Älä käsittelee pakkauksia kotitalousjätteenä, vaan toimita ne jätteiden kierrätykseen.



Käytetyt laitteet sisältävät arvokkaita kierrätettäviä materiaaleja, jotka tulisi toimittaa kierrätykseen. Paristot ja akut sisältävät aineita, joita ei saa päästää ympäristöön. Toimita tästä syystä vanhat laitteet, paristot ja akut vastaaviin keräilylaitoksiin.

**Huomautuksia materiaaleista (REACH)**  
Ajantasaisia tietoja ainesosista löytyy osoitteesta:

[www.kaercher.com/REACH](http://www.kaercher.com/REACH)

## Takuu

Kussakin maassa ovat voimassa valtuuttamamme myyntiorganisaation julkaisemat takuehdot. Materiaali- ja valmistusvirheitä aiheutuvat virheet laitteessa korjaamme takuuajana maksutta. Takuutapauksessa ota yhteys ostotositteen kanssa jällemyyjään tai lähimpään valtuutettuun huoltoon.

## Varusteet ja varaosat

### Vaara

*Vaaratilanteiden eliminoimiseksi, vain valtuutettu asiakaspalvelupiste saa korjata koneen ja vaihtaa sen varaosat.*

- Vain sellaisten lisävarusteiden ja varaosien käyttö on sallittua, jotka valmistaja on hyväksynyt. Alkuperäiset lisävarusteet ja varaosat takaavat, että laitetta voidaan käyttää turvallisesti ja häiriöttömästi.
- Tärkeimpien osien varaosaluettelo löytyy tämän käyttöohjeen lopusta.
- Saat lisätietoja varaosista osoitteesta [www.karcher.fi](http://www.karcher.fi), osiosta Huolto.

## Käyttöohjeessa esiintyvät symbolit

### Vaara

*Varoittaa välittömästi uhkaavasta vaarasta, joka voi aiheuttaa vakavan ruumiinvamman tai johtaa kuolemaan.*

### Varoitus

*Varoittaa mahdollisesti vaarallisesta tilanteesta, joka voi aiheuttaa vakavan ruumiinvamman tai voi johtaa kuolemaan.*

### Varo

*Viittaa mahdollisesti vaaralliseen tilanteeseen, joka voi aiheuttaa lievän ruumiinvamman tai aineellisia vahinkoja.*

## Laitteessa olevat symbolit



Käytä ja säilytä latauslaitetta vain kuivissa tiloissa, ympäristön lämpötila 5 - 40° C.

## Käyttötarkoitus

- Tämä laite soveltuu ammattimaiseen käyttöön esim. käsiteollisuudessa, gastronomian alalla ja rakennussiivouksessa yhdessä Kärcherin hyväksymien varusteiden ja varaosien kanssa.
- Laitetta eivät saa käyttää sellaiset henkilöt (lapset mukaan lukien), joilla on rajoittuneet fyysiset, aistimukselliset tai henkiset kyvyt tai, joilta puuttuu laitteen käyttämiseen tarvittavaa kokemusta ja/ tai tietoa, paitsi jos heidän turvallisuudestaan vastaava henkilö valvoo heitä tai on antanut heille laitteen käyttämiseen tarvittavat ohjeet.
- Lapsia on valvottava sen varmistamiseksi, että he eivät leiki laitteen kanssa.
- Laite ei sovellu nesteiden poislakaisemiseen.
- Älä lakaise koneeseen palavia tai hehkuvia kohteita, kuten esim. savukkeita, tulitikkuja tai vastaavia.
- VAROITUS! Laite ei sovellu terveydelle vaarallisten aineiden lakaisemiseen.
- Kun poistat roska-ääliöstä lasia, metallia tai muita mareriaaleja, käytä kestäviä käsineitä.
- VAROITUS! Käytä ainoastaan laitteen mukana tulleita tai käyttöohjeessa mainittuja harjoja. Muiden harjojen käyttö saattaa huonontaa turvallisuutta.

Kaikki tästä poikkeava käyttö katsotaan tarkoituksenvastaiseksi. Valmistaja ei vastaa poikkeavasta käytöstä johtuvista vahingoista, riski on yksin käyttäjän.

## Turvaohjeet

Tämän käyttöohjeen ohjeiden ohella on noudatettava lainmukaisia yleisiä turvallisuus- ja tapaturmantorjuntamääräyksiä.

### **⚠ Loukkaantumiskaava**

- *Laitteessa on yksi pyörivä harja, älä koske siihen sormilla tai työkaluilla käytön aikana!*
- *Irrota ennen hoito- ja huoltotöitä akku laitteesta!*

### **⚠ Akkuun ja latauslaitteeseen liittyviä ohjeita**

- Akun lataaminen laitteessa on sallittua vain toimituksessa mukana seuraavalla latauslaitteella tai KÄRCHERin hyväksymällä latauslaitteella.
- **Älä aseta akkua alttiiksi voimakkaalle auringon valolle, kuumuudelle tai tulelle**, syntyy akun räjähtämissaara.
- Tarkasta ennen jokaista käyttökertaa, että latauslaite ja akkupakkaus eivät ole vahingoittuneita. Älä käytä vahingoittuneita laitteita ja korjauta vialliset osat ammattilaisella.
- Älä käytä latauslaitetta, jos se on likainen tai märkä.
- Latauslaitteen tyyppikilvessä ilmoitetun jännitteen on oltava sama kuin käytettävä verkkojännite.
- Älä käytä latauslaitetta räjähdysalittiissa tiloissa.
- Sovittimen kosketinpintoja ei saa koskettaa metalliosilla oikosulkuvaaran vuoksi.
- Käytä latauslaitetta vain hyväksytyjen akkupakkausten lataamiseen.
- Työnnä vain puhtaat ja kuivat akkupakkaukset latauslaitteen sovitteimeen.
- Älä lataa paristoja (ensiöpareja) räjähdysvaaran vuoksi.
- Älä lataa vahingoittuneita akkupakkausia. Vaihda vahingoittuneet akkupakkaukset.
- Älä säilytä akkupakkausia yhdessä metalliesineiden kanssa oikosulkuvaaaran vuoksi.
- Älä heitä akkupakkausia tuleen tai kotitalousjätteiden sekaan.
- Vältä koskettamasta viallisiin, akkunesettä vuotaviin akkuihin. Jos vahingossa joudut kosketuksiin nesteen kanssa, huuhto vedellä. Jos nestettä pääsee kosketuksiin silmiisi, ota yhteys lääkäriin.
- Akun on latauksen aikana oltava vaapaana tulenkestävällä alustalla ja akun



sivuilla ja yläpuolella ei saa olla syttyviä esineitä.

### ⚠ **Akun hävitysohje**

- Poista akku ennen laitteen romuttamista ja huolehdi akun ympäristöystävällisistä hävittämisestä!
- **Älä avaa akkua**, vaarana on oikosulun muodostuminen, lisäksi akusta voi poistua ärsyttäviä höyryjä tai syövyttäviä nesteitä.

## Käyttöönotto

### Laitekuvaus

Tarkasta purkaessasi pakkauksesta, ovatko kaikki varusteet olemassa ja ovatko osat vaurioituneet. Jos havaitset kuljetusvaurioita ota yhteyttä myyjäliikkeeseen.

**Ohje:** Piirroset laitteesta ja sen käytöstä sijaitsevat sivulla 2.

- 1 Laitteen nivel
- 2 Jalkakytin, päälle/pois
- 3 Irrotettava akku
- 4 Vaihtoakku (valinnainen)
- 5 Akun vapautuspainike
- 6 Irrotettava lika-astia
- 7 Lika-astian lukituksen vapautus
- 8 Kotelo
- 9 Lakaisutela
- 10 Lakaisutelan vapautusnappi
- 11 Varsiosat
- 12 Käsikahva
- 13 Astinlauta laitteen kääntämiseen
- 14 Pikalatauslaite lataustilanäytöllä ja latauskaapelilla
- 15 Käyttötilanäyttö (LED)

### Varren ja kahvan asennus

#### **katso kuva 2**

Varsi koostuu 3 osasta. Huolehdi, että osat kiinnittyvät toisiinsa asennusvaiheessa.

- Liitä varsiosat toisiinsa.
- Pistä käsikahva varteen.
- Työnnä täydellinen varsi lukitsinpinne edellä laitteen niveleen.

### Akun lataaminen

#### **katso kuva 3**

Akku on toimitettaessa esiladattu. Ladataan työskentelyn jälkeen ja tarvittaessa.

#### **Ohje**

*Akku voidaan ladata ainoastaan irrallisena.*

- Liitä akku latauslaitteeseen latausjohdon avulla.
- Työnnä toimituksessa mukana seuraava latauslaite asianmukaiseen pistorasiaan.

Lataustilanäyttö vilkkuu vihreänä. Akkua ladataan.

#### **Tyhjän akun latausaika**

Latauslaite	4 h
Pikalatauslaite (saatavissa lisävarusteena)	1,5h

#### **Huomautus**

*Kun latausaika ylittyy, latauslaite siirtyy kunnossapitovarakseen. Latauskäytön valo palaa vihreänä.*

#### **Ohje**

*Irrota laturi verkkovirrasta latauksen jälkeen energiankäytön pienentämiseksi.*

### Vaihda akku

#### **katso kuva 4**

- Paina lukitusnappia ja vedä akku takasuuntaan.
- Työnnä vaihtoakku kiinnittimeen ja lukitse se.

#### **Ohje**

Toimintakelvottomat tai vialliset akut hävitetään ympäristöystävällisesti. Käytä vain Kärcherin alkuperäisiä vara-akkuja (tilausnumero katso erikoisvarusteet).

## Käyttö

### Työskentelyn aloittaminen

#### **katso kuva 5**

- Kytke laite päälle painamalla jalkakyt-kintä (päälle/pois).
- Liikuta laitetta puhdistukseen etusuun-taa.
- Kun puhdistat reunojen läheisyydestä, käytä oikeaa puolta (akun puolta).
- Käännä laitetta suurempia esineitä var-ten. Käytä siihen astinlautaa.

### Työskentelyn keskeyttäminen

#### **katso kuva 6**

- Kytke laite pois päältä painamalla jalka-kytkintä (päälle/pois).
- Jotta laitteen varsi pysyy paikoillaan, aseta se tauon ajaksi pystysuoraan, lu-Kitus pitää varren siinä asennossa.

### Työskentelyn päättäminen

- Kytke laite pois päältä lopettaessasi työskentelyn.
- Tyhjennä lika-astia jokaisen puhdistus-kerran jälkeen.
- Löysää akun lukitus ja poista akku pak-kauksestaan.
- Vie laite säilytysasentoon.
- Lataa akku.

### Lika-astian tyhjentäminen

#### **katso kuva 7**

- Vapauta lika-astian lukitus ja poista li-kasäiliö.
- Tyhjennä lika-astia.
- Aseta uusi lika-astia takaisin paikoilleen ja lukitse se.

### Laitteen säilytys

#### **katso kuva 8**

- Laitetta täytyy säilyttää selkäpuoli latti-aa vasten seisten.
- Säilytä laitetta kuivissa tiloissa.

## Käyttötilat

Laitteessa on toimintatilan näyttö (LED). Seuraavat näytöt ovat mahdollisia:

Vihreä merkkivalo palaa.	Käyttö
Oranssi merkkivalo vilkkuu.	Lataa tai vaihda akku
Merkkivalo palaa punaisena	Harja lukkiutunut (katso häiriöt)

## Kuljetus

### ⚠ Vaara

*Loukkaantumis- ja vahingoittumisvaara-vaara! Huomioi kuljetettaessa laitteen pai-no.*

- Tartu varren alaosaan kuljettaessasi laitetta pitempiä matkoja.
- Kun kuljetat laitetta ajoneuvoissa, var-mista laite liukumisen ja kaatumisen va-ralta kulloinkin voimassa olevien ohjesääntöjen mukaisesti.

## Säilytys

### ⚠ Vaara

*Loukkaantumis- ja vahingoittumisvaara-vaara! Huomioi säilytettäessä laitteen pai-no.*

## Hoito ja huolto

### Varo

*Akku irrotettava laitteesta ennen kaikkia hoito- ja huoltotoita.*

### Laitteen puhdistus

- Pyyhi laite ulkopuolelta puhtaaksi kos-tealla liinalla. Älä käytä aggressiivisia aineita, kuten esim. hankauspulveria.

### Lakaisutelan vaihto/puhdistus

#### **katso kuva 9**

- Aseta laite seisomaan selälleen lakai-sutelan poistamista varten (katso koh-taa "Laitteen säilytys").

- Paina vapautuspainiketta ja irrota lakaisutela.
- Leikkaa kietoutuneet puiden lehdet, ruohot, pienet oksat, hiukset tai hihnat veitsellä tai saksilla irti ja poista ne testasta.
- Asetat puhdistettu tai uusi lakaisutela huolellisesti oikealle paikalleen.

## Häiriöapu

### Latausnäytön valo ei pala

- Tarkasta akun ja latauslaitteen liitäntä.
- Akkua ei ole liitetty.
- Tarkista tuleeko pistorasiaan virta.

### Latausnäyttö vilkkuu punaisena

- Virhe. Irrota latauslaite akusta ja yhdistä uudelleen.
- Ota yhteys asiakaspalveluun.

### Lataustilanäyttö palaa punaisena

- Lämpötilavirhe, lataaminen keskeytetään. Siirrä akku ja latauslaite annetun lämpötilan omaavaan ympäristöön.

### Laite ei puhdistu kunnollisesti

- Puhdista tai vaihda lakaisutela (katso "Puhdista tai vaihda lakaisutela").
- Lataa akku (katso kappale "Akun lataaminen").

### Käyttötilanäytön merkkivalo palaa punaisena

- Laitteen kytkeminen pois päältä
- Akun poistaminen
- Tarkasta, estääkö vieras esine harjojen pyörimistä, tarvittaessa poista esine.

### Laite syytää liikaa ulos

- Tyhjennä täysi lika-astia (katso kappale "Lika-astian tyhjentäminen").

## Lisävaruste

Nimike	Tilausnro
Pikalatauslaite EU/CH	6.654-190.0
Vaihtoakku	4.654-279.0
Mattotela, antistaattinen	4.762-478.0

## Asiakaspalvelu

KÄRCHER -edustustomme vastaa mielellään kysymyksiisi ja auttaa häiriön ilmaantua. Osoite, katso takasivua.

## Tekniset tiedot

### KM 35/5 C

Maksimi käyttöaika täyteen ladatulla akulla (riippuu lattiapinnasta)	min	20
Äänen painetaso (standardi EN 60704-2-1)	dB(A)	59
Paino	kg	5,6
Akun työskentelyjännite	V	18
Tyhjän akun latausaika	--	4h

### Latauslaite

Latauslaitteen lähtöjännite	V	18
Latausvirta	A	0,6
Latauslaitteen verkkojännite	V, Hz	100-240, 1~50/60
Ulkoilman lämpötila	°C	5 - 40

## EU-standardinmukaisuustodistus

Vakuutamme, että alla mainitut tuotteet vastaavat suunnittelultaan ja rakenteeltaan sekä valmistustavaltaan EU-direktiivien asianomaisia turvallisuus- ja terveystaakkeita. Jos tuotteeseen/tuotteisiin tehdään muutoksia, joista ei ole sovittu kanssamme, tämä vakuutus ei ole enää voimassa.

**Tuote:** Sähköharja

**Tyyppi:** 1.327-xxx

**Yksiselitteiset EU-direktiivit**

2006/42/EY (+2009/127/EY)

2004/108/EY

2000/14/EY

**Sovelletut harmonisoidut standardit**

EN 55012: 2007 + A1: 2009

EN 60335-1

EN 60335-2-29: 2004+A2: 2010

EN 60335-2-67: 2009

EN 61000-3-2: 2006+A1: 2009+A2: 2009

EN 61000-3-3: 2008

EN 61000-6-2: 2005

EN 62233: 2008

**Äänen tehotaso dB(A)**

Mitattu: 70

Taattu: 72

**Sovelletut kansalliset standardit**

-

Allekirjoittaneet toimivat yrityksen johton puolesta ja sen valtuuttamina.



H. Jenner

CEO



S. Reiser

Head of Approbation

Dokumentointivaltuutettu:

S. Reiser

Alfred Kärcher GmbH & Co. KG



Alfred-Kärcher-Str. 28 - 40

71364 Winnenden (Germany)

Puh.: +49 7195 14-0

Faksi: +49 7195 14-2212

Winnenden, 2012/04/01

  Πριν χρησιμοποιήσετε τη συσκευή σας για πρώτη φορά, διαβάστε αυτές τις πρωτότυπες οδηγίες χρήσης, ενεργήστε σύμφωνα με αυτές και κρατήστε τις για μελλοντική χρήση ή για τον επόμενο ιδιοκτήτη.

## Πίνακας περιεχομένων

Γενικές υποδείξεις . . . . .	EL	..	1
Χρήση σύμφωνα με τους κανονισμούς . . . . .	EL	..	2
Υποδείξεις ασφαλείας . . . . .	EL	..	2
Έναρξη λειτουργίας . . . . .	EL	..	3
Λειτουργία . . . . .	EL	..	4
Μεταφορά . . . . .	EL	..	5
Αποθήκευση . . . . .	EL	..	5
Φροντίδα και συντήρηση . . . . .	EL	..	5
Αντιμετώπιση βλαβών . . . . .	EL	..	6
Τεχνικά χαρακτηριστικά . . . . .	EL	..	6
Δήλωση Συμμόρφωσης των Ε.Κ. . . . .	EL	..	7

## Γενικές υποδείξεις

Αν κατά την αφαίρεση της συσκευασίας διαπιστώσετε ζημιές που προκλήθηκαν κατά τη μεταφορά, ειδοποιήστε αμέσως τον προμηθευτή σας.

- Οι προειδοποιητικές πινακίδες και οι πινακίδες υποδείξεων που είναι τοποθετημένες στο μηχάνημα, παρέχουν σημαντικές υποδείξεις για την ακίνδυνη λειτουργία.
- Εκτός από τις υποδείξεις στο εγχειρίδιο λειτουργίας πρέπει να λάβετε παράλληλα υπόψη και τους γενικούς κανονισμούς ασφαλείας και πρόληψης ατυχημάτων που προβλέπει ο νομοθέτης.

## Προστασία περιβάλλοντος

 Τα υλικά συσκευασίας είναι ανακυκλώσιμα. Μην πετάτε τη συσκευασία στα οικιακά απορρίμματα, αλλά παραδώστε την προς ανακύκλωση.

 Οι παλιές συσκευές περιέχουν ανακυκλώσιμα υλικά, τα οποία θα πρέπει να μεταφέρονται σε σύστημα επαναχρησιμοποίησης. Οι μπαταρίες και οι συσσωρευτές περιέχουν υλικά, τα οποία δεν επιτρέπεται να καταλήξουν στο περιβάλλον. Για τον λόγο αυτόν, διαθέστε τις άχρηστες συσκευές, τις μπαταρίες και τους συσσωρευτές μέσω του κατάλληλου συστήματος διαχείρισης απορριμμάτων.

**Υποδείξεις για τα συστατικά (REACH)**  
Ενημερωμένες πληροφορίες για τα συστατικά μπορείτε να βρείτε στη διεύθυνση:  
[www.kaercher.com/REACH](http://www.kaercher.com/REACH)

## Εγγύηση

Σε κάθε χώρα ισχύουν οι όροι εγγύησης που εκδόθηκαν από την αρμόδια εταιρία μας προώθησης πωλήσεων. Αναλαμβάνουμε τη δωρεάν αποκατάσταση οποιασδήποτε βλάβης στη συσκευή σας, εφόσον οφείλεται σε αστοχία υλικού ή κατασκευαστικό σφάλμα, εντός της προθεσμίας που ορίζεται στην εγγύηση. Σε περίπτωση που επιθυμείτε να κάνετε χρήση της εγγύησης, παρακαλούμε απευθυνθείτε με την απόδειξη αγοράς στο κατάστημα από το οποίο προμηθευτήκατε τη συσκευή ή στην πλησιέστερη εξουσιοδοτημένη υπηρεσία τεχνικής εξυπηρέτησης πελατών μας.

## Εξαρτήματα και ανταλλακτικά

### Κίνδυνος

Για την αποφυγή ενδεχόμενων κινδύνων, οι επιδιορθώσεις και η τοποθέτηση ανταλλακτικών θα πρέπει να εκτελούνται μόνον από την εξουσιοδοτημένη υπηρεσία εξυπηρέτησης πελατών.

- Επιτρέπεται να χρησιμοποιούνται μόνο εξαρτήματα και ανταλλακτικά, τα οποία έχουν την έγκριση του κατασκευαστή. Τα γνήσια εξαρτήματα και ανταλλακτικά παρέχουν την εγγύηση της ασφαλούς και άψογης λειτουργίας της μηχανής.
- Μία επιλογή των ανταλλακτικών που χρειάζονται συχνότερα θα βρείτε στο τέλος των οδηγιών χρήσης.

- Περισσότερες πληροφορίες σχετικά με τα ανταλλακτικά μπορείτε να λάβετε στη διεύθυνση [www.kaercher.com](http://www.kaercher.com), τομέας Εξυπηρέτησης.

## Σύμβολα στο εγχειρίδιο οδηγιών

### Κίνδυνος

Προειδοποιεί για έναν άμεσα επαπειλούμενο κίνδυνο, ο οποίος μπορεί να οδηγήσει σε σοβαρό τραυματισμό ή θάνατο.

### Προειδοποίηση

Προειδοποιεί για μια ενδεχομένως επικίνδυνη κατάσταση, η οποία μπορεί να οδηγήσει σε σοβαρό τραυματισμό ή θάνατο.

### Προσοχή

Υπόδειξη για μια ενδεχομένως επικίνδυνη κατάσταση, η οποία μπορεί να οδηγήσει σε ελαφρό τραυματισμό ή υλικές βλάβες.

## Σύμβολα στην συσκευή



Χρησιμοποιείτε και φυλάσσετε το φορτιστή σε στεγνούς χώρους, θερμοκρασία περιβάλλοντος 5 - 40° C.

## Χρήση σύμφωνα με τους κανονισμούς

- Η συσκευή αυτή προορίζεται για επαγγελματική χρήση, π.χ. για εργαστήρια, εστιατόρια και καθαρισμό κτιρίων, με τα εγκεκριμένα από την Kärcher εξαρτήματα και ανταλλακτικά.
- Η συσκευή δεν ορίζεται για χρήση από πρόσωπα (συμπερ. των παιδιών) με περιορισμένες φυσικές, αισθητηριακές ή πνευματικές ικανότητες ή πρόσωπα δίχως πείρα ή/και γνώση, εκτός και εάν αυτά τα πρόσωπα επιτηρούνται από ένα πρόσωπο αρμόδιο για την ασφαλεία τους ή εάν έχουν λάβει οδηγίες από το τελευταίο σχετικά με τη χρήση της συσκευής.
- Τα παιδιά πρέπει να βρίσκονται υπό επιτήρηση, ώστε να εξασφαλιστεί ότι δεν παίζουν με τη συσκευή.

- Η συσκευή δεν ενδείκνυται για αναρρόφηση υγρών.
- Μην σκουπίζετε καιγόμενα ή πυρακτωμένα αντικείμενα, π.χ. τσιγάρα, σπύρτα ή παρόμοια αντικείμενα.
- ΠΡΟΕΙΔΟΠΟΙΗΣΗ! Η συσκευή δεν ενδείκνυται για σάρωση υλικών που είναι επικίνδυνα για την υγεία.
- Κατά την αφαίρεση γυαλιών, μετάλλων ή άλλων υλικών από τον κάδο απορριμμάτων, χρησιμοποιείτε ανθεκτικά γάντια.
- ΠΡΟΕΙΔΟΠΟΙΗΣΗ! Χρησιμοποιείτε μόνο τις βούρτσες που συνοδεύουν τη συσκευή ή εκείνες που αναφέρονται στις οδηγίες χρήσης. Η χρήση άλλων βουρτσών μπορεί να επηρεάσει αρνητικά την ασφάλεια.

Κάθε είδους χρήση που δεν αναφέρεται εδώ θεωρείται ως μη ενδεδειγμένη. Ο κατασκευαστής δεν φέρει ευθύνη για ενδεχόμενες βλάβες που μπορεί να προκύψουν από παρόμοια χρήση. Σε αυτή την περίπτωση, η ευθύνη βαρύνει τον χρήστη.

## Υποδείξεις ασφαλείας

Εκτός από τις υποδείξεις στο εγχειρίδιο λειτουργίας, λάβετε παράλληλα υπόψη τους γενικούς κανονισμούς ασφαλείας και πρόληψης ατυχημάτων που προβλέπει ο νομοθέτης.

### Κίνδυνος τραυματισμού

- Η συσκευή περιλαμβάνει μια περιστρεφόμενη βούρτσα. Μην αγγίζετε σε καμία περίπτωση με τα δάκτυλα ή με εργαλεία κατά τη λειτουργία της!
- Αφαιρέστε τον συσσωρευτή πριν από κάθε εργασία φροντίδας ή συντήρησης στην συσκευή!

### Υποδείξεις για τον συσσωρευτή και τον φορτιστή

- Η φόρτιση του συσσωρευτή επιτρέπεται μόνο με τον γνήσιο φορτιστή που συνοδεύει την συσκευή ή με τους εγκεκριμένους από την KARCHER φορτιστές.

- **Μην εκθέτετε το συσσωρευτή σε έντονη ηλιακή ακτινοβολία, ζέστη και φωτιά**, υφίσταται κίνδυνος έκρηξης.
- Πριν από κάθε χρήση, ελέγξτε τον φορτιστή και τον συσσωρευτή για ενδεχόμενες βλάβες. Μην χρησιμοποιείτε συσκευές που παρουσιάζουν βλάβες και αναθέστε την επιδιόρθωση σε ένα εξειδικευμένο συνεργείο.
- Μην χρησιμοποιείτε τον φορτιστή, εάν είναι λερωμένος ή υγρός.
- Η τάση του δικτύου πρέπει να είναι ταυτόσημη με την τάση που αναγράφεται στην πινακίδα στοιχείων του φορτιστή.
- Μην χρησιμοποιείτε τον φορτιστή σε χώρους, όπου υπάρχει κίνδυνος έκρηξης.
- Στις επαφές του προσαρμογέα δεν πρέπει να εισέρχονται μεταλλικά αντικείμενα. Κίνδυνος βραχυκυκλώματος.
- Χρησιμοποιήστε τον φορτιστή αποκλειστικά για την φόρτιση των εγκεκριμένων τύπων συσσωρευτή.
- Εισάγετε στον προσαρμογέα του φορτιστή μόνο καθαρούς και στεγνούς συσσωρευτές.
- Μην φορτίζετε μπαταρίες (πρωτεύοντα στοιχεία). Κίνδυνος έκρηξης.
- Μην φορτίζετε συσσωρευτές που παρουσιάζουν βλάβη. Αντικαταστήστε τους συσσωρευτές που παρουσιάζουν βλάβη.
- Μην φυλάγετε τους συσσωρευτές μαζί με μεταλλικά αντικείμενα. Κίνδυνος βραχυκυκλώματος.
- Μην πετάτε τους συσσωρευτές στην φωτιά ή στα οικιακά απορρίμματα.
- Αποφύγετε την επαφή με τα υγρά που διαρρέουν από χαλασμένους συσσωρευτές. Σε περίπτωση τυχαίας επαφής με παρόμοια υγρά, ξεπλύνετε με νερό. Εάν τα υγρά έρθουν σε επαφή με τα μάτια, συμβουλευτείτε επιπλέον τον γιατρό σας.
- Κατά τη διαδικασία φόρτισης, αποθέστε το συσσωρευτή σε μια άφλεκη επιφάνεια

και απομακρύνετε από το πλάι και το επάνω μέρος του τυχόν εύφλεκτα εξαρτήματα.

### **⚠ Υποδείξεις για τη διάθεση του συσσωρευτή**

- Αφαιρέστε το συσσωρευτή πριν πετάξετε την άχρηστη συσκευή και διαθέστε τον με τρόπο φιλικό προς το περιβάλλον!
- **Μην ανοίγετε το συσσωρευτή**, υφίσταται κίνδυνος βραχυκυκλώματος, ενώ ενδέχεται να εξέλθουν τοξικοί ατμοί ή καυστικά υγρά.

## **Έναρξη λειτουργίας**

### **Περιγραφή της συσκευής**

Κατά τον άνοιγμα της συσκευασίας, ελέγξτε το περιεχόμενο για τυχόν ελλείψεις σε εξαρτήματα ή για βλάβες. Σε περίπτωση ζημιών που προκλήθηκαν από τη μεταφορά, παρακαλείσθε να πληροφορήσετε αμέσως το κατάστημα, από το οποίο αγοράσατε το μηχάνημα.

**Υπόδειξη:** Στην σελίδα 2 θα βρείτε εικόνες της συσκευής και του τρόπου χρήσης της.

- 1 Εξάρτημα άρθρωσης της συσκευής
- 2 Διακόπτης ποδός On/Off
- 3 Συσσωρευτής, αποσπώμενος
- 4 Συσσωρευτής για αντικατάσταση (προαιρετικό)
- 5 Πλήκτρο απασφάλισης, συσσωρευτής
- 6 Κάδος απορριμμάτων, αποσπώμενος
- 7 Απασφάλιση, κάδος απορριμμάτων
- 8 Περίβλημα
- 9 Κύλινδρος σκουπίσματος
- 10 Κουμπί απασφάλισης κυλίνδρου σάρωσης
- 11 Τμήματα στελέχους
- 12 Χειρολαβή
- 13 Επιφάνεια πίεσης με το πόδι για κλίση της συσκευής
- 14 Ταχυφορτιστής με ένδειξη φόρτισης και καλώδιο φόρτισης
- 15 Ένδειξη κατάστασης λειτουργίας (LED)

## Συναρμολόγηση στελέχους και λαβής

### βλέπε εικόνα 2

Το στέλεχος αποτελείται από 3 τμήματα. Κατά τη συναρμολόγηση φροντίστε να κλειδώσουν καλά τα τμήματα.

- Ενώστε τα τμήματα του στελέχους.
- Εισάγετε τη χειρολαβή στο στέλεχος.
- Εισάγετε τον συναρμολογημένο σωλήνα στην άρθρωση της συσκευής, με το πλήκτρο ασφάλισης να δείχνει προς τα εμπρός.

## Φόρτιση του συσσωρευτή

### βλ. εικόνα 3

Ο συσσωρευτής είναι ήδη φορτισμένος κατά την παράδοση. Εάν είναι απαραίτητο, φορτίστε τον μετά τη χρήση.

### Υπόδειξη

*Η φόρτιση του συσσωρευτή είναι δυνατή μόνον αφού αφαιρέσετε τον φορτιστή από τη συσκευή.*

- Συνδέστε το συσσωρευτή στο φορτιστή με το καλώδιο φόρτισης.
- Συνδέστε τον φορτιστή που συνοδεύει την συσκευή με την κατάλληλη πρίζα.

Η ένδειξη λειτουργίας φόρτισης αναβοσβήνει με πράσινο χρώμα. Ο συσσωρευτής φορτίζεται.

### Διάρκεια φόρτισης άδειου συσσωρευτή

Φορτιστής	4 h
Ταχυφορτιστής (διατίθεται ως πρόσθετος εξοπλισμός)	1,5h

### Υπόδειξη

*Εάν υπέρβξει υπέρβαση του απαιτούμενου χρόνου φόρτισης, ο φορτιστής μεταβαίνει στην κατάσταση συντήρησης. Η ενδεικτική λυχνία φόρτισης ανάβει με πράσινο χρώμα.*

### Υπόδειξη

*Αποσυνδέστε το φορτιστή από την πρίζα μετά τη φόρτιση, για να μειώσετε την κατανάλωση ενέργειας.*

## Αντικατάσταση του συσσωρευτή

### βλ. εικόνα 4

- Πιέστε το μάνταλο απασφάλισης και τραβήξτε το συσσωρευτή προς τα πίσω.
- Εισάγετε το νέο συσσωρευτή στην υποδοχή και ασφαλίστε τον.

### Υπόδειξη

Διαθέστε τους ελαττωματικούς ή χαλασμένους συσσωρευτές με τρόπο φιλικό προς το περιβάλλον. Χρησιμοποιείτε μόνον γνήσιους ανταλλακτικούς συσσωρευτές της KÄRCHER (για τους κωδικούς παραγγελίας, βλ. ειδικός εξοπλισμός).

## Λειτουργία

### Έναρξη εργασιών

### βλ. εικόνα 5

- Θέστε σε λειτουργία την συσκευή, πιέζοντας τον διακόπτη ποδός On/Off.
- Κινήστε τη συσκευή προς τα εμπρός για να καθαρίσετε.
- Για να καθαρίσετε τις γωνίες, χρησιμοποιήστε την δεξιά πλευρά (πλευρά συσσωρευτή).
- Για την αναρρόφηση μεγαλύτερων αντικειμένων γείρετε τη συσκευή. Χρησιμοποιήστε για το σκοπό αυτό την επιφάνεια πίεσης με το πόδι.

### Διακοπή λειτουργίας

### βλ. εικόνα 6

- Απενεργοποιήστε την συσκευή, πιέζοντας τον διακόπτη ποδός On/Off.
- Κατά τα διαλείμματα μεταξύ των εργασιών, τοποθετήστε το στέλεχος της συσκευής σε ασφαλή θέση. Διατηρείται στη θέση αυτή χάρη σε μια διάταξη ακινητοποίησης.

### Ολοκλήρωση εργασιών

- Απενεργοποιήστε την συσκευή μετά το πέρας των εργασιών.
- Αδειάζετε τον κάδο απορριμμάτων έπειτα από κάθε χρήση.



- Πιέστε το πλήκτρο απασφάλισης του συσσωρευτή και αφαιρέστε τον συσσωρευτή.
- Τοποθέτηση της συσκευής σε θέση φύλαξης
- Φορτίστε τον συσσωρευτή.

### Αδειασμα του κάδου απορριμμάτων

#### βλ. εικόνα 7

- Απασφαλίστε και αφαιρέστε τον κάδο απορριμμάτων.
- Αδειάστε τον κάδο απορριμμάτων.
- Τοποθετήστε και ασφαλίστε ξανά τον κάδο απορριμμάτων.

### Φύλαξη της συσκευής

#### βλ. εικόνα 8

- Η συσκευή μπορεί να φυλάσσεται σε όρθια θέση στηριζόμενη στο πίσω μέρος της.
- Αποθηκεύστε το μηχάνημα σε ξηρό χώρο.

### Ένδειξη κατάστασης λειτουργίας

Στη συσκευή υπάρχει μια ένδειξη κατάστασης λειτουργίας (φωτοδίοδος). Οι ακόλουθες ενδείξεις είναι πιθανές:

Η ενδεικτική λυχνία ανάβει με πράσινο χρώμα.	Λειτουργία
Η ενδεικτική λυχνία αναβοσβήνει με πορτοκαλί χρώμα.	Φορτίστε ή αντικαταστήστε το συσσωρευτή
Η ενδεικτική λυχνία ανάβει με κόκκινο	Εμπλοκή της βούρτσας (βλ. βλάβες)

### Μεταφορά

#### ⚠ Κίνδυνος

*Κίνδυνος τραυματισμού και βλάβης! Κατά τη μεταφορά λάβετε υπόψη το βάρος της συσκευής.*

- Για τη μεταφορά σε μεγάλες αποστάσεις, κρατάτε τη συσκευή από το κάτω μέρος του στελέχους.
- Κατά τη μεταφορά με οχήματα, ασφαλίστε τη συσκευή έναντι ενδεχόμενης ολί-

σθησης και ανατροπής, σύμφωνα με τις εκάστοτε ισχύουσες κατευθυντήριες οδηγίες.

### Αποθήκευση

#### ⚠ Κίνδυνος

*Κίνδυνος τραυματισμού και βλάβης! Κατά την αποθήκευση λάβετε υπόψη το βάρος της συσκευής.*

### Φροντίδα και συντήρηση

#### Προσοχή

*Αφαιρέστε το συσσωρευτή πριν από τις εργασίες φροντίδας και συντήρησης στη συσκευή.*

#### Καθαρισμός συσκευής

- Σκουπίζετε το εξωτερικό της συσκευής με βρεγμένο πανί. Μην χρησιμοποιείτε διαβρωτικά μέσα, όπως π.χ. σκόνη τριψίματος.

#### Αντικατάσταση/καθαρισμός του κύλινδρου σκουπίσματος

#### βλ. εικόνα 9

- Για την αφαίρεση του κύλινδρου σκουπίσματος, τοποθετήστε τη συσκευή σε όρθια θέση (βλ. κεφάλαιο "Φύλαξη της συσκευής").
- Πιέστε το κουμπί απασφάλισης και αφαιρέστε τον κύλινδρο σκουπίσματος.
- Χαλαρώστε τυχόν φύλλα, χόρτα, μικρά κλαδιά, τρίχες ή κορδόνια, κατά προτίμηση με ένα μαχαίρι ή ψαλίδι, και στη συνέχεια απομακρύνετε τα.
- Τοποθετήστε τον καθαρισμένο ή νέο κύλινδρο σκουπίσματος και ελέγξτε εάν βρίσκεται στη σωστή θέση.

## Αντιμετώπιση βλαβών

### Η ένδειξη λειτουργίας φόρτισης δεν ανάβει

- Ελέγξτε την σύνδεση του φορτιστή με τον συσσωρευτή.
- Δεν υπάρχει συνδεδεμένος συσσωρευτής.
- Ελέγξτε την παροχή τάσης της πρίζας.

### Η ένδειξη λειτουργίας φόρτισης αναβοσβήνει με κόκκινο χρώμα

- Σφάλμα. Αποσυνδέστε το φορτιστή από το συσσωρευτή και συνδέστε τον ξανά.
- Απευθυνθείτε στην υπηρεσία εξυπηρέτησης πελατών.

### Η ένδειξη λειτουργίας φόρτισης ανάβει με κόκκινο χρώμα

- Αισθητήρας θερμοκρασίας, η διαδικασία φόρτισης διακόπηκε. Ο συσσωρευτής και ο φορτιστής πρέπει να επανέλθουν στην προβλεπόμενη θερμοκρασία περιβάλλοντος.

### Η συσκευή δεν καθαρίζει ικανοποιητικά

- Καθαρίστε ή αντικαταστήστε τον κύλινδρο σκουπίσματος (βλ. κεφάλαιο "Αντικατάσταση/καθαρισμός κυλίνδρου σκουπίσματος").
- Φορτίστε τον συσσωρευτή (βλέπε κεφάλαιο "Φόρτιση του συσσωρευτή").

### Η ενδεικτική λυχνία της ένδειξης κατάστασης λειτουργίας ανάβει με κόκκινο

- Απενεργοποιήστε τη συσκευή
- Αφαιρέστε το συσσωρευτή
- Ελέγξτε, εάν κάποιο ξένο σώμα μπλοκάρει τις βούρτσες, απομακρύνετε το εάν υπάρχει.

## Η συσκευή εκσφενδονίζει σκόνη

- Αδειάστε τον γεμάτο κάδο απορριμμάτων (βλέπε κεφάλαιο "Αδειασμα κάδου απορριμμάτων").

## Προαιρετικά εξαρτήματα

Περιγραφή	Κωδ. παραγγελίας
Ταχυφορτιστής EU/CH	6.654-190.0
Συσσωρευτής, ανταλλακτικό	4.654-279.0
Κύλινδρος σκουπίσματος χαλιών, αντιστατικός	4.762-478.0

## Υπηρεσία εξυπηρέτησης πελατών

Σε περίπτωση αποριών ή βλαβών μπορείτε να απευθύνεστε στο υποκατάστημα του Οίκου KARCHER. Για τη διεύθυνση βλ. στην πίσω σελίδα.

## Τεχνικά χαρακτηριστικά

### KM 35/5 C

Μέγ. χρόνος λειτουργίας με πλήρη φόρτιση (ανάλογα με το δάπεδο)	min	20
Στάθμη ακουστικής πίεσης (EN 60704-2-1)	dB(A)	59
Βάρος	kg	5,6
Τάση εργασίας συσσωρευτή	V	18
Διάρκεια φόρτισης άδειου συσσωρευτή	--	4h

### Φορτιστής

Τάση εξόδου φορτιστή	V	18
Ρεύμα εισόδου	A	0,6
Ονομαστική τάση φορτιστή	V, Hz	100-240, 1~50/60
Θερμοκρασία περιβάλλοντος	°C	5 - 40

## Δήλωση Συμμόρφωσης των Ε.Κ.

Δια της παρούσης δηλώνουμε ότι το μηχανήμα που χαρακτηρίζεται παρακάτω, με βάση τη σχεδίαση και την κατασκευή του, υπό τη μορφή που διατίθεται στην αγορά, πληροί στις σχετικές βασικές απαιτήσεις ασφαλείας και υγιεινής των οδηγιών της ΕΚ. Η παρούσα δήλωση παύει να ισχύει σε περίπτωση τροποποιήσεων του μηχανήματος χωρίς προηγούμενη συνεννόηση μαζί μας.

**Προϊόν:** Ηλεκτρική σκούπα

**Τύπος:** 1.327-xxx

**Σχετικές οδηγίες των Ε.Κ.**

2006/42/ΕΚ (+2009/127/ΕΚ)

2004/108/ΕΚ

2000/14/ΕΚ

**Εφαρμοσθέντα εναρμονισμένα πρότυπα**

EN 55012: 2007 + A1: 2009

EN 60335-1

EN 60335-2-29: 2004+A2: 2010

EN 60335-2-67: 2009

EN 61000-3-2: 2006+A1: 2009+A2: 2009

EN 61000-3-3: 2008

EN 61000-6-2: 2005

EN 62233: 2008

**στάθμη ηχητικής πίεσης dB(A)**

Μετρημένη: 70

Εγγυημένη: 72

**Εφαρμοσθέντα εθνικά πρότυπα**

-

Οι υπογράφωντες ενεργούν κατ' εντολή του και με εξουσιοδότηση της διεύθυνσης της επιχείρησης.



H. Jenner  
CEO



S. Reiser  
Head of Approbation

Υπεύθυνος τεκμηρίωσης:

S. Reiser

Alfred Karcher GmbH & Co. KG

Alfred-Karcher-Str. 28 - 40

71364 Winnenden (Germany)

Τηλ.: +49 7195 14-0

Φαξ: +49 7195 14-2212

Winnenden, 2012/04/01



Cihazın ilk kullanımından önce bu orijinal kullanma kılavuzunu okuyun, bu kılavuza göre davranın ve daha sonra kullanım veya cihazın sonraki sahiplerine vermek için bu kılavuzu saklayın.

## İçindekiler

Genel bilgiler . . . . .	TR	..	1
Kurallara uygun kullanım . . . . .	TR	..	2
Güvenlik uyarıları . . . . .	TR	..	2
İşletime alma . . . . .	TR	..	3
Çalıştırma . . . . .	TR	..	3
Taşıma . . . . .	TR	..	4
Depolama . . . . .	TR	..	4
Koruma ve Bakım . . . . .	TR	..	5
Arızalarda yardım . . . . .	TR	..	5
Teknik Bilgiler . . . . .	TR	..	6
AB uygunluk bildirisi . . . . .	TR	..	6

## Genel bilgiler

Ambalajı açarken bir nakliye hasarı tespit edilirse, satış merkezinizi bilgilendirin.

- Cihazın üzerindeki uyarı ve bilgi tabelaları tehlikesiz kullanım için önemli bilgiler verir.
- Kullanım kılavuzundaki uyarıların yanında yerel yönetimin belirlediği güvenlik ve kaza önleme talimatları dikkate alınmalıdır.

## Çevre koruma



Ambalaj malzemeleri geri dönüş-türülebilir. Ambalaj malzemelerini evinizin çöpüne atmak yerine lütfen tekrar kullanabilecekleri yerlere gönderin.



Eski cihazlarda, yeniden değerlendirme işlemine tabi tutulması gereken değerli geri dönüşüm malzemeleri bulunmaktadır. Piller ve aküler çevreye yayılmaması gereken, zararlı maddeler içerir. Bu nedenle eski cihazlar, piller ve aküleri lütfen uygun toplama sistemleri aracılığıyla imha edin.

## İçindekiler hakkında uyarılar (REACH)

İçindekiler hakkında ayrıntılı bilgileri bulabileceğiniz adres:

[www.kaercher.com/REACH](http://www.kaercher.com/REACH)

## Garanti

Her ülkede yetkili distribütörümüz tarafından verilmiş garanti şartları geçerlidir. Garanti süresi içinde cihazınızda oluşan muhtemel hasarları, arızanın kaynağı üretim veya malzeme hatası olduğu sürece ücretsiz olarak karşılıyoruz. Garanti hakkınızdan yararlanmanızı gerektiren bir durum olduğu zaman, ilgili faturanız ile birlikte satıcınıza veya size en yakın yetkili servisimize başvurunuz.

## Aksesuarlar ve yedek parçalar

### Tehlike

*Tehlikeleri önlemek için, onarımlar ve yedek parça montajı sadece yetkili müşteri hizmetleri tarafından yapılmalıdır.*

- Sadece üretici tarafından onaylanmış aksesuar ve yedek parçalar kullanılmalıdır. Orijinal aksesuar ve orijinal yedek parçalar, cihazın güvenli ve arızasız bir biçimde çalışmasının güvencesidir.
- En sık kullanılan yedek parça çeşitlerini kullanım kılavuzunun sonunda bulabilirsiniz.
- Yedek parçalar hakkında diğer bilgileri, [www.kaercher.com](http://www.kaercher.com) adresindeki Servis bölümünden alabilirsiniz.

## Kullanım kılavuzundaki semboller

### Tehlike

*Ağır bedensel yaralanmalar ya da ölüme neden olan direkt bir tehlikeye karşı uyarır.*

### Uyarı

*Ağır bedensel yaralanmalar ya da ölüme neden olabilecek olası tehlikeli bir duruma karşı uyarır.*

### **Dikkat**

*Hafif bedensel yaralanmalar ya da maddi hasarlara neden olabilecek olası tehlikeli bir durum uyarısı.*

## Cihazdaki semboller



Şarj cihazını sadece kuru mekânlarda kullanın ve depolayın, çevre sıcaklığı 5 - 40° C.

## Kurallara uygun kullanım

- Bu cihaz, Örn; el sanatları, gastronomi ve bina temizliğinde Kärcher tarafından onaylanan aksesuar ve yedek parçalarla birlikte mesleki kullanım için uygundur.
- Bu cihaz, gerekli fiziksel, duyuşsal ya da ruhsal yeteneklere sahip kişiler (çocuklar dahil) ya da deneyim ve/veya bilgi olmaması durumunda güvenlikten sorumlu bir kişinin gözetimi altındaki veya cihazın nasıl kullanılması gerektiği konusunda talimatlar almış kişiler tarafından kullanım için üretilmiştir.
- Cihazla oynamalarını sağlamak için çocuklar gözetim altında tutulmalıdır.
- Cihaz sıvıların süpürülmesi için uygun değildir.
- Örn; sigara, kibrit ya da benzeri yanıcı ya da kısıgın cisimleri süpürmeyin.
- UYARI! Cihaz, sağlığa zararlı maddelerin süpürülmesi için uygun değildir.
- Cam, metal ya da diğer maddeleri kir haznesinden çıkartırken lütfen sert bir eldiven kullanın.
- UYARI! Sadece cihazın bulunduğu ya da kullanım kılavuzunda belirtilen fırçaları kullanın. Diğer fırçaların kullanılması güvenliğini kısıtlayabilir.

Bunun dışındaki her türlü kullanım, amacına uygun olmayan kullanım olarak geçerlidir. Bu nedenle ortaya çıkan hasarlar için üretici hiçbir sorumluluk üstlenmez; bu konudaki riski tek başına kullanıcı üstlenir.

## Güvenlik uyarıları

Kullanım kılavuzundaki uyarıların yanında, yerel yönetimin belirlediği güvenlik ve kaza önleme talimatları dikkate alınmalıdır.

### ⚠ Yaralanma tehlikesi

- Cihaz dönen bir süpürme silindiri içermektedir, çalışma sırasında parmaklarınız ya da bir aletle fırçayı kesinlikle tutmayın!
- Cihazdaki temizlik ve bakım çalışmaları için önce aküyü çıkartın!

### ⚠ Akü ve şarj cihazına yönelik uyarılar

- Sadece birlikte teslim edilen orijinal şarj cihazı ya da KÄRCHER tarafından onaylanmış şarj cihazlarıyla akülerin şarj edilmesine izin verilmiştir.
- **Aküyü güçlü güneş ışınları, ısı ve ateşe maruz bırakmayın**, patlama tehlikesi bulunmaktadır.
- Her kullanımdan önce şarj cihazı ve akü grubuna hasar kontrolü yapın. Hasarlı cihazları kullanmayın ve hasarlı parçaları sadece teknik personelin onarmasını sağlayın.
- Şarj cihazını kirliliğe ve ıslak durumda kullanmayın.
- Şebeke gerilimi, şarj cihazının tip etiketinde belirtilen gerilimle aynı olmalıdır.
- Şarj cihazını patlama tehlikesi bulunan ortamlarda çalıştırmayın.
- Adaptörün kontaklarına metal parçalar girmemelidir; kısa devre tehlikesi.
- Şarj cihazını, sadece izin verilen akü gruplarının şarj edilmesi için kullanın.
- Sadece temiz ve kuru akü gruplarını şarj cihazının akü tutucusuna takın.
- Pilleri şarj etmeyin (birincil hücreli); patlama tehlikesi.
- Hasarlı akü gruplarını şarj etmeyin. Hasarlı akü gruplarını değiştirin.
- Akü gruplarını, metal cisimlerle birlikte saklamayın; kısa devre tehlikesi.
- Akü gruplarını ateş ya da ev çöpüne atmayın.
- Arızalı akülerden çıkan sıvıyla teması önleyin. Sıvıyla temas etmeniz duru-

munda, temas eden yerleri suyla yıkayın. Gözlerle temas olması durumunda, ek olarak bir doktora muayene olun.

- Akü, şarj işlemi sırasında yangına dayanıklı bir altlığın üstünde serbest bir şekilde durmalı ve yanında ve üstünde tutuşabilen hiçbir parça bulunmamalıdır.

### ⚠ **Akülerin tasfiye edilmesine yönelik uyarılar**

- Aküyü cihazı hurdaya vermeden önce çıkartın ve çevreye uyumlu şekilde tasfiye edin!
- **Aküyü açmayın**, kısa devre tehlikesi bulunmaktadır, ek olarak tahriş edici buharlar ya da yakıcı sıvılar dışarı çıkabilir.

## İşletime alma

### Cihaz tanımı

Ambalajı çıkartırken, ambalajın içinde bulunan malzemelerde eksik aksesuar ya da hasar olup olmadığını kontrol edin. Nakliye hasarlarında yetkili satıcınızı bilgilendirin.

**Uyarı:** Cihaz ve kullanıma ait şekiller 2.

sayfada yer almaktadır.

- 1 Cihazdaki mafsalları
- 2 Açma/Kapama ayak şalteri
- 3 Akü, çıkartılabilir
- 4 Değiştirilebilir akü (Opsiyon)
- 5 Kilit açma düğmesi, akü
- 6 Toz haznesi, çıkartılabilir
- 7 Kilit açma mekanizması, toz haznesi
- 8 Muhafaza
- 9 Süpürme silindiri
- 10 Süpürme silindirinin kilidini açma düğmesi
- 11 Sap parçaları
- 12 Tutamak
- 13 Cihazı yatırmak için basma yüzeyi
- 14 Hızlı şarj modu göstergesi ve şarj kablosu ile birlikte şarj cihazı
- 15 Çalışma durumu göstergesi (LED)

### Sapın ve tutamağın takılması

#### **Bkz. Şekil 2**

Sap 3 parçadan oluşur. Toplama sırasında parçaların iç içe kilitlemesine dikkat edin.

- Sapları birbirine geçirin.
- Tutamağı sapa takın.
- Komple sapı, kilit düğmesi birlikte öne doğru cihazdaki mafsala sokun.

### Akünün şarj edilmesi

#### **Bkz. Şekil 3**

Akü, teslimat sırasında önceden şarj edilmiştir. Çalışmadan sonra ve gerekirse şarj edin.

#### **Not**

*Aküler, sadece çıkartılmış durumda şarj edilebilir.*

- Aküyü, şarj kablosunu kullanarak şarj cihazına bağlayın.
- Birlikte teslim edilen şarj cihazını kuralara uygun bir prize takın.

Şarj modu göstergesi yeşil şekilde yanıp söner. Akü şarj edilir.

#### **Akü boşken şarj süresi**

Şarj cihazı	4 h
Hızlı şarj cihazı (Özel aksesuar olarak temin edilebilir)	1,5h

#### **Not**

*Şarj süresi aşılsa, şarj cihazı koruma şarjına geçer. Şarj modu göstergesi yeşil olarak yanar.*

#### **Not**

*Enerji tüketimini azaltmak için, şarj işleminin sonuna şarj cihazını şebekeden ayırın.*

### Akünün değiştirilmesi

#### **Bkz. Şekil 4**

- Kilit açma düğmesine basın ve aküyü geriye doğru dışarı çekin.
- Değiştirilebilir aküyü yuvasına yerleştirin ve kilitleyin.

#### **Not**

Arızalı veya hasarlı aküleri çevreye uyumlu bir şekilde tasfiye edin. Sadece orijinal KÄRCHER yedek aküleri kullanın (sipariş numarası için Bkz. Özel aksesuarlar).

## Çalıştırma

### Çalışmaya başlanması

#### Bkz. Şekil 5

- Cihazı çalıştırın, bu amaçla açma/kapama ayak şalterine basın.
- Temizlemek için, cihazı ileri hareket ettirin.
- Kenara yakın temizlik için sağ tarafı kullanın (akü tarafı).
- Daha büyük nesnelere almak için cihazı yatırın. Bu amaçla basma yüzeyini kullanın.

### Çalışmanın durdurulması

#### Bkz. Şekil 6

- Cihazı kapatın, bu amaçla açma/kapama ayak şalterine basın.
- Cihaz sapının çalışma sırasında güvenli bir şekilde durması için, sapı dik konumda tutun; bir kilit mekanizması sapı bu pozisyonda tutar.

### Çalışmanın tamamlanması

- Çalışma sonunda cihazı kapatın.
- Her temizlikten sonra toz haznesini boşaltın.
- Akünün kilit açma düğmesine basın ve aküyü çıkartın.
- Cihazın saklama konumuna getirilmesi
- Aküyü şarj edin.

### Toz haznesinin boşaltılması

#### Bkz. Şekil 7

- Toz haznesinin kilidini açın ve hazneyi çıkartın.
- Çöp deposunu boşaltın.
- Toz haznesini tekrar yerleştirin ve kilitleyin.

### Cihazın saklanması

#### Bkz. Şekil 8

- Cihaz, dik konumda cihazın arka tarafında durdurulmalıdır.
- Cihazı kuru bir mekanda depolayın.

## Çalışma durumu göstergesi

Cihaz üzerinde bir çalışma durumu göstergesi (LED) yer alır. Aşağıdaki göstergeler mümkündür:

Kontrol lambası yeşil olarak yanar.	Çalıştırma
Kontrol lambası yanıp sönüyor.	Aküyü şarj edin ya da değiştirin
Kontrol lambası kırmızı yanıyor	Fırça bloke (Bkz. Arızalar)

## Taşıma

### ⚠ Tehlike

*Yaralanma ve hasar tehlikesi! Taşıma sırasında cihazın ağırlığına dikkat edin.*

- Uzun bir yolda taşımak için cihazı sapın alt kısmından tutun.
- Araçlarda taşıma sırasında, cihazı geçerli yönetmeliklere göre kaymaya ve devrilmeye karşı emniyete alın.

## Depolama

### ⚠ Tehlike

*Yaralanma ve hasar tehlikesi! Depolama sırasında cihazın ağırlığına dikkat edin.*

## Koruma ve Bakım

### Dikkat

*Cihazdaki tüm temizlik ve bakım çalışmalarından önce aküyü çıkartın.*

### Cihazın temizlenmesi

- Cihazı nemli bir bezle dışardan silin. Agresif maddeler Örn. ovalama tozu kullanılmayın.

### Süpürme silindirinin değiştirilmesi/temizlenmesi

#### Bkz. Şekil 9

- Süpürme silindirini çıkartmak için, cihazı dik konuma getirin (Bkz. "Cihazın saklanması" bölümü).

- Kilit açma düğmesine basın ve süpürme silindirini çıkartın.
- Sarılmış yapraklar, otlar, küçük çimler, tüyler ya da ipleri bıçakla ya da makasla çözün, daha sonra çıkartın.
- Temizlenmiş ya da yeni süpürme silindirini yerleştirin ve doğru oturma kontrolü yapın.

## Arızalarda yardım

### Şarj modu göstergesi yanmıyor

- Şarj cihazından aküye giden bağlantıyı kontrol edin.
- Hiçbir akü bağlanmamış.
- Prizin gerilim beslemesini kontrol edin.

### Şarj modu göstergesi kırmızı yanıp sönüyor

- Hata. Şarj cihazını ve aküyü ayırın ve yeniden bağlayın.
- Müşteri hizmetlerini arayın.

### Şarj modu göstergesi kırmızı yanıyor

- Sıcaklık hatası, şarj işlemi durduruldu. Akü ve şarj cihazı öngörülen ortam sıcaklığına getirilmelidir.

### Cihaz güvenilir şekilde temizliyor

- Süpürme silindirini temizleyin ya da değiştirin (Bkz. "Süpürme silindirinin değiştirilmesi/temizlenmesi" bölümü).
- Aküyü şarj edin (Bkz. "Akünün şarj edilmesi" bölümü).

### Çalışma durumu göstergesinin kontrol lambası kırmızı yanıyor

- Cihazın kapatılması
- Akünün çıkartılması
- Yabancı maddelerin fırçaları bloke edip etmediğini kontrol edin, gerekirse yabancı maddeleri çıkartın

## Kir, cihazdan dışarı savruluyor

- Dolu olan toz haznesini boşaltın (Bkz. "Toz haznesinin boşaltılması" bölümü).

## Özel aksesuar

Tanımlama	Sipariş No.
Hızlı şarj cihazı EU/CH	6.654-190.0
Değişim aküsü	4.654-279.0
Halı süpürme silindiri, antistatik	4.762-478.0

## Müşteri hizmeti

Sorularızın veya arızalar söz konusu olursa KÄRCHER distribütörümüz size seve yardımcı olacaktır. Adres için bkz. Arka sayfa.

## Teknik Bilgiler

### KM 35/5 C

Akü tam doluyken maksimum çalışma süresi (zemin kaplamasına bağlıdır)	min	20
Ses şiddeti seviyesi (EN 60704-2-1)	dB(A)	59
Ağırlık	kg	5,6
Akü çalışma gerilimi	V	18
Akü boşken şarj süresi	--	4h

### Şarj cihazı

Şarj cihazının çıkış gerilimi	V	18
Şarj akımı	A	0,6
Şarj cihazının şebeke gerilimi	V, Hz	100-240, 1~50/60
Çevre sıcaklığı	°C	5 - 40



## AB uygunluk bildirisi

İşbu belge ile aşağıda tanımlanan makine-  
nin konsepti ve tasarımı ve tarafımızdan pi-  
yasaya sürülen modeliyle AB  
yönetmeliklerinin temel teşkil eden ilgili gü-  
venlik ve sağlık yükümlülüklerine uygun ol-  
duğunu bildiririz. Onayımız olmadan  
cihazda herhangi bir değişiklik yapılması  
durumunda bu beyan geçerliliğini yitirir.

**Ürün:** Elektrikli fırça

**Tip:** 1.327-xxx

### İlgili AB yönetmelikleri

2006/42/EG (+2009/127/EG)

2004/108/EG

2000/14/EG

### Kullanılmış olan uyumlu standartlar

EN 55012: 2007 + A1: 2009

EN 60335-1

EN 60335-2-29: 2004+A2: 2010

EN 60335-2-67: 2009

EN 61000-3-2: 2006+A1: 2009+A2: 2009

EN 61000-3-3: 2008

EN 61000-6-2: 2005

EN 62233: 2008

### Ses şiddeti dB(A)

Ölçülen: 70

Garanti edilen: 72

### Kullanılmış ulusal standartlar

-

İmzası bulunanlar, işletme yönetimi adına  
ve işletme yönetimi tarafından verilen veka-  
lete dayanarak işlem yapar.

  
H. Jenner

CEO

  
S. Reiser

Head of Approbation

Dokümantasyon yetkilisi:

S. Reiser

Alfred Kärcher GmbH & Co. KG

Alfred-Kärcher-Str. 28 - 40

71364 Winnenden (Germany)

Tel.: +49 7195 14-0

Faks: +49 7195 14-2212

Winnenden, 2012/04/01



Перед первым применением вашего прибора прочитайте эту оригинальную инструкцию по эксплуатации, после этого действуйте соответственно и сохраните ее для дальнейшего пользования или для следующего владельца.

## Оглавление

Общие указания . . . . .	RU	.. 1
Использование по назначению. . . . .	RU	.. 2
Указания по технике безопасности . . . . .	RU	.. 2
Начало работы . . . . .	RU	.. 3
Эксплуатация . . . . .	RU	.. 4
Транспортировка . . . . .	RU	.. 5
Хранение. . . . .	RU	.. 5
Уход и техническое обслуживание . . . . .	RU	.. 5
Помощь в случае неполадок	RU	.. 6
Технические данные. . . . .	RU	.. 7
Заявление о соответствии EC	RU	.. 7

## Общие указания

При обнаружении во время распаковки аппарата повреждений, полученных в результате транспортировки, следует немедленно обратиться в торговую организацию, продавшую вам данное изделие.

- Предупредительные и указательные таблички, прикрепленные к прибору, содержат важную информацию, необходимую для безопасной эксплуатации прибора.
- Наряду с указаниями по технике безопасности, содержащимися в руководстве по эксплуатации, необходимо также соблюдать общие положения законодательства по технике безопасности и предотвращению несчастных случаев.

## Защита окружающей среды



Упаковочные материалы пригодны для вторичной обработки. Поэтому

не выбрасывайте упаковку вместе с домашними отходами, а сдайте ее в один из пунктов приема вторичного сырья.



Старые приборы содержат ценные перерабатываемые материалы, подлежащие передаче в пункты приемки вторичного сырья. Батареи и аккумуляторы содержат вещества, которые не должны попасть в окружающую среду. Пожалуйста, утилизируйте старые приборы и аккумуляторы через соответствующие системы приемки отходов.

## Инструкции по применению компонентов (REACH)

Актуальные сведения о компонентах приведены на веб-узле по следующему адресу:

[www.kaercher.com/REACH](http://www.kaercher.com/REACH)

## Гарантия

В каждой стране действуют соответственно гарантийные условия, изданные уполномоченной организацией сбыта нашей продукции в данной стране. Возможные неисправности прибора в течение гарантийного срока мы устраняем бесплатно, если причина заключается в дефектах материалов или ошибках при изготовлении. В случае возникновения претензий в течение гарантийного срока просьба обращаться, имея при себе чек о покупке, в торговую организацию, продавшую вам прибор или в ближайшую уполномоченную службу сервисного обслуживания.

## Принадлежности и запасные детали

### **Опасность**

*Во избежание опасности, ремонт и установку запасных деталей должны выполнять только авторизированные сервисные центры.*

- Разрешается использовать исключительно те принадлежности и запасные детали, использование которых было одобрено изготовителем. Использование оригинальных принад-

лежностей и оригинальных запасных деталей гарантирует Вам надежную работу прибора.

- Выбор наиболее часто необходимых запчастей вы найдете в конце инструкции по эксплуатации.
- Дальнейшую информацию о запчастях вы найдете на сайте [www.kaercher.com](http://www.kaercher.com) в разделе Service.

## Символы в руководстве по эксплуатации

### **⚠ Опасность**

*Предупреждает о грозящей опасности, которая может привести к тяжелым увечьям или к смерти.*

### **⚠ Предупреждение**

*Предупреждает о возможной потенциально опасной ситуации, которая может привести к тяжелым увечьям или к смерти.*

### **Внимание!**

*Указание относительно возможной потенциально опасной ситуации, которая может привести к легким травмам или повлечь материальный ущерб.*

## Символы на аппарате



Используйте и храните зарядное устройство только в сухих помещениях при температуре окружающей среды 5 - 40 °С.

## Использование по назначению

- Это устройство предназначено для профессионального использования, т.е. для уборки мастерских, предприятий общественного питания, помещений с применением принадлежностей и запасных частей, допущенных фирмой Kärcher.
- Данный прибор не предназначен для использования людьми (включая детей) с ограниченными физическими,

сенсорными или умственными способностями или с отсутствием опыта и/или отсутствием знаний, за исключением случаев, когда за ними следит ответственное за безопасность лицо или они получают от него указания по применению прибора.

- Необходимо следить за детьми, чтобы они не играли с прибором.
- Прибор не приспособлен для сметания жидкостей.
- Не сметать горящие или тлеющие предметы, например, такие как сигареты, спички и тому подобное.
- ПРЕДУПРЕЖДЕНИЕ! Прибор не приспособлен для подметания опасных для здоровья веществ.
- Если вы удаляете из мусоросборника стекло, металл или другие материалы, пожалуйста, используйте при этом плотные защитные перчатки.
- ПРЕДУПРЕЖДЕНИЕ! Используйте исключительно щетки, установленные на приборе или указанные в руководстве по эксплуатации. Использование иных щеток небезопасно.

Любой другой вид использования прибора считается использованием не по назначению. Изготовитель прибора не несет ответственности за вред, причиненный вследствие такого использования. Риск за такое использование несет только пользователь.

## Указания по технике безопасности

Наряду с указаниями по технике безопасности, содержащимися в руководстве по эксплуатации, необходимо также соблюдать общие положения законодательства по технике безопасности и предотвращению несчастных случаев.

### **⚠ Опасность получения травм!**

- В приборе есть вращающийся вал - ни в коем случае не касаться его паль-

цами или инструментов в ходе эксплуатации!

- При проведении работ по уходу и техническому обслуживанию предварительно снять аккумулятор!

#### **⚠ Указания по аккумулятору и зарядному устройству**

- Зарядка аккумуляторов разрешена только с помощью прилагаемого оригинального зарядного устройства или допущенных фирмой KARCHER зарядных устройств.
- **Не подвергайте аккумулятор сильному солнечному воздействию, разогреву или воздействию огня,** возможна опасность взрыва.
- Перед каждым использованием проверять зарядное устройство и аккумуляторный блок на повреждения. Поврежденные приспособления больше не использовать, а поврежденные части ремонтировать только с помощью специализированного персонала.
- Не использовать зарядное устройство в грязном или мокром состоянии.
- Напряжение, указанное на заводской табличке зарядного устройства, должно соответствовать напряжению сети.
- Не эксплуатировать зарядное устройство во взрывоопасной среде.
- В контакты адаптера не должны попасть металлические предметы, опасность короткого замыкания.
- Зарядное устройство использовать только для зарядки разрешенных видов аккумуляторных блоков.
- В адаптер зарядного устройства вставлять только сухие и чистые аккумуляторные блоки.
- Не заряжать батареи (однойчейные), взрывоопасность.
- Не заряжать поврежденные аккумуляторные блоки. Поврежденные аккумуляторные блоки заменить.

- Аккумуляторные блоки не хранить вместе с металлическими предметами, опасность короткого замыкания.
- Не бросать аккумуляторные блоки в огонь и не выбрасывать в бытовые отходы.
- Избегать контакта с жидкостью, которая вытекает из поврежденных аккумуляторов. При случайном контакте смыть жидкость водой. При контакте с глазами дополнительно проконсультироваться с врачом.
- Аккумулятор в ходе процесса зарядки должен свободно располагаться на огнеупорном материале. Сбоку и сверху от него не должны размещаться легковоспламеняющиеся детали.

#### **⚠ Указания по утилизации аккумулятора**

- Перед отправкой прибора на слом необходимо снять аккумулятор и утилизировать его без ущерба для окружающей среды!
- **Не вскрывайте аккумулятор,** существует опасность короткого замыкания, кроме того, могут выделяться раздражающие пары или агрессивные жидкости.

## **Начало работы**

### **Описание прибора**

При распаковке прибора проверьте его комплектность, а также его целостность. При обнаружении повреждений, полученных во время транспортировки, следует уведомить торговую организацию, продавшую прибор.

**Указание:** Изображения прибора и управления находятся на стр. 2.

- 1 шарнир прибора
- 2 Ножной включатель Вкл./Выкл.
- 3 Аккумулятор, съемный
- 4 Сменный аккумулятор (опция)
- 5 Кнопка разблокирования аккумулятора
- 6 Мусорный бак, съемный

- 7 Разблокировка мусорного бака
- 8 Корпус
- 9 Метущий вал
- 10 Кнопка разблокировки подметающего вала
- 11 Детали рукоятки
- 12 рукоятка
- 13 Ступеньки для наклона прибора
- 14 Скоростное зарядное устройство с индикатором режима зарядки и зарядным кабелем
- 15 Индикация рабочего состояния (светодиод)

### Смонтировать рукоятку и ручку

#### см. рисунок 2

Рукоятка состоит из 3 частей. При сборке обратить внимание на то, чтобы части зафиксировались.

- Соединить детали рукоятки.
- Вставить ручку в рукоятку.
- Рукоятку целиком с кнопкой фиксатора по направлению вперед вставить в сочленение на аппарате.

### Зарядить аккумулятор

#### см. рисунок 3

Поставляется заряженный аккумулятор. После работы и по необходимости зарядить.

#### Указание

*Зарядка аккумулятора может происходить только в снятом положении.*

- Соединить аккумулятор с зарядным устройством через кабель.
- Поставляемое в комплекте зарядное устройство подключить к соответствующей требованиям розетке.

Индикатор режима зарядки мигает зеленым светом. Аккумулятор заряжается.

**Время зарядки разряженного аккумулятора**

Зарядное устройство	4 h
Устройство быстрой зарядки (поставляется в качестве специальной принадлежности)	1,5h

#### Указание

*Если время зарядки превышено, то зарядное устройство переходит на подзарядку. Индикатор режима зарядки светится зеленым светом.*

#### Указание

*После зарядки отсоединить зарядное устройство от сети, чтобы уменьшить потребление энергии.*

### Заменить аккумулятор

#### см. рисунок 4

- Нажать кнопку разблокировки и вытаскивать аккумулятор назад.
- Установить сменный аккумулятор в приемное устройство и защелкнуть.

#### Указание

Утилизировать неисправный или поврежденный аккумулятор согласно требованиям по защите окружающей среды. Используйте только оригинальные сменные аккумуляторы фирмы KÄRCHER (номер для заказа см. в разделе "Специальные принадлежности").

## Эксплуатация

### Начало работы

#### см. рисунок 5

- Включить аппарат, для этого нажать ножной включатель Вкл./Выкл.
- Для уборки перемещать прибор вперед.
- Для чистки мест около порогов использовать правую сторону (сторона аккумулятора).
- Для поглощения больших объектов следует наклонить прибор. Для этого воспользоваться ступеньками.

### Прекращение работы

#### см. рисунок 6

- Выключить аппарат, для этого нажать ножной включатель Вкл./Выкл.
- Для безопасного положения рукоятки устройства во время перерывов в работе установить ее вертикально,

фиксатор удерживает ее в этой позиции.

### Окончание работы

- При завершении работы выключить аппарат.
- Мусорный бак опорожнять после каждой чистки.
- Нажать кнопку разблокировки аккумулятора и вынуть его.
- Перевести устройство в положение для хранения.
- Зарядить аккумулятор.

### Опорожнение резервуара для грязи

*см. рисунок 7*

- Разблокировать и опорожнить мусорный бак.
- Слейте воду из емкости с грязной водой.
- Снова установить и зафиксировать мусорный бак.

### Хранение прибора

*см. рисунок 8*

- Прибор необходимо ставить на хранение тыльной стороной вперед.
- Прибор хранить в сухих помещениях.

### Указание рабочего состояния

На устройстве находится индикатор рабочего состояния (светодиод). Возможны следующие уведомления:

Зеленая контрольная лампочка горит.	Эксплуатация
Сигнализатор мигает оранжевым.	Зарядить или заменить аккумулятор
Сигнализатор горит красным светом	Щетка заблокирована (см. "Неисправности")

## Транспортировка

### ⚠ Опасность

*Опасность получения травм и повреждений! При транспортировке следует обратить внимание на вес устройства.*

- При транспортировке на более длительные расстояния брать за рукоятку, расположенную в нижней части.
- При перевозке аппарата в транспортных средствах следует учитывать действующие местные государственные нормы, направленные на защиту от скольжения и опрокидывания.

## Хранение

### ⚠ Опасность

*Опасность получения травм и повреждений! При хранении следует обратить внимание на вес устройства.*

## Уход и техническое обслуживание

### **Внимание!**

*Перед проведением любых работ по уходу и техническому обслуживанию прибора сетевой шнур необходимо отсоединить от розетки.*

### Чистка прибора

- Аппарат протереть снаружи влажной тканью. Использование агрессивных средств (например, чистящих порошков) не допускается.

### Заменить/очистить метущий вал

*см. рисунок 9*

- Для снятия метущего вала необходимо установить прибор в устойчивое положение (см. главу „Хранение прибора“).
- Нажать кнопку разблокировки и вытянуть метущий вал

- Свернутые листья, траву, маленькие ветки, волосы или веревки лучше всего отделить ножом или ножницами, затем удалить.
- Установить очищенный или новый метущий вал и проверить правильность посадки.

## Помощь в случае неполадок

### Индикатор режима зарядки не горит

- Проверить соединение от зарядного устройства до аккумулятора.
- Аккумулятор не подключен.
- Проверить наличие напряжения в розетке.

### Индикатор режима зарядки мигает красным светом

- Сбой. Отсоединить и снова подсоединить зарядное устройство и аккумулятор.
- Обратиться в сервисную службу.

### Индикатор режима зарядки светится красным светом

- Температурная погрешность, процесс зарядки будет прерван. Аккумулятор и зарядное устройство должны быть приспособлены для работы при ранее описанной внешней температуре.

### Аппарат не чистит должным образом

- Очистить или заменить метущий вал (см. главу „Замена/очистка метущего вала“).
- Зарядить аккумулятор (см. главу „Зарядка аккумулятора“).

### Контрольный индикатор рабочего состояния светится красным светом

- Устройство выключить
- Удалить аккумулятор
- Проверить, не заблокированы ли щетки посторонними предметами, при необходимости удалить посторонние предметы.

### Из аппарата выбрасывается грязь

- Опорожнить заполненный мусорный бак (см. главу „Опорожнение мусорного бака“).

### Специальные принадлежности

Обозначение	№ заказа:
Устройство быстрой зарядки EU/CH	6.654-190.0
Сменный аккумулятор	4.654-279.0
Цилиндрическая щетка для ковров, антистатическая	4.762-478.0

### Сервисная служба

Филиал фирмы KARCHER с удовольствием ответит на ваши вопросы и окажет содействие при устранении неисправностей в приборе. Адрес указан на обороте

## Технические данные

### KM 35/5 C

Макс. время работы при полной зарядке аккумулятора (в зависимости от типа полового покрытия)	min	20
Уровень звукового давления (EN 60704-2-1)	dB(A)	59
Вес	kg	5,6
Рабочее напряжения аккумулятора	V	18
Время зарядки разряженного аккумулятора	--	4h

### Зарядное устройство

Выходное напряжение зарядного устройства	V	18
Ток зарядки	A	0,6
Сетевое напряжение зарядного устройства	V, Hz	100-240, 1~50/60
Окружающая температура	°C	5 - 40

## Заявление о соответствии ЕС

Настоящим мы заявляем, что нижеуказанный прибор по своей концепции и конструкции, а также в осуществленном и допущенном нами к продаже исполнении отвечает соответствующим основным требованиям по безопасности и здоровью согласно директивам ЕС. При внесении изменений, не согласованных с нами, данное заявление теряет свою силу.

**Продукт** Электрощетки  
**Тип:** 1.327-xxx

**Основные директивы ЕС**  
2006/42/ЕС (+2009/127/ЕС)  
2004/108/ЕС

2000/14/ЕС

### Примененные гармонизированные нормы

EN 55012: 2007 + A1: 2009  
EN 60335-1  
EN 60335-2-29: 2004+A2: 2010  
EN 60335-2-67: 2009  
EN 61000-3-2: 2006+A1: 2009+A2: 2009  
EN 61000-3-3: 2008  
EN 61000-6-2: 2005  
EN 62233: 2008

### Уровень мощности звука dB(A)

Измерено: 70

Гарантиро- 72

вано:

### Примененные внутригосударственные нормы

-

Нижеподписавшиеся лица действуют по поручению и по доверенности руководства предприятия.

  
H. Jenner

CEO

  
S. Reiser

Head of Approval

уполномоченный по документации:  
S. Reiser

Alfred Kaercher GmbH & Co. KG  
Alfred-Kaercher-Str. 28 - 40  
71364 Winnenden (Germany)  
Тел.: +49 7195 14-0  
Факс: +49 7195 14-2212

Winnenden, 2012/04/01





A készülék első használata előtt olvassa el ezt az eredeti használati utasítást, ez alapján járjon el és tartsa meg a későbbi használatra vagy a következő tulajdonos számára.

## Tartalomjegyzék

Általános megjegyzések . . .	HU . . .	1
Rendeltetésszerű használat	HU . . .	2
Biztonsági tanácsok . . . . .	HU . . .	2
Üzembevétel . . . . .	HU . . .	3
Üzem . . . . .	HU . . .	4
Szállítás . . . . .	HU . . .	4
Tárolás . . . . .	HU . . .	4
Ápolás és karbantartás . . .	HU . . .	4
Segítség üzemzavar esetén	HU . . .	5
Műszaki adatok . . . . .	HU . . .	5
EK konformitási nyilatkozat	HU . . .	6

## Általános megjegyzések

Amennyiben kicsomagoláskor szállítási sérülést észlel, akkor értesítse az elárusítóhelyet.

- A készüléken elhelyezett figyelmeztető és tájékoztató táblák fontos tájékoztatást adnak a veszélytelen üzemeltetésről.
- Az üzemeltetési útmutatóban szereplő megjegyzések mellett a törvényhozó általános biztonsági- és balesetvédelmi előírásait is figyelembe kell venni.

## Környezetvédelem



A csomagolóanyagok újrahasznosíthatók. Ne dobja a csomagolóanyagokat a háztartási szemétkosárba, hanem gondoskodjék azok újrahasznosításáról.



A használt készülékek értékes újrahasznosítható anyagokat tartalmaznak, amelyeket újrahasznosító helyen kell elhelyezni. Az elemek és az akkuk olyan anyagokat tartalmaznak, amelyeknek nem szabad a környezetbe kerülni. Ezért kérjük, a használt készülékeket, ele-

meket és akkukat megfelelő gyűjtőrendszeren keresztül távolítsa el.

## Megjegyzések a tartalmazott anyagokkal kapcsolatban (REACH)

Aktuális információkat a tartalmazott anyagokkal kapcsolatban a következő címen talál:

[www.kaercher.com/REACH](http://www.kaercher.com/REACH)

## Garancia

Minden országban az illetékes forgalmazónk által kiadott garancia feltételek érvényesek. Az esetleges üzemzavarokat az Ön készülékén a garancia lejártáig költségmentesen elhárítjuk, amennyiben anyag- vagy gyártási hiba az oka. Garanciális esetben kérjük, forduljon a vásárlást igazoló bizonylattal kereskedőjéhez vagy a legközelebbi hivatalos szakszervizhez.

## Tartozékok és pótalkatrészek

### Balesetveszély

*Veszélyek elkerülés végett az alkatrészek javítását és beépítését csak jóváhagyott szerviz szolgálat végezheti el.*

- Csak olyan tartozékokat és alkatrészeket szabad használni, amelyeket a gyártó jóváhagyott. Az eredeti tartozékok és az eredeti alkatrészek biztosítják azt, hogy a készüléket biztonságosan és zavartalanul lehessen üzemeltetni.
- Az üzemeltetési útmutató végén talál egy válogatást a legtöbbször szükséges alkatrészekről.
- További információkat az alkatrészekről a [www.kaercher.com](http://www.kaercher.com) címen talál a 'Service' oldalon.

## Szimbólumok az üzemeltetési útmutatóban

### Balesetveszély

*Azonnal fenyegető veszélyre figyelmeztet, amely súlyos testi sérüléshez vagy halálhoz vezet.*

### Figyelem!

*Esetlegesen veszélyes helyzetre figyelmeztet, amely súlyos testi sérüléshez vagy halálhoz vezethet.*

## Vigyázat

Figyelmeztetés esetlegesen veszélyes helyzetre, amely könnyű sérüléshez vagy anyagi kárhoz vezethet.

### Szimbólumok a készüléken



A töltőkészüléket csak száraz helyen használja és tárolja, környezeti hőmérséklet 5 - 40° C.

## Rendeltetészerű használat

- Ez a készülék ipari használatra alkalmas, pl. kézműiparban, gasztronómiában és épület tisztításnál, a Kärcher által engedélyezett kiegészítőkkal és alkatrészekkel.
  - Ez a készülék nem alkalmas arra, hogy olyan korlátozott fizikai, érzékelő vagy szellemi képességgel rendelkező (beleértve a gyerekeket) vagy tapasztalat és/ vagy ismeret hiányában lévő személyek használják, kivéve, ha biztonságukért felelős személy felügyeli őket, vagy betanították őket a készülék használatára.
  - Gyerekeket felügyelni kell, annak biztosításáért, hogy a készülékkel ne játszanak.
  - A készülék nem alkalmas folyadékok felseprésére.
  - Ne seperjen fel/szívjon fel égő vagy izzó tárgyakat, mint például cigarettákat, gyufákat vagy hasonlókat.
  - FIGYELMEZTETÉS! A készülék nem alkalmas egészségre ártalmas anyagok felseprésére.
  - Ha üveg, fém vagy más, éles szélű anyagokat távolít el a szennytartályból, kérjük használjon erős védőkesztyűt.
  - FIGYELMEZTETÉS! Csak a készülékekhez adott vagy az Üzemeltetési útmutatóban előírt keféket szabad használni. Más kefék használata hátrányosan befolyásolhatja a biztonságot.
- Minden ezen túlmenő használat nem rendeltetészerű használatnak minősül. Az ebből származó károkért a gyártó nem vál-

lal felelősséget; a kockázatot ezért egyedül a felhasználó viseli.

## Biztonsági tanácsok

Az üzemeltetési útmutatóban szereplő megjegyzések mellett a törvényhozó általános biztonsági- és baleset elhárítási előírásait is figyelembe kell venni.

### ⚠ Sérülésveszély

- *A készülékben forgó seprőhenger van, semmi esetre se nyúljon bele üzem közben ujjal vagy szerszámmal!*
- *Ápolási- vagy karbantartási munkák előtt a készülékről távolítsa el az akkut!*

### ⚠ Megjegyzések az akkuhoz és a töltő készülékhez

- Az akkut tölteni csak a mellékelt eredeti töltő készülékkel vagy a KÄRCHER által engedélyezett töltő készülékkel szabad.
- **Az akkut ne tegye ki erős napsütésnek, melegnek valamint tűznek, robbanásveszély áll fenn.**
- Minden használat előtt ellenőrizze a töltő készüléket és az akku csomagot esetleges sérülésekre. Sérült készülékeket ne használjon tovább és a sérült részeket csak szakember által hozassa rendbe.
- A töltő készüléket ne használja piszkos vagy nedves állapotban.
- A hálózati feszültségnek meg kell egyeznie a töltő készülék típus tábláján megadott feszültséggel.
- A töltő készüléket ne üzemeltesse robbanásveszélyes környezetben.
- Az adapter érintkezéseire nem kerülhet fém darab, rövidzárlat veszély.
- A töltő készüléket csak az engedélyezett akku csomagok töltésére használja.
- Csak tiszta és száraz akku csomagot toljon rá a töltő készülék akku tartójára.
- Ne töltsön fel elemet (primer elemek), robbanásveszély.
- Ne töltsön fel sérült akku csomagot. A sérült akku csomagot cserélje ki.
- Az akku csomagot ne tárolja együtt fém tárgyakkal, rövidzárlat veszély.

- Az akku csomagot ne dobja tűzbe vagy a házi szemétkébe.
- Kerülje az érintkezést a hibás akkuból kifolyó folyadékkal. A folyadékkal való véletlen érintkezés esetén vízzel mossa le. Szembe kerülés esetén ezen felül konzultáljon orvossal.
- Az akkumulátort a töltési folyamat alatt szabadon egy tűzálló alapra kell állítani, és az akkumulátor oldalánál vagy felett ne legyen gyúlékony anyag.

### ⚠ **Megjegyzések az akkuk ártalmatlanításához**

- Távolítsa el az akkut a készülék kidobása előtt és környezetbarát módon ártalmatlanítsa!
- **Ne nyissa ki az akkut**, fennáll a rövidzárlat veszélye, továbbá izgatató hatású gőzök vagy maró folyadékok léphetnek ki.

## Üzembevétel

### A készülék ismertetése

Ellenőrizze kicsomagoláskor a csomag tartalmának teljességét és sértetlenségét. Szállítás közben keletkezett sérülés esetén értesítse az eladót.

**Megjegyzés:** Rajzok a készülékről és használatáról a 2. oldalon található.

- 1 Csuló a készüléken
- 2 Be-/Ki lábkapcsoló
- 3 Akku, kivehető
- 4 Csereakkumulátor (opcionális)
- 5 Kioldási gomb, akku
- 6 Szennytartály, kivehető
- 7 Kioldás, szennytartály
- 8 Ház
- 9 Seprőhenger
- 10 Seprőhenger kioldási gombja
- 11 A nyél részei
- 12 Markolat
- 13 Lépőfelület a készülék megdöntéséhez
- 14 Gyors-töltőkészülék töltési üzem kijelzővel és töltőkábellel
- 15 Üzemállapot kijelzője (LED)

### A nyél és a fogantyú felszerelése

#### **lásd 2 ábra**

A nyél 3 részből áll. Az összerakásnál figyeljen arra, hogy a részek bekattanjanak.

- ➔ A nyél részeit rakja össze.
- ➔ Fogantyút a nyélre ráhúzni.
- ➔ Az összeszerelt nyelet a rögzítőpecekkel előre helyezze be a készülék csuklójába.

### Akku feltöltése

#### **lásd 3 ábra**

Az akkumulátor szállításkor előre feltöltve. Munka után vagy szükség esetén töltsse fel.

#### **Megjegyzés**

Az akku feltöltése csak kivett állapotban történhet.

- ➔ Az akkut a töltőkábel segítségével kösse össze a töltő készülékkel.
- ➔ A mellékelt töltő készüléket dugja be egy rendeltetészerű konnektorba.

A töltési üzem kijelző zölden villog. Az akku töltődik.

#### **Töltési idő üres akkunál**

Töltő készülék	4 h
Gyors-töltő készülék BC (extra tartozékként kapható)	1,5h

#### **Megjegyzés**

Ha a töltési időt túllépi, akkor a töltő készülék átkapcsol fenntartási töltésre. A töltési üzem kijelző zölden világít.

#### **Tudnivaló**

A töltő készüléket a töltés után válassza le a hálózatról az energiateljesítmény csökkentéséhez.

### Akkumulátor csere

#### **lásd 4. ábra**

- ➔ Nyomja meg a kioldó gombot és hátrafelé húzza ki az akkut.
- ➔ A csere akkut tolja és kattintsa be a helyére.

#### **Tudnivaló**

Hibás vagy megrongálódott akkumulátorokat környezetbarát módon kell eltávolítani.

Csak eredeti KÄRCHER csere akkumulátort használjon (megrendelési számot lásd a Különleges tartozékoknál).

## Üzem

### Munka kezdése

#### lásd 5. ábra

- Kapcsolja be a készüléket, ehhez nyomja meg a Be-/Ki lábkapcsolót .
- Tisztításához mozgassa a készüléket előre.
- Szélek közeli tisztításhoz használja a jobb oldalt (akku oldal).
- Nagyobb tárgyak felszívásához döntse meg a készüléket. Ehhez használja a lépő felületet.

### A munka megszakítása

#### lásd 6. ábra

- Kapcsolja ki a készüléket, ehhez nyomja meg a Be-/Ki lábkapcsolót .
- A készülék nyelének biztos állása érdekében munkaszünetekben állítsa függőlegesen, egy rögzítés ebben a pozícióban tartja.

### A munka befejezése

- A munka befejeztével kapcsolja ki a készüléket.
- A szennytartályt minden tisztítás után ürítse ki.
- Nyomja meg az akku kioldási gombját és vegye ki az akkut.
- Készülék tárolási pozícióba állítása
- Akku feltöltése.

### A szeméttartály kiürítése

#### lásd 7. ábra

- Oldja ki és vegye ki a szennytartályt.
- Szennytartály kiürítése.
- Helyezze és kattintsa be újra a szennytartályt.

### A készülék tárolása

#### lásd 8. ábra

- A készüléket a hátára állítva kell tárolni.
- A készüléket száraz helyiségben tárolja.

### Üzemállapot kijelző

A készüléken üzemállapot kijelző (LED) található. A következő kijelzések lehetségesek:

A kontroll lámpa zölden világít.	Üzem
Kontroll lámpa narancssárgán villog.	Akkumulátort feltölteni vagy kicserélni
A kontroll lámpa pirosan világít	Kefe megakadt (lásd Üzemzavarok)

## Szállítás

### ⚠ Balesetveszély

*Sérülés- és rongálódásveszély! Szállítás esetén vegye figyelembe a készülék súlyát.*

- A készüléket hosszabb távú szállítás esetén a markolat alsó részénél fogja.
- Járművel történő szállítás esetén a készüléket az adott irányelveknek megfelelően kell csúsztatás és borulás ellen biztosítani.

## Tárolás

### ⚠ Balesetveszély

*Sérülés- és rongálódásveszély! Tárolás esetén vegye figyelembe a készülék súlyát.*

## Ápolás és karbantartás

### Vigyázat

*Minden tisztítási- és karbantartási munka előtt vegye ki az akkumulátort a készülékből.*

### A készülék tisztítása

- A készüléket kívülről nedves ronggyal törölje le. Ne használjon erős szereket, mint pl. súrolóport.

## A seprőhenger cseréje/tisztítása

### lásd 9. ábra

- A seprőhenger kivételéhez a készüléket állítsa álló helyzetbe (lásd a „Készülék tárolása” fejezetet).
- Nyomja meg a kioldási gombot és vegye ki a seprőhengert.
- A feltekeredett leveleket, fűvet, kis ágakat, haját vagy zsinórokat legjobban egy kés ill. olló segítségével tudja eltávolítani, azután eltávolítani.
- Helyezze be a kitisztított ill. új seprőhengert és ellenőrizze a helyes állást.

## Segítség üzemzavar esetén

### A töltési üzem kijelző nem világít

- Ellenőrizze a csatlakozást a töltő készülék és az akku között.
- Nincs akkumulátor bekötve.
- Ellenőrizze a konnektor feszültségellátását.

### A töltési üzem kijelző pirosan villog

- Hiba. A töltő készüléket és az akkumulátort szétválasztani, majd újra összekötni.
- Keresse fel a szervizt.

### A töltési üzem kijelzője pirosan világít

- Hőmérséklet hiba, a töltési folyamat megszakadt. Az akkumulátort és a töltőkészüléket az előírt környezeti hőmérsékletre kell hozni.

### A készülék nem tisztít megbízhatóan

- Tisztítsa ill. cserélje a seprőhengert (lásd a "Seprőhenger cseréje/tisztítása" fejezetet).
- Akku feltöltése (lásd az "Akku feltöltése" fejezetet).

### A töltési üzem kijelzőjének jelzőlámpája pirosan világít

- A készülék kikapcsolása
- Akku kivétele

- Ellenőrizze, hogy idegen test nem gátolja a keféket, adott esetben távolítsa el az idegen testet.

## A szenny kipereg a készülékből

- Ürítse ki a megtelt szennytartályt (lásd a "Szennytartály ürítése" fejezetet).

## Külön tartozékok

Megnevezés	Megrendelési szám
Gyors-töltő készülék BC EU/CH	6.654-190.0
Csere akku	4.654-279.0
Szőnyeg keféhenger, antisztatikus	4.762-478.0

## Szerviz

Kérdések vagy üzemzavar esetén Kärcher telephelyünk szívesen segít Önnek. A címet lásd a hátoldalon.

## Műszaki adatok

### KM 35/5 C

Max. üzemi idő teljes akkufeltöltésnél (függ a padlóburkolattól)	min	20
Hangnyomásszint (EN 60704-2-1)	dB(A)	59
Súly	kg	5,6
Munkafeszültség akku	V	18
Töltési idő üres akkunál	--	4h

### Töltőkészülék

A töltő készülék ki-menő feszültsége	V	18
Töltőáram	A	0,6
A töltő készülék hálózati feszültsége	V, Hz	100-240, 1~50/60
Környezeti hőmérséklet	°C	5 - 40

## EK konformitási nyilatkozat

Ezennel tanúsítjuk, hogy az alábbiakban megnevezett gép tervezése és építési módja alapján az általunk forgalomba hozott kivitelben megfelel az EK irányelvek vonatkozó, alapvető biztonsági és egészségügyi követelményeinek. A gép jóváhagyásunk nélkül történő módosítása esetén ez a nyilatkozat elveszti érvényességét.

**Termék:** Akkus seprő

**Típus:** 1.327-xxx

**Vonatkozó európai közösségi irányelvek:**

2006/42/EK (+2009/127/EK)

2004/108/EK

2000/14/EK

**Alkalmazott harmonizált szabványok:**

EN 55012: 2007 + A1: 2009

EN 60335-1

EN 60335-2-29: 2004+A2: 2010

EN 60335-2-67: 2009

EN 61000-3-2: 2006+A1: 2009+A2: 2009

EN 61000-3-3: 2008

EN 61000-6-2: 2005

EN 62233: 2008

**Hangteljesítményszint dB(A)**

Mért: 70

Garantált: 72

**Alkalmazott összehangolt normák:**

-

Alulírottak az ügyvezetés megbízásából és felhatalmazásával lépnek fel.



H. Jenner  
CEO



S. Reiser  
Head of Approbation

A dokumentációért felelős személy:

S. Reiser

Alfred Kärcher GmbH & Co. KG

Alfred-Kärcher-Str. 28 - 40

71364 Winnenden (Germany)

Tel.: +49 7195 14-0

Fax: +49 7195 14-2212

Winnenden, 2012/04/01



Před prvním použitím svého zařízení si přečtěte tento původní návod k používání, řiďte se jím a uložte jej pro pozdější použití nebo pro dalšího majitele.

## Obsah

Obecná upozornění . . . . .	CS	.. 1
Používání v souladu s určením	CS	.. 2
Bezpečnostní pokyny . . . . .	CS	.. 2
Uvedení do provozu . . . . .	CS	.. 3
Provoz . . . . .	CS	.. 4
Přeprava . . . . .	CS	.. 4
Ukládání . . . . .	CS	.. 4
Ošetřování a údržba . . . . .	CS	.. 4
Pomoc při poruchách . . . . .	CS	.. 5
Technické údaje . . . . .	CS	.. 5
Prohlášení o shodě pro ES	CS	.. 6

## Obecná upozornění

Pokud při vybalování najdete škody vzniklé při přepravě, spravte svého prodejce.

- Štítek na přístroji s varováním a pokyny uvádí důležité pokyny pro bezpečný provoz.
- Kromě pokynů uvedených v návodu k použití je nutné dodržovat všeobecné bezpečnostní předpisy a předpisy pro prevenci úrazů stanovené zákonem.

## Ochrana životního prostředí



Obalové materiály jsou recyklovatelné. Obal nezhazujte do domácího odpadu, nýbrž jej odevzdejte k opětovnému využití.



Přístroj je vyroben z hodnotných recyklovatelných materiálů, které se dají dobře znovu využít. Baterie a akumulátory obsahují látky, které se nesmí dostat do životního prostředí. Likvidujte proto staré přístroje, baterie a akumulátory ve sběrnách k tomuto účelu určených.

### Informace o obsažených látkách (REACH)

Aktuální informace o obsažených látkách naleznete na adrese:

[www.kaercher.com/REACH](http://www.kaercher.com/REACH)

## Záruka

V každé zemi platí záruční podmínky vydané příslušnou distribuční společností. Případné poruchy zařízení odstraníme během záruční lhůty bezplatně, pokud byl jejich příčinou vadný materiál nebo výrobní závady. V případě uplatňování nároku na záruku se s dokladem o zakoupení obraťte na prodejce nebo na nejbližší oddělení služeb zákazníkům.

## Příslušenství a náhradní díly

### **Nebezpečí!**

*Aby nedošlo k ohrožení, smí opravy a montáže náhradních dílů provádět pouze autorizovaná zákaznická služba.*

- Smí se používat pouze příslušenství a náhradní díly schválené výrobcem. Originální příslušenství a originální náhradní díly skýtají záruku bezpečného a bezporuchového provozu přístroje.
- Výběr nejčastěji vyžadovaných náhradních díků najdete na konci návodu k obsluze.
- Další informace o náhradních dílech najdete na [www.kaercher.com](http://www.kaercher.com) v části Service.

## Symboly použité v návodu k obsluze

### **Nebezpečí!**

*Varuje před bezprostředně hrozícím nebezpečím, které má za následek těžká fyzická zranění nebo usmrčení.*

### **Upozornění**

*Varuje před případnou nebezpečnou situací, která by mít za následek těžká fyzická zranění nebo usmrčení.*

### **Pozor**

*Upozornění na případnou nebezpečnou situaci, která může vést k lehkým fyzickým zraněním nebo k věcným škodám.*

## Symboly na zařízení



Nabíječku používejte a ukládejte jen v suchých prostorách s teplotou prostředí v intervalu 5 - 40° C.

## Používání v souladu s určením

- Tento přístroj je vhodný k profesionálnímu použití např. v dílnách, restauracích a při čištění budov, a to s příslušenstvím a náhradními díly schválenými společností Kärcher.
- Toto zařízení není určeno k tomu, aby je používaly osoby (včetně dětí) s omezenými fyzickými, smyslovými nebo duševními schopnostmi nebo osoby zcela bez zkušeností a/nebo znalostí, ledaže by tak činily pod dohledem osoby pověřené zajištěním jejich bezpečnosti nebo poté, co od ní obržely instruktaž, jak se zařízením zacházet.
- Na děti je třeba dohlížet, aby bylo zajištěno, že si se zařízením nebudou hrát.
- Přístroj není vhodný pro mokré smetání.
- Nikdy nesmetejte hořící či doutnající předměty/nečistoty, jako např. hořící či doutnající cigarety, zápalky apod.)
- **UPOZORNĚNÍ!** Přístroj není vhodný pro uklízení látek ohrožujících zdraví.
- Při odstraňování skla, kovu nebo jiných materiálů z nádoby na nečistoty noste pevné rukavice.
- **UPOZORNĚNÍ!** Používejte jen kartáče dodávané spolu se zařízením nebo kartáče deklarované v provozním návodu. Použití jiných kartáčů může mít negativní dopad na bezpečnost.

Jakékoli jiné používání se považuje za nesprávné. Za škody vzniklé takovým používáním výrobce neručí; rizika nese výhradně uživatel.

## Bezpečnostní pokyny

Kromě pokynů uvedených v návodu na použití je nutné dodržovat všeobecné bezpečnostní právní předpisy.

### **⚠ Nebezpečí úrazu**

- *Zařízení obsahuje otáčející se zametací válec, v žádném případě nesahejte za provozu dovnitř prsty ani nástrojem!*

- *Před ošetřováním a údržbou přístroje nejprve vyjměte akumulátor!*

### **⚠ Pokyny k akumulátoru a nabíječce**

- Akumulátor se smí nabíjet pouze příloženou originální nabíječkou nebo nabíječkou schválenou společností KÄRCHER.
- **Akumulátory nevystavujte silnému slunečnímu svitu, horku nebo ohni**, hrozí nebezpečí výbuchu.
- Před každým použitím zkontrolujte, zda nejsou akumulátory a nabíječka poškozené. Poškozená zařízení dále nepoužívejte a poškozené součásti nechte opravovat jen odborníkům.
- Nabíječku nepoužívejte znečištěnou ani mokrou.
- Napětí sítě musí odpovídat napětí uvedenému na identifikačním štítku nabíječky.
- Nabíječku nepoužívejte v prostředí s nebezpečím výbuchu.
- Ke kontaktům adaptéru se nesmějí dostat kovové předměty, jinak hrozí zkrat.
- Nabíječku používejte pouze k nabíjení schválených akumulátorů.
- Na adaptér nabíječky dávejte jen čisté a suché akumulátory.
- Nenabíjejte baterie (primární články), jinak hrozí výbuch.
- Nenabíjejte poškozené akumulátory. Poškozené akumulátory vyměňte.
- Akumulátory neskladujte společně s kovovými předměty, jinak hrozí zkrat.
- Akumulátory nevhazujte do ohně ani do domovního odpadu.
- Zamezte styk s tekutinou vytékající z poškozených akumulátorů. Při náhodném styku s touto tekutinou příslušné místo opláchněte vodou. Při zasažení očí ještě vyhledejte lékařskou pomoc.
- Akumulátor musí během nabíjení volně ležet na nehořlavém podkladu a po stranách ani nad akumulátorem se nesmí nacházet vznětlivé předměty.

### **⚠ Pokyny k likvidaci akumulátorů**



- Akumulátory před odevzdáním zařízení do šrotu odstraňte a ekologicky zlikvidujte!
- **Akumulátory neotvírejte**, existuje nebezpečí krátkého spojení a navíc z nich mohou vycházet dráždivé páry nebo vytékat žíravé kapaliny.

## Uvedení do provozu

### Popis přístroje

Při vybalení zkontrolujte obsah zásilky, zda nechybí příslušenství či zda dodaný přístroj není poškozen. Při škodách způsobených dopravou informujte laskavě Vašeho obchodníka.

**Upozornění:** *Znázornění přístroje a obsluhy najdete na straně 2.*

- 1 Kloub přístroje
- 2 Nožní vypínač
- 3 Akumulátor, vyjímatelný
- 4 Náhradní akumulátory (volitelně)
- 5 Uvolňovací tlačítko akumulátoru
- 6 Nádoba na nečistoty, vyjímatelná
- 7 Uvolňování, nádoba na nečistoty
- 8 Plášť
- 9 Zametací válec
- 10 Uvolňovací tlačítko zametacího válce
- 11 Násady
- 12 Rukojeť
- 13 Nášlapná plocha k překlopení přístroje
- 14 Rychlo-nabíječka s ukazatelem nabíjení a nabíjecím kabelem
- 15 Zobrazení provozního stavu (LED)

### Namontujte

#### Viz obrázek 2

Násada se skládá ze tří částí. Při sestavování dbejte na to, aby do sebe části zaklaply.

- Spojte díly násady.
- Rukojeť nasadíte na násadu.
- Celou násadu zasuňte západkou dopředu do kloubu na přístroji.

### Nabíjení akumulátoru

#### Viz obrázek 3

Dodaný akumulátor je nabitý. Po práci a podle potřeby jej nabijte.

#### Upozornění

*Akumulátor lze nabíjet jen vyjmutý.*

- Akumulátor připojte nabíjecím kabelem k nabíječce.
- Dodanou nabíječku zapojte do vhodné zásuvky.

Kontrolka nabíjení bliká zeleně. Akumulátor se nabíjí.

#### Doba nabíjení vybitého akumulátoru

Nabíječka	4 h
Rychlonabíječka (lze obdržet jako zvláštní příslušenství)	1,5h

#### Upozornění

*Při překročení doby nabíjení se nabíječka přepne na udržovací nabíjení. Ukazatel nabíjení svítí zeleně.*

#### Informace

*Po nabíjení odpojte nabíječku od sítě, abyste snížili spotřebu energie.*

### Vyměňte akumulátor.

#### Viz obrázek 4

- Stiskněte tlačítko pro odjištění a akumulátor vytáhněte směrem dozadu.
- Náhradní akumulátor zasuňte do držáku a zaklapněte.

#### Informace

Porouchané nebo poškozené akumulátory ekologicky zlikvidujte. Používejte pouze originální výměnné akumulátory firmy Kärcher (objednací číslo viz speciální příslušenství).

## Provoz

### Zahájení práce

#### Viz obrázek 5

- Zapněte přístroj stisknutím nožního vypínače.
- Při čištění pohybuje přístrojem směrem dopředu.
- K čištění okrajů používejte pravou stranu (stranu s akumulátorem).
- Chcete-li vysát větší předměty musíte přístroj naklonit. K tomu využijte nášlapné plochy.

### Přerušení práce

#### Viz obrázek 6

- Vypněte přístroj stisknutím nožního vypínače.
- Kvůli bezpečnému odstavení během přestávek postavte násadu přístroje do svislé polohy, v níž ji drží aretace.

### Ukončení práce

- Po dokončení práce přístroj vypněte.
- Po každém čištění vyprázdněte nádobu na nečistoty.
- Stiskněte uvolňovací tlačítko akumulátoru a akumulátor vyndejte.
- Uvedte přístroj do uskladňovací polohy.
- Nabijte akumulátor.

### Vyprázdnění nádrže na nečistoty

#### Viz obrázek 7

- Nádrž na nečistoty uvolněte a vyndejte.
- Nádrž na nečistoty vyprázdněte.
- Nádrž na nečistoty nasadte zpět a zaklapněte.

### Uložení přístroje

#### Viz obrázek 8

- Zařízení je třeba odstavit ve svislé poloze na zadní stranu zařízení.
- Zařízení ukládejte v suchých prostorech.

## Zobrazení provozního stavu

Na přístroji se nachází zobrazení provozního stavu (LED). Následující zobrazení jsou možná:

Světelná kontrolka svítí zeleně.	Provoz
Světelná kontrolka bliká oranžově.	Nabití nebo výměna akumulátoru
Světelná kontrolka svítí červeně	kartáč je blokován (viz poruchy)

## Přeprava

### ⚠ **Nebezpečí!**

*Nebezpečí úrazu a nebezpečí poškození! Dbejte na hmotnost přístroje při přepravě.*

- Během transportu na delší vzdálenosti uchopte přístroj ve spodní části násady.
- Při přepravě v dopravních prostředcích zajistěte zařízení proti skluzu a překlopení podle platných předpisů.

## Ukládání

### ⚠ **Nebezpečí!**

*Nebezpečí úrazu a nebezpečí poškození! Dbejte na hmotnost přístroje při jeho uskladnění.*

## Ošetřování a údržba

### **Pozor**

*Než začnete provádět jakékoli údržbářské práce na přístroji, vytáhněte akumulátor.*

### Čištění přístroje

- Povrch přístroje otřete vlhkým hadříkem. Nepoužívejte agresivní čisticí prostředky, např. čisticí prášek.

### Výměna/čištění zametacího válce

#### viz ilustraci 9

- Chcete-li odejmout zametací válec, postavte zařízení do polohy nastojato (viz kapitulu „Uložení zařízení“).

- Stiskněte uvolňovací tlačítko a vyjměte zametací válec.
- Odstraňte namotané listy, stonky trávy, drobné větvičky, vlasy nebo šňůry a to nejlépe nožem popřípadě nůžkami.
- Nasadte vyčištěný, resp. nový zametací válec a zkontrolujte správné nasazení.

## Pomoc při poruchách

### Ukazatel nabíjení nesvítí.

- Zkontrolujte spojení mezi nabíječkou a akumulátorem.
- Není připojen akumulátor.
- Zkontrolujte napájení ze zásuvky.

### Ukazatel nabíjení bliká červeně

- Chyba. Odpojte nabíječku od akumulátoru a spojte znovu.
- Vyhledejte zákaznickou službu.

### Kontrolka nabíjení svítí červeně

- Chyba v teplotě, nabíjení bylo přerušeno. Akumulátor a nabíječka musí být přeneseny do prostředí s předepsanou okolní teplotou.

### Přístroj nečistí kvalitně.

- Zametací válec vyčistíte nebo vyměňte (viz kapitola "Výměna/čištění zametacího válce").
- Nabijte akumulátor (viz kapitola „Nabíjení akumulátoru“).

### Kontrolka provozního stavu svítí červeně

- Vypnutí zařízení
- Akumulátor vyjměte
- Zkontrolujte, zda nejsou kartáče blokovány cizími tělesy, v případě potřeby je odstraňte.

### Z přístroje létají nečistoty.

- Vyprázdněte naplněnou nádobu na nečistoty (viz kapitola „Vyprázdnění nádrže na nečistoty“).

## Zvláštní příslušenství

Označení	Objednací č.
Rychlonabíječka EU/CH	6.654-190.0
Náhradní akumulátor	4.654-279.0
Válec na zametání koberců, antistatická	4.762-478.0

## oddělení služeb zákazníkům

Při eventuelních dotazech či poruchách se s důvěrou obraťte na jakoukoli pobočku firmy Kärcher. Adresy poboček najdete na zadní straně.

## Technické údaje

### KM 35/5 C

Maximální provozní doba při úplném nabití akumulátoru (závisí na podlahové krytině)	min	20
Hladina akustického tlaku (EN 60704-2-1)	dB(A)	59
Hmotnost	kg	5,6
Pracovní napětí akumulátoru	V	18
Doba nabíjení vybitého akumulátoru	--	4h

### Nabíječka

Výstupní napětí nabíječky	V	18
Nabíjecí proud	A	0,6
Napětí sítě pro nabíječku	V, Hz	100-240, 1~50/60
Teplota prostředí	°C	5 - 40

## Prohlášení o shodě pro ES

Tímto prohlašujeme, že níže označené stroje odpovídají jejich základní koncepcí a konstrukčním provedením, stejně jako námi do provozu uvedenými konkrétními provedeními, příslušným zásadním požadavkům o bezpečnosti a ochraně zdraví směrnic ES. Při jakýchkoli na stroji provedených změnách, které nebyly námi odsouhlaseny, pozbývá toto prohlášení svou platnost.

**Výrobek:** Elektrický smeták

**Typ:** 1.327-xxx

**Příslušné směrnice ES:**

2006/42/ES (+2009/127/ES)

2004/108/ES

2000/14/ES

**Použité harmonizační normy**

EN 55012: 2007 + A1: 2009

EN 60335-1

EN 60335-2-29: 2004+A2: 2010

EN 60335-2-67: 2009

EN 61000-3-2: 2006+A1: 2009+A2: 2009

EN 61000-3-3: 2008

EN 61000-6-2: 2005

EN 62233: 2008

**Hladinu akustického dB(A)**

Namerenou: 70

Garantova- 72

nou:

**Použité národní normy**

-

Podepsaní jednájí v pověření a s plnou mocí jednateleství



H. Jenner

CEO



S. Reiser

Head of Approbation

Osoba zplnomocněná sestavením dokumentace:

S. Reiser

Alfred Kärcher GmbH & Co. KG

Alfred-Kärcher-Str. 28 - 40

71364 Winnenden (Germany)

Tel.: +49 7195 14-0

Fax: +49 7195 14-2212

Winnenden, 2012/04/01



Pred prvo uporabo Vaše naprave preberite to originalno navodilo za uporabo, ravnajte se po njem in shranite ga za morebitno kasnejšo uporabo ali za naslednjega lastnika.

## Vsebinsko kazalo

Splošna navodila . . . . .	SL	..	1
Namenska uporaba . . . . .	SL	..	2
Varnostna navodila . . . . .	SL	..	2
Zagon . . . . .	SL	..	3
Obratovanje . . . . .	SL	..	4
Transport . . . . .	SL	..	4
Skladiščenje . . . . .	SL	..	4
Nega in vzdrževanje . . . . .	SL	..	4
Pomoč pri motnjah . . . . .	SL	..	5
Tehnični podatki . . . . .	SL	..	5
ES-izjava o skladnosti . . . . .	SL	..	6

## Splošna navodila

Če pri razpakiranju ugotovite transportne poškodbe, obvestite prodajno hišo.

- Na stroju pritrjene tablice z opozorili in navodili vsebujejo pomembna navodila za varno obratovanje.
- Poleg opozoril v navodilu za obratovanje se morajo upoštevati splošni varnostni predpisi in predpisi zakonodajalca o preprečevanju nesreč.

## Varstvo okolja



Embalažo je mogoče reciklirati. Prosimo, da embalaže ne odlagate med gospodinjinski odpad, pač pa jo oddajte v ponovno predelavo.



Stare naprave vsebujejo dragocene reciklirne materiale, ki jih je treba odvajati za ponovno uporabo. Baterije in akumulatorske baterije vsebujejo snovi, ki ne smejo priti v okolje. Zato stare naprave, baterije in akumulatorske baterije zavržite v ustrezne zbiralne sisteme.

### Opozorila k sestavinam (REACH)

Aktualne informacije o sestavinah najdete na:

[www.kaercher.com/REACH](http://www.kaercher.com/REACH)

## Garancija

V vsaki državi veljajo garancijski pogoji, ki jih določa naše prodajno predstavništvo. Morebitne motnje na napravi, ki so posledica materialnih ali proizvodnih napak, v času garancije brezplačno odpravljamo. V primeru uveljavljanja garancije, se z originalnim računom obrnite na prodajalca oziroma najbližji uporabniški servis.

## Pribor in nadomestni deli

### **Nevarnost**

*Za preprečitev nevarnosti sme popravila in vgradnjo nadomestnih delov izvajati zgolj avtoriziran uporabniški servis.*

- Uporabljati se smejo le pribor in nadomestni deli, ki jih dopušča proizvajalec. Originalni pribor in originalni nadomestni deli zagotavljajo varno in nemoteno obratovanje naprave.
- Izbor najpogosteje potrebnih nadomestnih delov najdete na koncu navodila za obratovanje.
- Dodatne informacije o nadomestnih delih najdete na strani [www.kaercher.com](http://www.kaercher.com) v območju "Service".

## Simboli v navodilu za obratovanje

### **Nevarnost**

*Opozarja pred neposredno grozečo nevarnostjo, ki vodi do težkih telesnih poškodb ali smrti.*

### **Opozorilo**

*Opozorila pred možno nevarno situacijo, ki bi lahko vodila do težkih telesnih poškodb ali smrti.*

### **Pozor**

*Opozorilo na možno nevarno situacijo, ki lahko vodi do lahkih poškodb ali materialne škode.*

## Simboli na napravi



Polnilnik uporabljajte in shranjujte le v suhih prostorih, temperatura okolice 5 - 40° C.

## Namenska uporaba

- Ta naprava je primerna za industrijsko uporabo, npr. obrt, gastronomija in čiščenje zgradb, s priborom in nadomestnimi deli, ki jih dopušča podjetje Kärcher.
- Naprava ni namenjena uporabi oseb (vključno z otroci) z omejenimi fizičnimi, senzoričnimi ali duševnimi sposobnostmi ali pomanjkljivimi izkušnjami in/ali pomanjkljivim znanjem, razen če jih nadzoruje oseba, pristojna za njihovo varnost, ali so od nje prejeli navodila, kako napravo uporabljati.
- Otroke je potrebno nadzorovati, da bi zagotovili, da se z napravo ne igrajo.
- Stroj ni namenjen pometanju tekočin.
- Ne pometajte gorečih ali tlečih predmetov, kot so cigaretni ogorki, vžigalice ali podobno.
- **OPOZORILO!** Stroj ni namenjen pometanju zdravju škodljivih materialov.
- Uporabite močne rokavice, ko iz posode za umazanijo odstranjujete steklene, kovinske ali druge ostre predmete.
- **OPOZORILO!** Uporabljajte le krtače, ki so priložene napravi ali določene v navodilu za uporabo. Uporaba drugih krtač lahko zmanjša varnost.

Vsaka uporaba izven teh okvirjev velja kot nenamenska. Proizvajalec ne odgovarja za tako nastalo škodo; tveganje nosi izključno uporabnik.

## Varnostna navodila

Poleg opozoril v navodilu za obratovanje se morajo upoštevati splošni varnostni predpisi in predpisi zakonodajalca o preprečevanju nesreč.

### **⚠ Nevarnost poškodb**

- *Naprava vsebuje vrtljiv pometalni valj, med obratovanjem ne smete v nobenem primeru s prsti ali orodjem posegati vanj!*
- *Pred nego in vzdrževanjem naprave odstranite akumulatorsko baterijo!*

### **⚠ Opozorila glede akumulatorske baterije in polnilnika**

- Polnjenje akumulatorske baterije je dovoljeno le s priloženim originalnim polnilnikom ali s polnilniki, ki jih dopušča podjetje KÄRCHER.
- **Akumulatorske baterije ne izpostavljajte močnemu sončnemu sevanju, vročini ali ognju**, obstaja nevarnost eksplozije.
- Polnilnik in akumulatorsko baterijo pred vsako uporabo preverite glede poškodb. Ne uporabljajte poškodovanih priprav, poškodovane dele pa sme popraviti le strokovnjak.
- Umazanega ali vlažnega polnilnika ne uporabljajte.
- Omrežna napetost mora ustrezati napetosti, navedeni na tipski tablici polnilnika.
- Polnilnika ne smete uporabljati v eksplozivno ogroženem okolju.
- Kontakt adapterja ne smejo priti v stik s kovinskimi deli, nevarnost kratkega stika.
- Polnilnik uporabljajte le za polnjenje atestiranih akumulatorskih baterij.
- V adapter polnilnika vstavljajte le čiste in suhe akumulatorske baterije.
- Ne polnite navadnih baterij (primarnih celic), nevarnost eksplozije.
- Ne polnite poškodovanih akumulatorskih baterij. Poškodovane akumulatorske baterije zamenjajte.
- Akumulatorskih baterij ne smete shranjevati v bližini kovinskih predmetov, nevarnost kratkega stika.
- Akumulatorskih baterij ne smete metati v ogenj ali med gospodinjne odpadke.
- Izogibajte se stiku s tekočino, ki izstopa iz defektnih akumulatorskih baterij. Pri nehotenem stiku tekočino sperite z vodo. Če tekočina pride v oči, se posvetujte z zdravnikom.
- Aku baterija mora med postopkom polnjenja ležati prosto na nepregorni podlagi in ob strani ter nad aku baterijo se ne smejo nahajati nobeni vnetljivi deli.

## **⚠ Opozorila za odstranjevanje akumulatorske baterije med odpadke**

- Akumulatorsko baterijo odstranite preden napravo zavržete in jo zavržite na okolju prijazen način!
- **Akumulatorske baterije ne odpirajte**, obstaja nevarnost kratkega stika, poleg tega lahko izstopijo dražeči hlapi ali jedke tekočine.

## **Zagon**

### **Opis naprave**

Pri razpakiranju preverite ali v vsebini paketa manjka pribor oz. ali obstajajo poškodbe. V primeru transportnih poškodb obvestite svojega prodajalca.

**Opozorilo:** slike naprave in upravljanja se nahajajo na strani 2.

- 1 Zglob na napravi
- 2 Nožno stikalo za vklop/izklop
- 3 Akumulatorska baterija, odstranljiva
- 4 Zamenljiva akumulatorska baterija (Opcija)
- 5 Deblokirni gumb, aku baterija
- 6 Zbiralnik umazanije, odstranljiv
- 7 Deblokada, zbiralnik umazanije
- 8 Ohišje
- 9 Pometalni valj
- 10 Deblokirni gumb krtačnega valja
- 11 Deli palice
- 12 Ročaj
- 13 Stopna ploskev za zvrčanje naprave
- 14 Hitri polnilnik s prikazom polnjenja in polnilnim kablom
- 15 Prikaz obratovalnega stanja (LED)

### **Montaža palice in ročaja**

#### **Glejte sliko 2**

Palica je sestavljena iz 3 delov. Pri sestavi pazite na to, da deli zaskočijo.

- Dele palice staknite skupaj.
- Ročaj natakните na palico.
- Kompletно držalo vstavite z zaskočnim gumbom naprej v zglob na napravi.

## **Polnjenje akumulatorske baterije**

### **Glejte sliko 3**

Aku baterija je pri dobavi predhodno napolnjena. Po delu in po potrebi jo napolnite.

### **Opozorilo**

*Polnjenje aku baterije se lahko izvaja le, če je slednja odstranjena.*

- Aku baterijo s polnilnim kablom priključite na polnilnik.
- Priložen polnilnik vključite v ustrezno vtičnico.

Prikaz polnjenja utripa zeleno. Aku baterija se polni.

### **Čas polnjenja prazne aku baterije**

Polnilnik	4 h
Hitri polnilnik (na voljo kot posebni pribor)	1,5h

### **Opozorilo**

*Če je polnilni čas presežen, polnilnik preklopi na vzdrževalno polnjenje. Kontrolna lučka polnjenja svetli zeleno.*

### **Napotek**

*Polnilnik po polnjenju ločite od omrežja, da zmanjšate porabo energije.*

## **Menjava aku baterije**

### **Glejte sliko 4**

- Pritisnite gumb za deblokado in aku baterijo izvalcite nazaj.
- Aku baterijo potisnite v nosilec, da zaskoči.

### **Napotek**

Okvarjene ali poškodovane akumulatorske baterije zavržite na okolju prijazen način. Uporabljajte samo originalne KÄRCHER nadomestne akumulatorje (za naročniško številko glejte poseben pribor).

## Obratovanje

### Začetek dela

#### Glejte sliko 5

- Vključite napravo, v ta namen pritisnite nožno stikalo za vklop/izklop.
- Za čiščenje napravo premikajte naprej.
- Za čiščenje ob robu uporabljajte desno stran (stran z aku baterijo).
- Za pobiranje večjih objektov napravo rahlo nagnite. V ta namen uporabite stopno ploskev.

### Prekinitev dela

#### Glejte sliko 6

- Izključite napravo, v ta namen pritisnite nožno stikalo za vklop/izklop.
- Za varno stanje držala naprave med delovnim odmorom slednjega postavite pokonci, blokada ga drži v tem položaju.

### Zaključek dela

- Ob koncu dela napravo izključite.
- Po vsakem čiščenju izpraznite zbiralnik umazanije.
- Pritisnite deblokirni gumb akumulatorske baterije in jo odstranite.
- Napravo namestite položaj za shranjevanje.
- Napolnite akumulatorsko baterijo.

### Praznjenje zbiralnika umazanije

#### Glejte sliko 7

- Zbiralnik umazanije deblokirajte in ga odstranite.
- Zbiralnik umazanije izpraznite.
- Zbiralnik ponovno vstavite, da zaskoči.

### Shranjevanje naprave

#### Glejte sliko 8

- Napravo je potrebno odstaviti stoječe na zadnji strani naprave.
- Stroj skladiščite v suhih prostorih.

## Prikaz obratovalnega stanja

Na napravi se nahaja prikaz obratovalnega stanja (LED). Možni so naslednji prikazi:

Kontrolna lučka sveti zeleno.	Obratovanje
Kontrolna lučka utripa oranžno.	Napolnite ali zamenjajte akumulatorsko baterijo.
Kontrolna lučka sveti rdeče	Krtača blokira (glejte Motnje)

## Transport

### ⚠ Nevarnost

*Nevarnost poškodbe in škode! Pri transportu upoštevajte težo naprave.*

- Za transport preko daljših poti napravo primite v spodnjem delu držala.
- Pri transportu v vozilih napravo zavarujte proti zdrsu in prevrnitvi v skladu z vsakokratnimi veljavnimi smernicami.

## Skladiščenje

### ⚠ Nevarnost

*Nevarnost poškodbe in škode! Pri shranjevanju upoštevajte težo naprave.*

## Nega in vzdrževanje

### Pozor

*Pred vsemi negovalnimi in vzdrževalnimi deli na napravi odstranite akumulatorsko baterijo.*

### Čiščenje naprave

- Zunanost naprave obrišite z vlažno krpo. Ne uporabljajte agresivnih sredstev kot so npr. praški za ribanje.

### Zamenjava/čiščenje pometalnega valja

#### Glejte sliko 9

- Za snemanje pometalnega valja napravo postavite v stoječi položaj (glejte poglavje "Shranjevanje naprave").



- Pritisnite deblokirni gumb in izvlecite pometalni valj.
- Ovite liste, trave, majhne veje, lase ali vrvice najlažje sprostite z nožem oz. škarjami, nato odstranite.
- Vstavite očiščen oz. nov pometalni valj in preverite pravilen nased.

## Pomoč pri motnjah

### Prikaz polnjenja ne sveti

- Preverite povezavo med polnilnikom in akumulatorsko baterijo.
- Aku baterija ni priključena.
- Preverite napajanje vtičnice.

### Prikaz polnjenja utripa rdeče

- Napaka. Ločite polnilnik in akumulatorsko baterijo in ju ponovno spojite.
- Obrnite se na uporabniški servis.

### Prikaz polnjenja sveti rdeče

- Temperaturna napaka, postopek polnjenja je bil prekinjen. Aku baterijo in polnilnik je potrebno prenesti na predpisano temperaturo okolja.

### Naprava ne čisti dobro

- Očistite oz. zamenjajte pometalni valj (glejte poglavje "Zamenjava/čiščenje pometalnega valja").
- Napolnite baterijo (glejte poglavje "Polnjenje akumulatorske baterije").

### Kontrolna lučka prikaza obratovalnega stanja sveti rdeče

- Izklopite napravo
- Vzemite ven baterijo
- Preverite, ali krtače blokira tujek, po potrebi ga odstranite.

### Iz naprave izstopa umazanija

- Izpraznite poln zbiralnik umazanije (glejte poglavje "Praznjenje zbiralnika umazanije").

## Dodatni pribor

Poimenovanje	Naroč. št.
Hitri polnilnik EU/CH	6.654-190.0
Nadomestna aku baterija	4.654-279.0
Pometalni valj za preproge, antistatični	4.762-478.0

## Uporabniški servis

V primeru vprašanj ali motenj se obrnite na našo Kärcher podružnico. Naslov glejte na hrbtni strani.

## Tehnični podatki

### KM 35/5 C

Maks. obratovalni čas pri polni aku bateriji (odvisno od talne obloge)	min	20
Nivo zvočnega tlaka (EN 60704-2-1)	dB(A)	59
Teža	kg	5,6
Delovna napetost aku baterije	V	18
Čas polnjenja prazne aku baterije	--	4h

### Polnilnik

Izhodna napetost polnilnika	V	18
Polnilni tok	A	0,6
Omrežna napetost polnilnika	V, Hz	100-240, 1~50/60
Temperatura okolice	°C	5 - 40

## ES-izjava o skladnosti

S to izjavo potrjujemo, da spodaj omenjeni stroj zaradi svoje zasnove in načina izdelave ustreza temeljnim varnostnim in zdravstvenim zahtevam EU-standardov. Ta izjava izgubi svojo veljavnost, če kdo naravno spremeni brez našega soglasja.

**Proizvod:** Električna metla

**Tip:** 1.327-xxx

**Zadevne ES-direktive:**

2006/42/ES (+2009/127/ES)

2004/108/ES

2000/14/ES

**Uporabljene usklajene norme:**

EN 55012: 2007 + A1: 2009

EN 60335-1

EN 60335-2-29: 2004+A2: 2010

EN 60335-2-67: 2009

EN 61000-3-2: 2006+A1: 2009+A2: 2009

EN 61000-3-3: 2008

EN 61000-6-2: 2005

EN 62233: 2008

**Raven zvočne moči dB(A)**

Izmerjeno: 70

Zajamčeno: 72

**Uporabni nacionalni standardi:**

-

Podpisniki ravnajo po navodilih in s pooblastilom vodstva podjetja.

  
H. Jenner  
CEO

  
S. Reiser  
Head of Approbation

Pooblaščenec za dokumentacijo:

S. Reiser

Alfred Kärcher GmbH & Co. KG

Alfred-Kärcher-Str. 28 - 40

71364 Winnenden (Germany)

Tel.: +49 7195 14-0

Faks: +49 7195 14-2212

Winnenden, 2012/04/01



Przed pierwszym użyciem urządzenia należy przeczytać oryginalną instrukcję obsługi, postępować według jej wskazań i zachować ją do późniejszego wykorzystania lub dla następnego użytkownika.

## Spis treści

Wskazówki ogólne . . . . .	PL . . . 1
Użytkowanie zgodne z przeznaczeniem . . . . .	PL . . . 2
Wskazówki bezpieczeństwa . . . . .	PL . . . 2
Uruchamianie . . . . .	PL . . . 3
Działanie . . . . .	PL . . . 4
Transport . . . . .	PL . . . 5
Przechowywanie . . . . .	PL . . . 5
Czyszczenie i konserwacja . . . . .	PL . . . 5
Usuwanie usterek . . . . .	PL . . . 5
Dane techniczne . . . . .	PL . . . 6
Deklaracja zgodności UE . . . . .	PL . . . 6

## Wskazówki ogólne

W przypadku stwierdzenia uszkodzeń transportowych po rozpakowaniu należy powiadomić o tym fakcie sprzedawcę.

- Umieszczone na urządzeniu tabliczki ostrzegawcze zawierają ważne wskazówki dotyczące bezpiecznej eksploatacji.
- Oprócz wskazówek zawartych w instrukcji obsługi należy przestrzegać ogólnych obowiązujących przepisów dotyczących bezpieczeństwa i zapobiegania wypadkom.

## Ochrona środowiska



Materiały użyte do opakowania nadają się do recyklingu. Opakowania nie należy wrzucać do zwykłych pojemników na śmieci, lecz do pojemników na surowce wtórne.



Zużyte urządzenia zawierają cenne surowce wtórne, które powinny być oddawane do utylizacji. Baterie i akumulatory zawierają substancje, które nie powinny przedostać się do środowiska naturalnego. Z tego powodu należy usuwać zużyte urządzenia, baterie i akumulatory za pośrednictwem odpowiednich systemów utylizacji.

## Wskazówki dotyczące składników (REACH)

Aktualne informacje dotyczące składników znajdują się pod:

[www.kaercher.com/REACH](http://www.kaercher.com/REACH)

## Gwarancja

W każdym kraju obowiązują warunki gwarancji określone przez odpowiedniego lokalnego dystrybutora. Ewentualne usterekki urządzenia usuwane są w okresie gwarancji bezpłatnie, o ile spowodowane są błędem materiałowym lub produkcyjnym. W sprawach napraw gwarancyjnych prosimy kierować się z dowodem zakupu do dystrybutora lub do autoryzowanego punktu serwisowego.

## Wyposażenie dodatkowe i części zamienne

### **Niebezpieczeństwo**

*Aby wykluczyć zagrożenia, naprawy i montaż części zamiennych mogą być przeprowadzane jedynie przez autoryzowany serwis.*

- Stosować wyłącznie wyposażenie dodatkowe i części zamienne dopuszczone przez producenta. Oryginalne wyposażenie i oryginalne części zamienne gwarantują bezpieczną i bezusterkową pracę urządzenia.
- Wybór najczęściej potrzebnych części zamiennych znajduje się na końcu instrukcji obsługi.
- Dalsze informacje o częściach zamiennych dostępne na stronie internetowej [www.kaercher.com](http://www.kaercher.com) w dziale Serwis.

## Symbole w instrukcji obsługi

### **Niebezpieczeństwo**

*Ostrzega przed bezpośrednim niebezpieczeństwem, prowadzącym do ciężkich obrażeń ciała lub do śmierci.*

### **Ostrzeżenie**

*Ostrzega przed możliwie niebezpieczną sytuacją, mogącą prowadzić do ciężkich obrażeń ciała lub śmierci.*

### **Uwaga**

*Wskazuje na możliwość wystąpienia niebezpiecznej sytuacji, mogącej prowadzić*

do lekkich obrażeń ciała lub do szkód materialnych.

## Symbole na urządzeniu



Używać ładowarkę tylko w suchych pomieszczeniach, temperatura otoczenia 5 - 40°C.

## Użytkowanie zgodne z przeznaczeniem

- Urządzenie przeznaczone jest do zastosowania profesjonalnego, np. w rzemieśle, gastronomii i przy czyszczeniu budynków z wykorzystaniem akcesoriów i części zamiennych autoryzowanych przez firmę Kärcher.
- Niniejsze urządzenie nie jest przewidziane do użytkowania przez osoby (włącznie z dziećmi) o ograniczonych możliwościach fizycznych, sensorycznych i mentalnych albo takie, którym brakuje doświadczenia i/lub wiedzy na temat jego używania, chyba że są one nadzorowane przez osobę odpowiedzialną za ich bezpieczeństwo i otrzymały od niej wskazówki na temat użytkowania urządzenia.
- Dzieci powinny być nadzorowane, żeby zapewnić, iż nie będą się bawiły urządzeniem.
- Nie można go stosować również do zbierania cieczy.
- Nie należy zbierać palących lub żarzących się przedmiotów, jak np. papierosy, zapalki itp.
- **OSTRZEŻENIE!** Urządzenia nie można stosować do zbierania substancji niebezpiecznych dla zdrowia.
- Podczas opróżniania zbiorników na zanieczyszczenia ze szkła, metalu lub innych materiałów, należy stosować mocne rękawice.
- **OSTRZEŻENIE!** Stosować wyłącznie szczotki umieszczone w urządzeniu lub wymienione w instrukcji obsługi. Stosowanie innych szczotek może mieć ujemny wpływ na bezpieczeństwo pracy.

Każde inne zastosowanie jest niezgodne z przeznaczeniem. Producent nie odpowiada za wynikające z tego szkody; ryzyko ponosi jedynie użytkownik.

## Wskazówki bezpieczeństwa

Oprócz wskazówek zawartych w instrukcji obsługi należy przestrzegać ogólnych przepisów prawnych dotyczących bezpieczeństwa i zapobiegania wypadkom.

### ⚠ Ryzyko obrażeń

- *Urządzenie wyposażone jest w obrotowy walec zamiatający, którego pod żadnym pozorem nie należy chwycać palcami lub za pomocą narzędzia podczas pracy urządzenia!*
- *Przed rozpoczęciem prac konserwacyjnych lub naprawczych urządzenia należy wyjąć akumulator!*

### ⚠ Wskazówki dotyczące akumulatora i ładowarki

- Ładowanie akumulatora dozwolone jest tylko przy użyciu dołączonej oryginalnej ładowarki lub ładowarek dopuszczonych przez firmę KÄRCHER.
- **Nie poddawać akumulatorów mocnemu promieniowaniu słonecznemu, ani na działanie wysokich temperatur ani ognia**, istnieje niebezpieczeństwo wybuchu.
- Ładowarkę i akumulatory należy sprawdzać pod względem uszkodzeń przed każdym ładowaniem. Nie używać uszkodzonych urządzeń a naprawę uszkodzonych części zlecić wyszkolonemu personelowi
- Nie używać ładowarki, gdy jest brudna lub mokra.
- Napięcie sieciowe musi być zgodne z napięciem podanym na tabliczce znamionowej ładowarki.
- Nie używać urządzenia w otoczeniu zagrożonym wybuchem.
- Kontaktów adaptera nie mogą dotykać żadne elementy metalowe z uwagi na

niebezpieczeństwo spięcia elektrycznego.

- Ładowarkę stosować tylko do ładowania dopuszczonych pakietów akumulatorów.
- Do adaptera ładowarki wkładać tylko czyste i suche akumulatory.
- Nie ładować baterii (ogniwa pierwotne) - niebezpieczeństwo wybuchu.
- Nie ładować uszkodzonych akumulatorów. Wymienić uszkodzone akumulatory.
- Nie przechowywać akumulatorów razem z przedmiotami metalowymi - niebezpieczeństwo spięcia elektrycznego.
- Nie wrzucać akumulatorów do ognia lub odpadów z gospodarstw domowych.
- Unikać kontaktu z cieczą wypływającą z uszkodzonych akumulatorów. W przypadku przypadkowego kontaktu z płynem - splukać wodą. W przypadku kontaktu płynu z oczami dodatkowo zasięgnąć opinii lekarza.
- W czasie ładowania akumulator musi się znajdować na ogniotrwałym podłożu i na boku i ponad akumulatorem nie może być żadnych zapalnych części.

#### **⚠ Wskazówki dotyczące utylizacji akumulatorów**

- Przed złomowaniem urządzenia usunąć i poddać przyjaznej dla środowiska utylizacji akumulatory!
- **Nie otwierać akumulatorów**, istnieje zagrożenie zwarcia, dodatkowo mogą powstawać drażniące opary wzgl. wydostawać się żrące płyny.

## **Uruchamianie**

### **Opis urządzenia**

Podczas rozpakowywania urządzenia należy sprawdzić, czy w opakowaniu znajdują się wszystkie elementy i czy nic nie jest uszkodzone. W przypadku stwierdzenia uszkodzeń w transporcie należy zwrócić się do dystrybutora.

**Wskazówka:** Ilustracje urządzenia i jego obsługi znajdują się na stronie 2.

- 1 Przegub w urządzeniu
- 2 Włącznik/wyłącznik nożny
- 3 Akumulator, wyjmowany
- 4 Akumulator wymienny (opcja)
- 5 Przycisk odblokowujący, akumulator
- 6 Zbiornik na zanieczyszczenia, wyjmowany
- 7 Blokada, zbiornik na zanieczyszczenia
- 8 Obudowa
- 9 Walec zamiatający
- 10 Przycisk odblokowujący walec zamiatający
- 11 Części trzonka
- 12 Uchwyt
- 13 Powierzchnia do stąpania używana do przechylania urządzenia
- 14 Ładowarka do szybkiego ładowania ze wskaźnikiem stanu ładowania i kablem do ładowania
- 15 Wskaźnik trybu pracy (LED)

### **Montaż trzonka i rękojeści**

#### **patrz ilustracja 2**

Trzonek składa się z 3 części. Podczas montażu zwrócić uwagę, aby części się zażyły.

- Złożyć części trzonka.
- Nałożyć rękojeść na trzonek.
- Kompletny trzonek z przyciskiem zązębienia włożyć z przodu do przegubu.

### **Ładowanie akumulatora**

#### **patrz ilustracja 3**

Akumulator podczas dostawy jest częściowo naładowany. W czasie pracy i w razie potrzeby naładować.

#### **Wskazówka**

*Akumulator można ładować tylko po jego wyciągnięciu z urządzenia.*

- Połączyć akumulator z ładowarką za pomocą kabla do ładowania.
- Podłączyć dostarczoną ładowarkę do właściwego gniazda zasilania.

Wskaźnik stanu ładowania miga na zielono. Następuje ładowanie akumulatora.

## Czas ładowania wyładowanego akumulatora

Ładowarka	4 h
Ładowarka do szybkiego ładowania (dostępny jako wyposażenie dodatkowe)	1,5h

### Wskazówka

Po przekroczeniu czasu ładowania ładowarka przełącza się na tryb ładowania zachowującego. Wskaźnik stanu ładowania świeci się na zielono.

### Wskazówka

Po naładowaniu ładowarkę odłączyć od sieci, aby zredukować zużycie energii.

## Wymiana akumulatora

### patrz ilustracja 4

- Nacisnąć przycisk odblokowujący i akumulator wyjąć ku tyłowi.
- Włożyć akumulator do elementu mocującego i docisnąć.

### Wskazówka

Uszkodzone i zużyte akumulatory należy poddać utylizacji przyjaznej do środowiska naturalnego. Używać tylko oryginalnych akumulatorów KÄRCHER (nr katalogowy patrz Wyposażenie specjalne).

## Działanie

### Rozpoczęcie pracy

### patrz ilustracja 5

- Włączyć urządzenie - w tym celu nacisnąć włącznik/wyłącznik nożny.
- W celu czyszczenia przesunąć urządzenie do przodu.
- Do czyszczenia powierzchni przy krawędziach stosować prawą stronę (strona z akumulatorami).
- W celu przejścia większych obiektów urządzenie należy nachylić. W tym celu należy używać powierzchnię do stąpania.

## Przerwanie pracy

### patrz ilustracja 6

- Wyłączyć urządzenie - w tym celu nacisnąć włącznik/wyłącznik nożny.
- Aby zachować bezpieczeństwo trzonka urządzenia podczas przerw w pracy, należy go ustawić w pozycji pionowej. Blokada utrzyma go w tej pozycji.

## Kończenie pracy

- Po zakończeniu pracy wyłączyć urządzenie.
- Po każdym czyszczeniu opróżnić zbiornik na zanieczyszczenia.
- Nacisnąć przycisk odblokowujący akumulatora i wyjąć akumulator.
- Ustawić urządzenie w pozycji do przechowywania
- Naładować akumulator.

## Opróżnić zbiornik na zanieczyszczenia

### patrz ilustracja 7

- Odblokować i wyjąć zbiornik na zanieczyszczenia.
- Opróżnić zbiornik na zanieczyszczenia.
- Ponownie włożyć zbiornik na zanieczyszczenia i docisnąć go.

## Przechowywanie urządzenia

### patrz ilustracja 8

- Urządzenie należy odstawić na stojąco na tylnej jego stronie.
- Przechowywać urządzenie w suchym pomieszczeniu.

## Wskazanie statusu pracy urządzenia

Na urządzeniu znajduje się wskaźnik trybu pracy (LED). Możliwe są następujące stany wskaźnika:

Kontrolka świeci się na zielono.	Działanie
Kontrolka miga na pomarańczowo.	Naładować lub wymienić akumulator
Kontrolka świeci się na czerwono	Szczotka zablokowana (patrz Usterki)

## Transport

### ⚠ Niebezpieczeństwo

*Niebezpieczeństwo zranienia i uszkodzenia! Zwrócić uwagę na ciężar urządzenia w czasie transportu.*

- W czasie transportu na dłuższych odcinkach urządzenie należy zamocować w dolnym obszarze trzonka.
- W trakcie transportu w pojazdach należy urządzenie zabezpieczyć przed poślizgiem i przechyleniem zgodnie z obowiązującymi przepisami.

## Przechowywanie

### ⚠ Niebezpieczeństwo

*Niebezpieczeństwo zranienia i uszkodzenia! Zwrócić uwagę na ciężar urządzenia przy jego przechowywaniu.*

## Czyszczenie i konserwacja

### Uwaga

*Przed rozpoczęciem wszelkich prac konserwacyjnych lub naprawczych urządzenia wyjąć akumulator.*

### Czyszczenie urządzenia

- Wyrzeć urządzenie od zewnątrz wilgotną ściereczką. Nie stosować agresywnych środków (np. proszku do czyszczenia).

### Wymiana/czyszczenie walca zamiatającego

#### patrz ilustracja 9

- W celu usunięcia walca zamiatającego ustawić urządzenie w pozycji stojącej (patrz rozdział „Przechowywanie urządzenia“).
- Naciśnąć przycisk odblokowujący i wałek zamiatający szczotkę.
- Nakręcone liście, trawę i małe gałązki, włosy i sznurki najlepiej poluzować nożem wzgl. nożyczkami, a potem usunąć.

- Włożyć oczyszczony lub nowy wałek zamiatający i sprawdzić jego właściwe osadzenie.

## Usuwanie usterek

### Wskaźnik stanu ładowania nie świeci

- Sprawdzić połączenie między ładowarką a akumulatorem.
- Brak podłączonego akumulatora.
- Sprawdzić dopływ napięcia z gniazda zasilania.

### Wskaźnik stanu ładowania miga na czerwono.

- Błąd. Oddzielić ładowarkę i akumulator i połączyć na nowo.
- Odwiedzić serwis.

### Wskaźnik stanu ładowania świeci się na czerwono

- Błąd związany z temperaturą, proces ładowania został przerwany. Akumulator i ładowarka muszą posiadać przepisową temperaturę otoczenia.

### Urządzenie czyści w niezadowalający sposób

- Oczyszczyć lub wymienić wałek zamiatający (patrz rozdział „Wymiana/czyszczenie szczotki“).
- Naładować akumulator (patrz rozdział „Ładowanie akumulatora“).

### Kontrolka wskaźnika trybu pracy świeci się na czerwono

- Wyłączenie urządzenia
- Wyjmowanie akumulatora
- Sprawdzić, czy ciała obce nie blokują szczotek, w razie konieczności usunąć ciała obce.

### Urządzenie wyrzuca brud

- Opróżnić pełen zbiornik na zanieczyszczenia (patrz rozdział „Opróżnianie zbiornika na zanieczyszczenia“).

## Wyposażenie specjalne

Nazwa	Nr katalogowy
Ładowarka do szybkiego ładowania EU/CH	6.654-190.0
Akumulator wymienny	4.654-279.0
Walec zamiatający do dywanów, antystatyczny	4.762-478.0

## Serwis firmy

W przypadku pytań lub usterek prosimy zwrócić się do najbliższego oddziału firmy KÄRCHER. Adres znajduje się na odwrocie.

## Dane techniczne

### KM 35/5 C

Maks. czas pracy urządzenia przy naładowanym akumulatorze (zależy od rodzaju podłoża)	min	20
Poziom ciśnienia akustycznego (EN 60704-2-1)	dB(A)	59
Masa	kg	5,6
Napięcie robocze akumulatora	V	18
Czas ładowania wyładowanego akumulatora	--	4h

### Ładowarka

Napięcie wyjściowe ładowarki	V	18
Prąd ładowania	A	0,6
Napięcie sieciowe ładowarki	V, Hz	100-240, 1~50/60
Temperatura otoczenia	°C	5 - 40

## Deklaracja zgodności UE

Niniejszym oświadczamy, że określone poniżej urządzenie odpowiada pod względem koncepcji, konstrukcji oraz wprowadzonej przez nas do handlu wersji obowiązującym wymogom dyrektyw UE dotyczącym wymagań w zakresie bezpieczeństwa i zdrowia. Wszelkie nie uzgodnione z nami modyfikacje urządzenia powodują utratę ważności tego oświadczenia.

**Produkt:** Miotła elektryczna

**Typ:** 1.327-xxx

**Obowiązujące dyrektywy WE**

2006/42/WE (+2009/127/WE)

2004/108/WE

2000/14/WE

**Zastosowane normy zharmonizowane**

EN 55012: 2007 + A1: 2009

EN 60335-1

EN 60335-2-29: 2004+A2: 2010

EN 60335-2-67: 2009

EN 61000-3-2: 2006+A1: 2009+A2: 2009

EN 61000-3-3: 2008

EN 61000-6-2: 2005

EN 62233: 2008

**Poziom mocy akustycznej dB(A)**

Zmierzony: 70

Gwarantowany: 72

**Zastosowane normy krajowe**

-

Z upoważnienia zarządu przedsiębiorstwa.

  
H. Jenner  
CEO

  
S. Reiser  
Head of Approval

Pełnomocnik dokumentacji:

S. Reiser

Alfred Kärcher GmbH & Co. KG

Alfred-Kärcher-Str. 28 - 40

71364 Winnenden (Germany)

tel.: +49 7195 14-0

faks: +49 7195 14-2212

Winnenden, 2012/04/01





Înainte de prima utilizare a aparatului dvs. citiți acest instrucțiunile original, respectați instrucțiunile cuprinse în acesta și păstrați-l pentru întreținerea ulterioară sau pentru următorii posesori.

## Cuprins

Observații generale . . . . .	RO . . 1
Utilizarea corectă . . . . .	RO . . 2
Măsurile de siguranță . . . . .	RO . . 2
Punerea în funcțiune . . . . .	RO . . 3
Funcționarea . . . . .	RO . . 4
Transport . . . . .	RO . . 4
Depozitarea . . . . .	RO . . 5
Îngrijirea și întreținerea . . . . .	RO . . 5
Remediarea defecțiunilor . . . . .	RO . . 5
Date tehnice . . . . .	RO . . 6
Declarație de conformitate CE . . . . .	RO . . 6

## Observații generale

Dacă la despachetare constatați deteriorări apărute în timpul transportului, luați legătura cu magazinul.

- Plăcuțele de avertizare și cu indicații montate pe aparat conțin informații importante pentru utilizarea în condiții de siguranță.
- În afară de indicațiile din instrucțiunile de utilizare, este necesar să fie luate în considerare și prescripțiile generale privind protecția muncii și prevenirea accidentelor de muncă, emise de organele de reglementare.

## Protecția mediului înconjurător



Materialele de ambalare sunt reciclabile. Ambalajele nu trebuie aruncate în gunoiul menajer, ci trebuie duse la un centru de colectare și revalorificare a deșeurilor.



Aparatele vechi conțin materiale reciclabile valoroase, care pot fi supuse unui proces de revalorificare. Bateriile și acumulatorii conțin substanțe care nu au voie să ajungă în mediul înconjurător.

Din acest motiv, vă rugăm să apelați la centrele de colectare abilitate pentru eliminarea aparatelor vechi, a bateriilor și a acumulatorilor.

## Observații referitoare la materialele conținute (REACH)

Informații actuale referitoare la materialele conținute puteți găsi la adresa:

[www.kaercher.com/REACH](http://www.kaercher.com/REACH)

## Garanție

În fiecare țară sunt valabile condițiile de garanție publicate de distribuitorul nostru din țara respectivă. Eventuale defecțiuni ale acestui aparat, care survin în perioada de garanție și care sunt rezultatul unor defecte de fabricație sau de material, vor fi remediate gratuit. Pentru a putea beneficia de garanție, prezentați-vă cu chitanța de cumpărare la magazin sau la cea mai apropiată unitate de service autorizată.

## Accesorii și piese de schimb

### Pericol

*Pentru a evita pericolele, reparațiile și montarea pieselor de schimb se vor efectua doar de către serviciul clienți autorizat.*

- Vor fi utilizate numai accesorii și piese de schimb agreate de către producător. Accesorii originale și piesele de schimb originale constituie o garanție a faptului că utilajul va putea fi exploatat în condiții de siguranță și fără defecțiuni.
- O selecție a pieselor de schimb utilizate cel mai de se găsește la sfârșitul instrucțiunilor de utilizare.
- Informații suplimentare despre piesele de schimb găsiți la [www.kaercher.com](http://www.kaercher.com), în secțiunea Service.

## Simboluri din manualul de utilizare

### Pericol

*Atrage atenția asupra unui pericol iminent, care duce la vătămări corporale grave sau moarte.*

### Avertisment

*Atrage atenția asupra unei posibile situații periculoase, care ar putea duce la vătămări corporale grave sau moarte.*

## Atenție

Indică o posibilă situație periculoasă, care ar putea duce la vătămări corporale ușoare sau pagube materiale.

### Simboluri pe aparat

	Încărcătorul trebuie utilizat și depozitat numai în încăperi uscate, cu o temperatură ambiantă între 5 - 40° C.
--	---

### Utilizarea corectă

- Acest aparat poate fi folosit în domeniul comercial, de exemplu în întreprinderi mici, restaurante și clădiri, împreună cu accesoriile și piesele de schimb aprobate de Kärcher.
- Aparatul nu este destinat pentru a fi folosit de persoane (inclusiv copii) cu capacități psihice, senzoriale sau mintale limitate sau de persoane, care nu dispun de experiența și/sau cunoștința necesară, cu excepția acelor cazuri, în care ele sunt supravegheate de o persoană responsabilă de siguranța lor sau au fost instruite de către această persoană în privința utilizării aparatului.
- Nu lăsați copii nesupravegheați, pentru a vă asigura, că nu se joacă cu aparatul.
- Aparatul nu este adecvat pentru măturarea lichidelor.
- Nu se vor mătura obiecte incandescente sau care încă mai ard, ca de ex. țigări, chibrituri sau altele similare.
- ATENȚIE! Aparatul nu este adecvat pentru măturarea substanțelor nocive.
- Când îndepărtați ticiă, metal sau alte materiale din rezervorul de mizerie, folosiți mănuși adecvate.
- ATENȚIE! Folosiți numai periile cu care este dotat aparatul sau perii indicate în manualul de utilizare. Folosirea altor perii poate afecta siguranța.

Utilizarea în orice alt mod decât cel descris mai sus este considerată improprie. Produ-

cătorul nu-și asumă responsabilitatea pentru pagube produse ca urmare a utilizării improprie, riscurile revenindu-i în întregime utilizatorului.

### Măsurile de siguranță

În afară de indicațiile din instrucțiunile de utilizare, este necesar să fie luate în considerație și prescripțiile generale privind protecția muncii și prevenirea accidentelor de muncă, emise de organele de reglementare.

#### ⚠ Pericol de rănire

- *Aparatul conține un cilindru de măturat rotativ; nu introduceți mâna sau unelte în cilindru în timpul funcționării!*
- *Înainte lucrărilor de îngrijire și întreținere scoateți mai întâi acumulatorul!*

#### ⚠ Informații despre acumulator și încărcător

- Încărcarea acumulatorului se va face doar cu încărcătorul original inclus în livrare sau cu încărcătoare aprobate de KÄRCHER.
- **Nu expuneți acumulatorul la o radiație solară prea puternică**, există pericol de explozie.
- Înainte fiecărei utilizări, controlați încărcătorul și acumulatorii pentru a vedea dacă prezintă semne de deteriorare. Nu folosiți aparatele deteriorate; componentele deteriorate vor fi reparate doar pe personal specializat.
- Nu folosiți încărcătorul dacă este murdar sau umez.
- Tensiunea de alimentare trebuie să corespundă tensiunii indicate pe plăcuța de tip a încărcătorului.
- Nu folosiți încărcătorul în medii în care există pericolul de explozie.
- Contactele adaptorului nu trebuie să se atingă de obiecte din metal; pericol de scurtcircuit.
- Folosiți încărcătorul numai pentru încărcarea acumulatorilor aprobați.
- Introduceți în adaptorul încărcătorului numai acumulatori curați și uscați.

- Nu încărcați baterii, pericol de explozie.
- Nu încărcați acumulatori deteriorați. Înlocuiți acumulatorii deteriorați.
- Nu depozitați acumulatorii împreună cu obiecte din metal, pericol de scurtcircuit.
- Nu aruncați acumulatorii în foc sau în gunoii menajer.
- Evitați contactul cu lichidul scurs din acumulatorii defecti. În cazul unui contact accidental, spălați lichidul cu apă. În cazul în care lichidul vine în contact cu ochii, mergeți la un medic.
- În timpul procesului de încărcare acumulatorul trebuie amplasat pe un suport ignifug și pe partea laterală și superioară a acumulatorului nu trebuie să se afle piese inflamabile.

### **⚠ Indicații referitoare la eliminarea acumulatorilor**

- Îndepărtați acumulatorul înainte de predarea aparatului la fier vechi și eliminați-l într-un mod ecologic!
- **Nu deschideți acumulatorul**, există pericolul unui scurt-circuit, cât și de eliberare a unor aburi iritante sau substanțe acide.

## **Punerea în funcțiune**

### **Descrierea aparatului**

La despachetare verificați conținutul pachetului în privința existenței tuturor accesoriilor sau a deteriorărilor. În cazul în care constatați deteriorări cauzate de un transport necorespunzător, vă rugăm să anunțați imediat comerciantul dvs.

**Observație:** *Figuri ale aparatului și indicații pentru utilizare se găsesc la pagina 2.*

- 1 Articulația aparatului
- 2 Întrerupător de picior
- 3 Acumulator demontabil
- 4 Acumulator de schimb (opțional)
- 5 Buton de deblocare, acumulator
- 6 Rezervor de mizerie, demontabil
- 7 Sistem de deblocare, rezervor de mizerie
- 8 Carcasă

- 9 Cilindru de măturat
- 10 Buton de deblocare cilindru de măturare
- 11 Părțile tubului
- 12 Mâner
- 13 Suprafață de apăsare pentru înclinarea aparatului
- 14 Încărcător rapid cu indicator de încărcare și cablu de încărcare
- 15 Indicator pentru starea de funcționare (LED)

### **Montarea tubului și a mânerului**

#### **vezi figura 2**

Tubul este format din 3 părți. La montare aveți grijă ca toate componentele să intre în locaș.

- Îmbinați părțile tubului.
- Aplicați mânerul pe tub.
- Introduceți tubul complet cu butonul de prindere în față în articulația aparatului.

### **Încărcarea acumulatorului**

#### **vezi figura 3**

Acumulatorul este preîncărcat la livrare. Încărcați acumulatorul după terminarea lucrului și când este nevoie.

#### **Observație**

*Acumulatorul poate fi încărcat numai când este scos afară din aparat.*

- Conectați acumulatorul cu încărcătorul folosind cablul de încărcare.
- Conectați încărcătorul livrat la rețeaua de curent.

Indicatorul de încărcare pâlpâie verde.

Acumulatorul este în curs de încărcare.

#### **Durata de încărcare a acumulatorului gol**

Încărcător	4 h
Încărcător rapid (disponibil ca accesoriu opțional)	1,5h

#### **Observație**

*Dacă timpul de încărcare este depășit, încărcătorul trece la încărcarea de menținere. Indicatorul de încărcare luminează verde.*

## Observație

După încărcare deconectați încărcătorul de la rețea pentru a reduce consumul de energie.

### Schimbarea acumulatorului

vezi figura 4

- Apăsăți butonul de deblocare și trageți acumulatorul în spate.
- Împingeți acumulatorul de schimb în suport până când intră în locaș.

## Observație

Acumulatorii defecte și deteriorate trebuie eliminate în mod ecologic. Utilizați doar acumulatori de schimb originali KÄRCHER (pt. nr. de comandă vezi Accesoriile).

## Funcționarea

### Începerea lucrului

vezi figura 5

- Porniți aparatul de la întrerupătorul de picior
- Pentru curățare, mișcați aparatul înainte.
- Pentru curățarea colțurilor, folosiți partea dreaptă (partea cu acumulatorul).
- Pentru aspirarea obiectelor mai mari înclinați aparatul. Pentru acesta utilizați suprafața de apăsare

### Întreruperea lucrului

vezi figura 6

- Opriți aparatul de la întrerupătorul de picior.
- În timpul pauzelor de lucru aduceți tubul în poziție verticală pentru ca acesta să fie într-o poziție stabilă, un opritor îl va menține în această poziție.

### Încheierea lucrului

- După încheierea lucrului, opriți aparatul.
- Goliți rezervorul de mizerie după fiecare curățare.

- Apăsăți butonul de deblocare al acumulatorului și scoateți acumulatorul.
- Aducerea aparatului în poziție de depozitare
- Încărcați acumulatorul.

### Golirea rezervorului de mizerie

vezi figura 7

- Deblocați rezervorul de mizerie și îndepărtați-l.
- Goliți recipientul în care este colectată mizeria.
- Introduceți la loc rezervorul de mizerie și fixați-l.

### Depozitarea aparatului

vezi figura 8

- Aparatul trebuie depozitat în poziție verticală pe partea din spate.
- Depozitați aparatul în spații uscate.

### Indicator pentru starea de funcționare

Pe aparat se află un indicator de regim (LED). Acesta poate să indice următoarele:

Lampa de control luminează verde.	Regim
Lampa de control pâlpâie portocaliu.	Încărcați sau înlocuiți acumulatorul
Lampa de control luminează cu roșu	Peria este blocată (vezi Deranjamentele)

## Transport

### ⚠ Pericol

*Pericol de rănire și deteriorare a aparatului!*  
La transport țineți cont de greutatea aparatului.

- Pentru transport pe distanțe mai lungi apucați aparatul pe partea inferioară a mânerului.
- În cazul transportării în vehicule asigurați aparatul contra derapării și răsturnării conform normelor în vigoare.

## Depozitarea

### ⚠ Pericol

*Pericol de rănire și deteriorare a aparatului!  
La depozitare țineți cont de greutatea aparatului.*

## Îngrijirea și întreținerea

### Atenție

*Înainte lucrărilor de îngrijire și întreținere scoateți acumulatorul din aparat.*

### Curățarea aparatului

- Ștergeți exteriorul aparatului cu o cârpă umedă. Nu utilizați agenți agresivi ca de exemplu praf de curățat.

### Schimbarea/curățarea cilindrului de măturat

#### vezi figura 9

- Pentru a îndepărta cilindrul de măturat așezați aparatul în poziție verticală (vezi capitolul "Depozitarea aparatului").
- Apăsăți butonul de deblocare și scoateți cilindrul.
- Desprindeți frunzele, ierburile și crengile, părul și frânghiile încâlcite cu un cuțit sau foarfecă, apoi îndepărtați-le.
- Introduceți cilindrul nou sau curățat și verificați dacă este poziționat corect.

## Remediarea defecțiunilor

### Indicatorul de încărcare nu se aprinde

- Verificați conexiunea dintre încărcător și acumulator.
- Nu a fost conectat acumulatorul.
- Verificați tensiunea de alimentare la priză.

### Indicatorul de încărcare pâlpâie roșu

- Deranjament. Deconectați încărcătorul și acumulatorul, apoi conectați-le din nou.
- Luați legătura cu service-ul autorizat.

### Indicatorul de încărcare pâlpâie roșu

- Eroare de temperatură procesul de încărcare a fost întrerupt. Acumulatorul și încărcătorul trebuie amplasate la temperatură ambientă prevăzută.

### Aparatul nu curăță bine

- Curățați sau înlocuiți cilindrul de măturat (consultați capitolul „Schimbarea/curățarea periei cilindrice”).
- Încărcați acumulatorul (consultați capitolul „Încărcarea acumulatorului”).

### Lampa de control și indicatorul pentru starea de funcționare luminează cu roșu

- Oprirea aparatului
- Îndepărtarea acumulatorului
- Verificați existența corpurilor străine care blochează periile, în caz că este necesar îndepărtați corpurile străine.

### Din aparat iese mizerie

- Goliți rezervorul de mizerie plin (consultați capitolul „Golirea rezervorului de mizerie”).

### Accesorii opționale

Denumire	Nr. de comandă
Încărcător rapid EU/CH	6.654-190.0
Acumulator de schimb	4.654-279.0
Perie cilindrică pentru covoare, antistatică	4.762-478.0

### Service autorizat

Dacă aveți întrebări sau în caz de defect reprezentanța noastră KÄRCHER vă stă la dispoziție cu plăcere în continuare. Pentru adresă vedeți pagina din spate.

## Date tehnice

### KM 35/5 C

Durata de funcționare max. cu acumulatorul complet încărcat (în funcție de materialul pardoselii)	min	20
Nivelul de zgomot (EN 60704-2-1)	dB(A)	59
Masa	kg	5,6
Tensiunea de lucru a acumulatorului	V	18
Durata de încărcare a acumulatorului gol	--	4h

### Încărcător

Tensiunea de ieșire a încărcătorului	V	18
Intensitatea curentului de încărcare	A	0,6
Tensiunea de alimentare a încărcătorului	V, Hz	100-240, 1~50/60
Temperatura ambiantă	°C	5 - 40

## Declarație de conformitate CE

Prin prezenta declarăm că aparatul desemnat mai jos corespunde cerințelor fundamentale privind siguranța în exploatare și sănătatea incluse în directivele CE aplicabile, datorită conceptului și a modului de construcție pe care se bazează, în varianta comercializată de noi. În cazul efectuării unei modificări a aparatului care nu a fost convenită cu noi, această declarație își pierde valabilitatea.

**Produs:** Mătură electrică

**Tip:** 1.327-xxx

**Directive EG respectate:**

2006/42/CE (+2009/127/CE)

2004/108/CE

2000/14/CE

**Norme armonizate utilizate:**

EN 55012: 2007 + A1: 2009

EN 60335-1

EN 60335-2-29: 2004+A2: 2010

EN 60335-2-67: 2009

EN 61000-3-2: 2006+A1: 2009+A2: 2009

EN 61000-3-3: 2008

EN 61000-6-2: 2005

EN 62233: 2008

**Nivel de zgomot dB(A)**

măsurat: 70

garantat: 72

**Norme de aplicare naționale:**

-

Semnatarii acționează în numele și prin împuternicirea conducerii societății.



H. Jenner  
CEO



S. Reiser  
Head of Approval

Însărcinat cu elaborarea documentației:

S. Reiser

Alfred Kärcher GmbH & Co. KG

Alfred-Kärcher-Str. 28 - 40

71364 Winnenden (Germany)

Tel.: +49 7195 14-0

Fax: +49 7195 14-2212

Winnenden, 2012/04/01



Pred prvým použitím vášho zariadenia si prečítajte tento pôvodný návod na použitie, konajte podľa neho a uschovajte ho pre neskoršie použitie alebo pre ďalšieho majiteľa zariadenia.

## Obsah

Všeobecné pokyny . . . . .	SK	.. 1
Používanie výrobku v súlade s jeho určením . . . . .	SK	.. 2
Bezpečnostné pokyny . . . . .	SK	.. 2
Uvedenie do prevádzky . . . . .	SK	.. 3
Prevádzka . . . . .	SK	.. 4
Transport . . . . .	SK	.. 4
Uskladnenie . . . . .	SK	.. 4
Starostlivosť a údržba . . . . .	SK	.. 5
Pomoc pri poruchách . . . . .	SK	.. 5
Technické údaje . . . . .	SK	.. 6
Vyhlasenie o zhode s normami EÚ . . . . .	SK	.. 6

## Všeobecné pokyny

Keď pri vybaľovaní zistíte chybu, ktorá vznikla pri preprave, informujte Vášho predajcu.

- Štítky s varovaním a upozornením, umiestnené na stroji, podávajú dôležité pokyny pre bezpečnú prevádzku.
- Popri pokynoch v návode na obsluhu je potrebné zohľadniť aj všeobecné bezpečnostné predpisy vyplývajúce zo zákonov.

## Ochrana životného prostredia



Obalové materiály sú recyklovateľné. Obalové materiály láskavo nevyhadzujte do komunálneho odpadu, ale odovzdajte ich do zberne druhotných surovín.



Vyradené prístroje obsahujú hodnotné recyklovateľné látky, ktoré by sa mali opäť zužitkovať. Batérie a akumulátory obsahujú látky, ktoré sa nesmú dostať do životného prostredia. Staré zariadenia, batérie a akumulátory preto láskavo odovzdajte do vhodnej zberne odpadových surovín.

## Pokyny k zloženiu (REACH)

Aktuálne informácie o zložení nájdete na: [www.kaercher.com/REACH](http://www.kaercher.com/REACH)

## Záruka

V každej krajine platia záručné podmienky našej distribučnej organizácie. Prípadné poruchy spotrebiča odstránime počas záručnej lehoty bezplatne, ak sú ich príčinou chyby materiálu alebo výrobné chyby. Pri uplatňovaní záruky sa spolu s dokladom o kúpe zariadenia láskavo obráťte na predajcu alebo na najbližší autorizovaný zákaznícky servis.

## Príslušenstvo a náhradné diely

### **Nebezpečenstvo**

*Aby sa zabránilo vzniku nebezpečných situácií, môže opravy a výmenu náhradných dielov prístroja vykonávať len autorizované servisné stredisko.*

- Používať možno iba príslušenstvo a náhradné diely schválené výrobcom. Originálne príslušenstvo a originálne náhradné diely zaručujú bezpečnú a bezporuchovú prevádzku stroja.
- Výber najčastejšie potrebných náhradných dielov nájdete na konci prevádzkového návodu.
- Ďalšie informácie o náhradných dieloch získate na stránke [www.kaercher.com](http://www.kaercher.com) v oblasti Servis.

## Použité symboly

### **Nebezpečenstvo**

*Varuje pred bezprostredne hroziacim nebezpečenstvom, ktoré spôsobí vážne zranenia alebo smrť.*

### **Pozor**

*V prípade možnej nebezpečnej situácie by mohlo dôjsť k vážnemu zraneniu alebo smrti.*

### **Pozor**

*Upozornenie na možnú nebezpečnú situáciu, ktorá by mohla viesť k ľahkým zraneniam alebo vecným škodám.*

## Symbyly na prístroji



Nabíjačku používajte a skladujte len v suchých priestoroch, okolitá teplota 5 - 40° C.

## Používanie výrobku v súlade s jeho určením

- Toto zariadenie je vhodné na priemyselné použitie, napr. v dielňach, gastronómii a pri čistení budov s príslušenstvom a náhradnými dielmi od spoločnosti Kärcher.
- Tento prístroj nie je určený nato, aby ho používali osoby (vrátane detí) s obmedzenými fyzickými, senzorickými alebo duševnými schopnosťami alebo s nedostatkom skúseností a/alebo nedostatočnými znalosťami prístroja, môžu ho použiť iba v tom prípade, ak sú kvôli vlastnej bezpečnosti pod dozorom spoľahlivej osoby alebo od nej dostali pokyny, ako sa má prístroj používať.
- Deti by mali byť pod dozorom, aby sa zaistilo, že sa so zariadením nehrajú.
- Zariadenie nie je vhodné pre vysávanie kvapalín.
- Nevysávajte žiadne horľavé alebo žeravé predmety, napr. cigarety, zápalky alebo podobne.
- VAROVANIE! Zariadenie nie je vhodné pre vysávanie zdraviu škodlivých látok.
- Ak z nádoby na nečistoty odstraňujete sklo, kov alebo iné materiály, použite prosím pevné rukavice.
- VAROVANIE! Používať sa smú iba so zariadením dodané a v návode na prevádzku stanovené kefy. Používanie iných kief môže mať za následok zníženie bezpečnosti

Každé použitie prekračujúce daný rozsah, platí ako použitie nezodpovedajúce stanovenému určeniu. Za škody z toho vyplývajúce výrobca neručí; riziko nesie samotný užívateľ.

## Bezpečnostné pokyny

Popri pokynoch v návode na obsluhu je potrebné zohľadniť aj všeobecné bezpečnostné predpisy vyplývajúce zo zákonov.

### ⚠ **Nebezpečenstvo poranenia**

- Zariadenie obsahuje otáčajúcu sa valcovú kefu. V žiadnom prípade nesmiete do nej počas prevádzky vkladať prsty alebo nástroje!
- Pred začatím ošetrovania a údržby prístroja vyberte najprv batériu!

### ⚠ **Pokyny pre batériu a nabíjačku**

- Nabíjanie batérie je povolené len v priloženej originálnej nabíjačke alebo v nabíjačkách schválených spoločnosťou KÄRCHER.
- **Batériu nevystavujte silnému slnečnému žiareniu, teplu a ohňu.** Existuje nebezpečenstvo výbuchu.
- Pred každým použitím nabíjačky a batérie ich skontrolujte, či nie sú poškodené. Poškodené prístroje už viac nepoužívajte a poškodené diely nechajte opraviť len u odborníka.
- Nabíjačku nepoužívajte v znečistenom alebo vlhkom stave.
- Sieťové napätie musí byť v súlade s napätím uvedeným na výrobnom štítku nabíjačky.
- Nabíjačku neprevádzkujte vo výbušnom prostredí.
- Na kontakty adaptéra sa nesmú dostať žiadne kovové diely, lebo vzniká nebezpečie skratu.
- Nabíjačku používajte len na nabíjanie schválených batérií.
- Do adaptéra nabíjačky zasúvajte len čisté a suché batérie.
- Nenabíjajte batérie (primárne články), vzniká nebezpečie výbuchu.
- Nenabíjajte poškodené batérie. Poškodené batérie vymeňte.
- Batérie neukladajte spolu s kovovými predmetmi, lebo vzniká nebezpečie skratu.



- Batérie nehádzte do ohňa alebo domového odpadu.
- Zabráňte kontaktu s unikajúcou kvapalinou poškodenej batérie. Pri náhodnom kontakte opláchnite kvapalinu vodou. Ak sa dostane do očí, poraďte sa s lekárom.
- Akumulátor musí počas nabíjania voľne ležať na ohňovzdornom podklade, na boku a nad akumulátorom sa nesmú nachádzať žiadne horľavé časti.

### **⚠ Pokyny na likvidáciu batérií**

- Akumulátor pred zošrotovaním odstráňte a zlikvidujte tak, aby sa chránilo životné prostredie!
- **Batériu neotvárajte.** Existuje nebezpečenstvo skratu. Okrem toho môžu vystupovať dráždivé pary alebo leptajúce kvapaliny.

## **Uvedenie do prevádzky**

### **Popis prístroja**

Pri vybalení skontrolujte, či z obsahu obalu nechýba príslušenstvo alebo či obsah nie je poškodený. Akékoľvek poškodenia počas prepravy láskavo oznámte predajcovi.  
**Upozornenie:** *Obrázky zariadenia a pokyny na jeho obsluhu sa nachádzajú na strane 2.*

- 1 Kĺb prístroja
- 2 Nožný vypínač
- 3 Batéria, vyberateľná
- 4 Náhradný akumulátor (prídavná možnosť)
- 5 Uvoľňovacie tlačidlo, batéria
- 6 Nádoba na nečistoty, vyberateľná
- 7 Uvoľnenie nádoby na nečistoty
- 8 Skriňa
- 9 Zametací valec
- 10 Uvoľňovacia hlava zametacieho valca
- 11 Diely násady
- 12 Rukoväť
- 13 Nástupná plocha pre prevrátenie zariadenia
- 14 Rýchlonabíjačka s displejom stavu nabíjania a nabíjacím káblom
- 15 Kontrolka stavu prevádzky (LED)

### **Montáž násady a držadla<sup>^</sup>**

#### **pozrite obrázok 2**

Násada sa skladá z 3 dielov. Pri skladaní dbajte na to, aby diely do seba zapadli.

- ➔ Diely násady zasuňte dohromady.
- ➔ Rukoväť nasuňte na násadu.
- ➔ Nasadte násadu so západkou smerom dopredu do kĺba zariadenia.

### **Nabíjanie batérie**

#### **pozrite obrázok 3**

Akumulátor je pri dodaní čiastočne nabitý. Po ukončení práce a v prípade potreby ho nabite.

#### **Upozornenie**

*Nabíjanie batérie sa môže uskutočniť len vo vybratom stave.*

- ➔ Akumulátor spojte s nabíjačkou pomocou nabíjacieho kábla.
- ➔ Priloženú nabíjačku zasuňte do vhodnej zásuvky.

Kontrolka nabíjania bliká zelenou farbou. Akumulátor sa nabíja.

#### **Doba nabíjania vybitej batérie**

Nabíjačka	4 h
Rýchlonabíjačka (k dispozícii ako zvláštne príslušenstvo)	1,5h

#### **Upozornenie**

*Ak sa prekročí čas nabíjania, nabíjačka prechádza do režimu udržiavacieho nabíjania. Kontrolka nabíjania svieti zelenou farbou.*

#### **Upozornenie**

*Nabíjačku je nutné po nabití odpojiť od elektrickej siete, aby sa znížila spotreba energie.*

## Výmena akumulátora

### pozrite obrázok 4

- Stlačte tlačidlo uvoľnenia a akumulátor vyťahnite smerom dozadu.
- Náhradný akumulátor zasuňte na svoje miesto až po doraz.

### Upozornenie

Chybné alebo poškodené akumulátory zlikvidujte prosím tak, aby nedošlo k ohrozeniu životného prostredia. Používajte výhradne originálne náhradné akumulátory spoločnosti Kärcher (objednávacie číslo nájdete v špeciálnom príslušenstve).

## Prevádzka

### Začiatok práce

#### pozrite obrázok 5

- Zapnite zariadenie. Preto zatlačte nožný vypínač.
- Pri čistení pohybuje zariadením smerom dopredu.
- Pre čistenie v blízkosti okrajov používajte pravú stranu (strana s batériou).
- Pri zametaní väčších predmetov zariadenie sklopte. Na to použite nástupnú plochu.

### Prerušenie práce

#### pozrite obrázok 6

- Zariadenie vypnite. Preto zatlačte nožný vypínač.
- Aby ste zabezpečili bezpečné státie násady zariadenia počas prestávok v práci, postavte ju zvisle a pomocou aretácie sa drží v tejto polohe.

### Ukončenie práce

- Pri ukončení práce zariadenie vypnite.
- Po každom čistení vyprázdňte nádobu na nečistoty.
- Zatlačte uvoľňovacie tlačidlo batérie a batériu vyberte.
- Uloženie zariadenia do odkladacej polohy
- Batériu nabite.

## Vyprázdnenie nádoby na nečistoty

### pozrite obrázok 7

- Nádobu na nečistoty uvoľnite a vyberte.
- Nádobu na nečistoty vyprázdnite.
- Nádobu na nečistoty opäť nasadte a nechajte zapadnúť do svojej správnej polohy.

## Uskladnenie prístroja

### pozrite obrázok 8

- Zariadenie sa musí uložiť postojacky na zadnej strane zariadenia.
- Zariadenie skladujte v suchých priestoroch.

## Kontrolka stavu prevádzky

Na zariadení sa nachádza kontrolka stavu prevádzky (LED). Existujú nasledovné stavy zobrazenia:

Kontrolka svieti zelenou farbou.	Prevádzka
Kontrolka bliká oranžovou farbou.	Nabíjanie alebo výmena akumulátora
Kontrolka svieti červenou farbou	Kefa je zaseknutá (pozri Poruchy)

## Transport

### ⚠ Nebezpečenstvo

*Nebezpečenstvo zranenia a poškodenia!  
Pri prepravovaní zariadenia zohľadnite jeho hmotnosť.*

- Zariadenie pri preprave na väčšie vzdialenosti chyťte za spodnú časť rukoväte.
- Pri preprave vo vozidlách zariadenie zaistíte proti zošmyknutiu a prevráteniu podľa platných smerníc.

## Uskladnenie

### ⚠ Nebezpečenstvo

*Nebezpečenstvo zranenia a poškodenia!  
Pri uskladnení zariadenia zohľadnite jeho hmotnosť.*

## Starostlivosť a údržba

### Pozor

Pred všetkými čistiacimi a údržbárskymi prácami na zariadení vyberte akumulátor.

### Čistenie spotrebiča

- Vonkajšiu stranu zariadenia utrite vlhkou handrou. Nepoužívajte žiadne agresívne prostriedky ako napr. prášok na drhnutie.

### Výmena alebo vyčistenie valcovej kefy

#### pozrite obrázok 9

- Pri demontáži valcovej kefy zariadenie postavte do stojacej polohy (viď kapitola „Uloženie zariadenia“).
- Zatláčte uvoľňovacie tlačidlo a valcovú kefu vyberte.
- Potom najlepšie nožom resp. nožnicami uvoľnite a následne odstráňte navinuté listy, trávku, menšie konáre, vlasy alebo špagáty.
- Vložte vyčistenú popr. novú valcovú kefu a skontrolujte, či správne dosadla.

## Pomoc pri poruchách

### Displej nabíjania nesvieti

- Skontrolujte spojenie nabíjačky s batériou.
- Nie je pripojený žiadny akumulátor.
- Skontrolujte napätie napájania v zásuvke.

### Kontrolka nabíjania bliká červene

- Chyba. Odpojte akumulátor od nabíjačky. Znova ich spojte.
- Vyhľadajte servisnú službu.

### Displej nabíjania svieti červenou farbou

- Snímač teploty, bolo prerušené nabíjanie. Akumulátor a nabíjačka sa musia ohriať na predpísanú teplotu okolia.

## Zariadenie nečistí spoľahlivo

- Vyčistite popr. vymeňte valcovú kefu (pozrite si kapitolu "Výmena alebo vyčistenie valcovej kefy").
- Nabite batériu (pozrite si kapitolu "Nabíjanie batérie").

### Kontrolka zobrazenia stavu prevádzky svieti červenou farbou

- Vypnutie zariadenia
- Odobratie akumulátora
- Skontrolujte, či cudzie telesá neblokujú kefy, popr. cudzie telesá odstráňte.

### Zo zariadenia vypadávajú nečistoty

- Vyprázdnite plnú nádobu na nečistoty (pozrite si kapitolu "Vyprázdnenie nádoby na nečistoty").

## Osobitné príslušenstvo

Označenie	Objednávacie číslo
Rýchlonabíjačka EU/CH	6.654-190.0
Výmenná batéria	4.654-279.0
Zametací valec na koberce, antistatický	4.762-478.0

## Servisná služba

V prípade otázok alebo porúch Vám rada pomôže naša pobočka KÄRCHER. Adresu nájdete na zadnej strane.

## Technické údaje

### KM 35/5 C

Max. doba prevádzky pri úplnom nabití batérie (v závislosti od povrchu podlahy)	min	20
Hladina akustického tlaku (EN 60704-2-1)	dB(A)	59
Hmotnosť	kg	5,6
Prevádzkové napätie batérie	V	18
Doba nabíjania vybitej batérie	--	4h

### Nabíjačka

Výstupné napätie nabíjačky	V	18
Nabíjací prúd	A	0,6
Sieťové napätie nabíjačky	V, Hz	100-240, 1~50/60
Teplota okolia	°C	5 - 40

## Vyhlasenie o zhode s normami EÚ

Týmto vyhlasujeme, že ďalej označený stroj zodpovedá na základe jeho koncepcie a konštrukcie a takisto vyhotovenia, ktoré sme dodali, príslušným základným požiadavkám na bezpečnosť a ochranu zdravia uvedeným v smerniciach EÚ. Pri zmene stroja, ktorá nebola nami odsúhlasená, stráca toto prehlásenie svoju platnosť.

**Výrobok:** Elektrická metla

**Typ:** 1.327-xxx

**Príslušné Smernice EÚ:**

2006/42/ES (+2009/127/ES)

2004/108/ES

2000/14/ES

**Uplatňované harmonizované normy:**

EN 55012: 2007 + A1: 2009

EN 60335-1

EN 60335-2-29: 2004+A2: 2010

EN 60335-2-67: 2009

EN 61000-3-2: 2006+A1: 2009+A2: 2009

EN 61000-3-3: 2008

EN 61000-6-2: 2005

EN 62233: 2008

**Úroveň akustického výkonu dB(A)**

Nameraná: 70

Zaručovaná: 72

**Uplatňované národné normy:**

-

Podpísaný jedná v poverení a s plnou mocou jednatel'stva.



H. Jenner  
CEO



S. Reiser  
Head of Approbation

Osoba zodpovedná za dokumentáciu:  
S. Reiser

Alfred Kärcher GmbH & Co. KG

Alfred-Kärcher-Str. 28 - 40

71364 Winnenden (Germany)

Tel: +49 7195 14-0

Fax: +49 7195 14-2212

Winnenden, 2012/04/01



Prije prve uporabe Vašeg uređaja pročitajte ove originalne radne upute, postupajte prema njima i sačuvajte ih za kasniju uporabu ili za sljedećeg vlasnika.

## Pregled sadržaja

Opće napomene . . . . .	HR	..	1
Namjensko korištenje . . . . .	HR	..	2
Sigurnosni napuci . . . . .	HR	..	2
Stavljanje u pogon . . . . .	HR	..	3
U radu . . . . .	HR	..	4
Transport . . . . .	HR	..	4
Skladištenje . . . . .	HR	..	4
Njega i održavanje . . . . .	HR	..	4
Otklanjanje smetnji . . . . .	HR	..	5
Tehnički podaci . . . . .	HR	..	5
EZ izjava o usklađenosti . . . . .	HR	..	6

## Opće napomene

Ukoliko prilikom raspakiravanja ustanovite štetu nastalu tijekom transporta, o tome obavijestite svoga prodavača.

- Natpisi na stroju pružaju važne naputke za siguran rad.
- Uz instrukcije ovih uputa za rad moraju se poštivati opći sigurnosni propisi i propisi o sprječavanju nezgoda zakonodavnog tijela.

## Zaštita okoliša



Materijali ambalaže se mogu reciklirati. Molimo Vas da ambalažu ne odlažete u kućne otpatke, već ih predajte kao sekundarne sirovine.



Stari uređaji sadrže vrijedne tvari koje se mogu reciklirati i zato ih treba sabirati i dostaviti za ponovnu preradu.

Primarne i punjive baterije sadrže tvari koje ne smiju dospjeti u čovjekov okoliš. Stoga Vas molimo stare uređaje, primarne i punjive baterije odstranjujete putem odgovarajućih sabirnih sustava.

### Napomene o sastojcima (REACH)

Aktualne informacije o sastojcima možete pronaći na stranici:

[www.kaercher.com/REACH](http://www.kaercher.com/REACH)

## Jamstvo

U svakoj zemlji važe jamstveni uvjeti koje je izdala naša nadležna organizacija za distribuciju. Eventualne smetnje na stroju za vrijeme trajanja jamstva uklanjamo besplatno ukoliko je uzrok greška u materijalu ili proizvodnji. U slučaju koji podliježe garanciji obratite se, uz prilaganje potvrde o kupnji, Vašem prodavaču ili najbližoj ovlaštenoj servisnoj službi.

## Pribor i pričuvni dijelovi

### **Opasnost**

*Radi sprječavanja opasnosti, popravke i ugradnju pričuvnih dijelova smiju obavljati samo ovlaštene servisne službe.*

- Smije se koristiti samo onaj pribor i oni pričuvni dijelovi koje dopušta proizvođač. Originalan pribor i originalni pričuvni dijelovi jamče za to da stroj može raditi sigurno i bez smetnji.
- Pregled najčešće potrebnih pričuvnih dijelova naći ćete na kraju ovih radnih uputa.
- Dodatne informacije o pričuvnim dijelovima dobit ćete pod [www.kaercher.com](http://www.kaercher.com) u dijelu Servis (Service).

## Simboli u uputama za rad

### **Opasnost**

*Upozorava na neposredno prijeteću opasnost koja za posljedicu ima teške tjelesne ozljede ili smrt.*

### **Upozorenje**

*Upozorava na moguću opasnu situaciju koja može prouzročiti teške tjelesne ozljede ili smrt.*

### **Oprez**

*Upućuje na eventualno opasnu situaciju koja može prouzročiti lake tjelesne ozljede ili materijalnu štetu.*

## Simboli na aparatu



Punjač koristite i čuvajte samo u suhim prostorima na temperaturi od 5 do 40° C.

## Namjensko korištenje

- Ovaj uređaj je prikladan za profesionalnu primjenu, npr. u zanatstvu i gastronomiji kao i za poduzeća koja se profesionalno bave čišćenjem zgrada i to s priborom i rezervnim dijelovima koje odobrava Kärcher.
- Uređaj nije namijenjen za upotrebu od strane osoba (uključujući djecu) s ograničenim tjelesnim, osjetilnim ili psihičkim sposobnostima, nedostatnim iskustvom i/ili znanjem, osim ako ih ne nadgleda osoba nadležna za njihovu sigurnost ili im je ta osoba dala upute o načinu upotrebe uređaja.
- Nadgledajte djecu kako bi ste bili sigurni da se igraju s uređajem.
- Uređaj nije podesan za skupljanje tekućina.
- Nemojte skupljati zapaljene ili užarene predmete, kao npr. cigarete, žigice i slično.
- **UPOZORENJE!** Uređaj nije podesan za skupljanje tvari opasnih po zdravlje.
- Za uklanjanje stakla, metala i drugih materijala iz spremnika za prljavštinu molimo Vas nosite čvrste zaštitne rukavice.
- **UPOZORENJE!** Koristite samo četke koje su priložene uz uređaj ili navedene u uputama za rad. Upotreba drugih četki može ugroziti sigurnost.

Svako korištenje izvan toga smatra se nenamjenskim, a za oštećenja do kojih pritom dođe proizvođač ne preuzima nikakvu odgovornost, već sav rizik snosi samo korisnik.

## Sigurnosni napuci

Uz instrukcije ovih radnih uputa moraju se poštivati opći sigurnosni propisi i propisi o sprječavanju nesreća zakonodavnog tijela.

### **⚠ Opasnost od ozljeda**

- *Uređaj sadrži rotirajući valjak, nikada ne dodirivati za vrijeme rada s prstima ili alatom!*

– *Za radove na njezi i održavanju prethodno treba izvaditi bateriju iz aparata!*

### **⚠ Napomene o bateriji i punjaču**

- Za punjenje baterije u aparatu smiju se koristiti samo priložen originalni punjač ili punjači odobreni od strane KÄRCHER.
- **Bateriju ne izlažite jakom sunčevom zračenju, toplini ili vatri**, jer postoji opasnost od eksplozije.
- Provjerite prije svakog korištenja da punjač i komplet baterija nisu oštećeni. Oštećene aparate nemojte koristiti, a popravak oštećenih dijelova prepustite isključivo stručnom osoblju.
- Punjač se ne smije koristiti ako je zaprljan ili mokar.
- Napon strujne mreže mora biti jednak naponu navedenom na natpisnoj pločici punjača.
- Punjač ne smije raditi na mjestima gdje postoji opasnost od eksplozija.
- Na kontakte adaptera ne smije dospijeti metal, jer postoji opasnost od kratkog spoja.
- Punjač se smije koristiti samo za punjenje odobrenih kompleta baterija.
- Na adapter se smiju postavljati samo čisti i suhi kompleti baterija.
- Nemojte puniti obične (primarne) baterije, postoji opasnost od eksplozije.
- Nemojte puniti oštećene komplete baterija. Zamijenite oštećene komplete baterija.
- Komplete baterija nemojte čuvati zajedno s metalnim predmetima, jer postoji opasnost od kratkog spoja.
- Nemojte ih bacati u vatru ni u kućanski otpad.
- Izbjegavajte kontakt s tekućinom koja curi iz neispravnih baterija. U slučaju nehotičnog dodirivanja odgovarajuća mjesta isperite vodom. Ukoliko tekućina dođe u kontakt s očima obratite se osim toga i liječniku.
- Tijekom punjenja akumulator mora samostalno ležati na vatrootpornoj podlozi, a oko i iznad njega ne smije biti zapaljivih predmeta.

## ⚠ **Napomene o odlaganju baterija u otpad**

- Prije odnošenja uređaja na otpad izvadite akumulator i zbrinite ga na ekološki primjeren način!
- **Ne otvarajte bateriju**, jer postoji opasnost od kratkog spoja kao i ispuštanja nadražujućih isparenja ili nagrizajućih tekućina.

## **Stavljanje u pogon**

### **Opis uređaja**

Kod vađenja iz ambalaže provjerite manjka li u sadržaju paketa pribor i ima li oštećenja. U slučaju transportnih oštećenja odmah se obratite svome prodavaču.

**Napomena:** *Prikazi aparata i načina rukovanja nalaze se na stranici 2.*

- 1 Zglob aparata
- 2 Nožna uključno/isključna sklopka
- 3 Odvojiva baterija
- 4 Zamjenski akumulator (opcija)
- 5 Gumb za odglavlivanje baterije
- 6 Odvojivi spremnik za prljavštinu
- 7 Brava spremnika za prljavštinu
- 8 Kućište
- 9 Valjak za metenje
- 10 Gumb za odglavlivanje valjka za metenje
- 11 Dijelovi šipke
- 12 Rukohvat
- 13 Nagazna površina za naginjanje uređaja
- 14 Punjač za brzo punjenje s indikatorom i kabelom
- 15 Prikaz radnog stanja (LED)

### **Montaža šipke i rukohvata**

#### **vidi sliku 2**

Šipka se sastoji iz 3 dijela. Pri montiranju pazite da dijelovi čvrsto dosjednu jedan u drugi.

- Spojite dijelove šipke.
- Nataknite rukohvat na šipku.
- Kompletnu šipku zajedno s gumbom za odglavlivanje prema naprijed utaknite u zglob aparata.

## **Punjenje baterije**

### **vidi sliku 3**

Akumulator je pri isporuci napunjen. Napunite ga nakon obavljenog rada i prema potrebi.

### **Napomena**

*Baterija se može puniti samo van aparata.*

→ Kablom za punjenje spojite akumulator s punjačem.

→ Isporučeni punjač utaknite u utičnicu.

Indikator punjenja treperi zeleno. Akumulator se puni.

### **Trajanje punjenja prazne baterije**

Punjač	4 h
Punjač za brzo punjenje (može se naručiti kao poseban pribor)	1,5h

### **Napomena**

*Prekorači li se vrijeme punjenja, punjač prelazi u mod održavanja napunjenosti. Indikator punjenja svijetli zeleno.*

### **Napomena**

*Nakon punjenja odvojite punjač od električne mreže, kako biste smanjili potrošnju energije.*

## **Zamjena akumulatora**

### **vidi sliku 4**

→ Pritisnite gumb za odglavlivanje i izvadite akumulator unatrag.

→ Ugurajte zamjenski akumulator u prihvatnik tako da dosjedne.

### **Napomena**

Neispravne ili oštećene akumulatore zbrinite u otpad u skladu s propisima. Upotrebjavajte samo originalne Kärcherove zamjenske akumulatore (za kataloški broj vidi poseban pribor).

## U radu

### Početak rada

#### vidi sliku 5

- Uključite aparat pritiskom na nožnu uključno/isključnu sklopku.
- Pri čišćenju pokrećite uređaj prema naprijed.
- Za čišćenje rubova koristite desnu stranu aparata (strana na kojoj je baterija).
- Za usisavanje većih predmeta stanite na nagaznu površinu i na taj način nagните uređaj prema sebi.

### Prekid rada

#### vidi sliku 6

- Isključite aparat pritiskom na nožnu uključno/isključnu sklopku.
- Za stabilan položaj u stankama postavite šipku uređaja okomito, a učvršćivač je drži u tom položaju.

### Kraj rada

- Na kraju rada isključite aparat.
- Nakon svakog čišćenja ispraznite spremnik za prljavštinu.
- Pritisnite gumb za odglavlivanje baterije te izvadite bateriju.
- Postavljanje uređaja u položaj za odlaganje
- Napunite bateriju.

### Pražnjenje spremnika za prljavštinu

#### vidi sliku 7

- Odglavite i izvadite spremnik za prljavštinu.
- Ispraznite spremnik za prljavštinu.
- Spremnik za prljavštinu vratite natrag tako da se uglati.

### Čuvanje aparata

#### vidi sliku 8

- Uređaj se mora odložiti u stojećem položaju, postavljen na stražnju stranu.
- Aparat čuvajte u suhim prostorijama.

## Prikaz radnog stanja

Na uređaju postoji LED indikator za prikaz radnog stanja. Mogući su sljedeći prikazi:

Indikator svijetli zeleno.	U radu
Indikator treperi narandčasto.	Napunite ili zamijenite akumulator.
Indikator svijetli crveno	Četka je blokirana (vidi smetnje)

## Transport

### ⚠ Opasnost

*Opasnost od ozljeda i oštećenja! Prilikom transporta pazite na težinu uređaja.*

- Prilikom transporta na dulje relacije uređaj primite u donjem dijelu šipke.
- Prilikom transporta vozilima osigurajte uređaj od klizanja i naginjanja sukladno odgovarajućim mjerodavnim propisima.

## Skladištenje

### ⚠ Opasnost

*Opasnost od ozljeda i oštećenja! Pri skladištenju imajte u vidu težinu uređaja.*

## Njega i održavanje

### Oprez

*Prije svih radova na njezi i održavanju treba izvaditi akumulator iz uređaja!*

### Čišćenje uređaja

- Aparat izvana prebrišite vlažnom krpom. Nemojte koristiti nagrizajuća sredstva kao npr. abrazivna čistila.

### Valjak zameniti/očistiti

#### vidi sliku 9

- Za vađenje valjka postavite uređaj u stojećem položaju (vidi poglavlje „Skladištenje uređaja“).
- Gumb za otključavanje pritisnuti i izvaditi valjak.



- Nakupljeno lišće, travu, grančice, vlasi ili petlje najlakše ćete osloboditi nožem ili škarama, nakon čega ih možete odstraniti.
- Očišćeni odnosno novi valjak postaviti i provjeriti ispravan položaj.

## Otklanjanje smetnji

### Indikator punjenja ne svijetli

- Provjerite spoj punjača i baterije.
- Aku nije priključen.
- Provjerite dovod napona iz utičnice.

### Indikator punjenja treperi crveno

- Greška. Uređaj za punjenje i aku odvojiti i ponovno spojiti.
- Obratite se servisnoj službi.

### Indikator punjenja svijetli crveno

- Pogreška temperature, punjenje je prekinuto. Akumulator i punjač moraju se dovesti na propisanu okolnu temperaturu.

### Aparat ne čisti pouzdano

- Valjak očistiti odnosno zameniti (vidi poglavlje „Valjak zameniti/očistiti“).
- Napunite bateriju (vidi poglavlje "Punjenje baterije").

### Indikator radnog stanja svijetli crveno

- Isključivanje uređaja
- Vađenje akumulatora
- Provjerite da neko strano tijelo ne blokira četke te ga otklonite.

### Aparat izbacuje prljavštinu

- Ispraznite napunjeni spremnik za prljavštinu (vidi poglavlje "Pražnjenje spremnika za prljavštinu").

## Poseban pribor

Oznaka	Kataloški br.
Punjač za brzo punjenje EU/CH	6.654-190.0
Zamjenska baterija	4.654-279.0
Antistatički valjak za čišćenje sagova	4.762-478.0

## Servisna služba

U slučaju pitanja ili smetnji rado će Vam pomoći naša podružnica KÄRCHER. Adresu ćete naći na stražnjoj stranici.

## Tehnički podaci

### KM 35/5 C

Maks. vrijeme rada s punom baterijom (ovisno o vrsti podne presvlake)	min	20
Zvučni tlak (EN 60704-2-1)	dB(A)	59
Težina	kg	5,6
Radni napon baterije	V	18
Trajanje punjenja prazne baterije	--	4h

### Punjač

Izlazni napon punjača	V	18
Struja punjenja	A	0,6
Mrežni napon punjača	V, Hz	100-240, 1~50/60
Okolna temperatura	°C	5 - 40

## EZ izjava o usklađenosti

Izjavljujemo da navedeni uređaj u svojoj zamisli i konstrukciji te kod nas korištenoj izvedbi odgovara osnovnim sigurnosnim i zdravstvenim zahtjevima u skladu s niže navedenim direktivama Europske Zajednice. Ova izjava gubi valjanost u slučaju izmjene stroja koja nisu ugovorene s nama.

**Proizvod:** Električna metla

**Tip:** 1.327-xxx

**Odgovarajuće smjernice EZ:**

2006/42/EZ (+2009/127/EZ)

2004/108/EZ

2000/14/EZ

**Primijenjene usklađene norme:**

EN 55012: 2007 + A1: 2009

EN 60335-1

EN 60335-2-29: 2004+A2: 2010

EN 60335-2-67: 2009

EN 61000-3-2: 2006+A1: 2009+A2: 2009

EN 61000-3-3: 2008

EN 61000-6-2: 2005

EN 62233: 2008

**Razina jačine zvuka dB(A)**

Izmjerena: 70

Zajamčena: 72

**Primijenjeni nacionalni standardi:**

-

Potpisnici rade po nalogu i s ovlaštenjem posloводства.

  
H. Jenner  
CEO

  
S. Reiser  
Head of Approbation

Opunomoćeni za izradu dokumentacije:

S. Reiser

Alfred Kärcher GmbH & Co. KG

Alfred-Kärcher-Str. 28 - 40

71364 Winnenden (Germany)

Tel.: +49 7195 14-0

Faks:+49 7195 14-2212

Winnenden, 2012/04/01



Pre prve upotrebe Vašeg uređaja pročitajte ove originalno uputstvo za rad, postupajte prema njemu i sačuvajte ga za kasniju upotrebu ili za sledećeg vlasnika.

## Pregled sadržaja

Opšte napomene . . . . .	SR	..	1
Namensko korišćenje. . . . .	SR	..	2
Sigurnosne napomene . . . . .	SR	..	2
Stavljanje u pogon . . . . .	SR	..	3
Rad. . . . .	SR	..	4
Transport . . . . .	SR	..	4
Skladištenje . . . . .	SR	..	4
Nega i održavanje . . . . .	SR	..	5
Otklanjanje smetnji. . . . .	SR	..	5
Tehnički podaci. . . . .	SR	..	6
Izjava o usklađenosti sa propisima EZ . . . . .	SR	..	6

## Opšte napomene

Ukoliko prilikom raspakovavanja ustanovite štetu nastalu tokom transporta, o tome obavestite svog prodavca.

- Natpisi na uređaju pružaju važne napomene za bezopasan rad.
- Osim ovih napomena u uputstvu za rad moraju se uvažavati i opšte sigurnosne napomene kao i zakonski propisi o zaštiti na radu.

## Zaštita životne sredine



Ambalaža se može ponovo preraditi. Molimo Vas da ambalažu ne bacate u kućne otpatke nego da je dostavite na odgovarajuća mesta za ponovnu preradu.



Stari uređaji sadrže vredne materijale koji se mogu reciklirati i treba ih dostaviti za ponovnu preradu.

Primarne i punjive baterije sadrže materije koje ne smeju dospeti u čovekovu okolinu. Stoga Vas molimo da stare uređaje, primarne i punjive baterije odstranjujete putem odgovarajućih sabirnih sistema.

## Napomene o sastojcima (REACH)

Aktuelne informacije o sastojcima možete pronaći na stranici:

[www.kaercher.com/REACH](http://www.kaercher.com/REACH)

## Garancija

U svakoj zemlji važe garantni uslovi koje je izdala naša nadležna distributivna organizacija. Eventualne smetnje na uređaju za vreme trajanja garancije uklanjamo besplatno, ukoliko je uzrok greška u materijalu ili proizvodnji. U slučaju koji podleže garanciji obratite se sa potvrdom o kupovini Vašem prodavcu ili najbližoj ovlašćenoj servisnoj službi.

## Pribor i rezervni delovi

### **Opasnost**

*U cilju sprečavanja opasnosti, popravke i ugradnju rezervnih delova sme izvoditi samo ovlašćena servisna služba.*

- Sme se koristiti samo onaj pribor i oni rezervni delovi koje dozvoljava proizvođač. Originalan pribor i originalni rezervni delovi garantuju za to da uređaj može raditi sigurno i bez smetnji.
- Pregled najčešće potrebnih rezervnih delova naći ćete na kraju ovog radnog uputstva.
- Dodatne informacije o rezervnim delovima dobićete pod [www.kaercher.com](http://www.kaercher.com) u delu Servis (Service).

## Simboli u uputstvu za rad

### **Opasnost**

*Ukazuje na neposredno preteću opasnost koja dovodi do teških telesnih povreda ili smrti.*

### **Upozorenje**

*Ukazuje na eventualno opasnu situaciju koja može dovesti do teških telesnih povreda ili smrti.*

### **Oprez**

*Ukazuje na eventualno opasnu situaciju koja može dovesti do lakših telesnih povreda ili izazvati materijalnu štetu.*

## Simboli na aparatu



Punjač koristite i čuvajte samo u suvim prostorijama na temperaturi od 5 do 40° C.

## Namensko korišćenje

- Ovaj uređaj je prikladan za profesionalnu primenu, npr. u zanatstvu i gastronomiji kao i za preduzeća koja se profesionalno bave čišćenjem zgrada i to s priborom i rezervnih delovima koje odobrava Kärcher.
- Ovaj uređaj nije predviđen da njime rukuju osobe (uključujući i decu) sa smanjenim fizičkim, senzornim ili mentalnim mogućnostima opažanja ili s ograničenim iskustvom i znanjem, osim ukoliko ih lice koje je za njih odgovorno ne nadgleda ili upućuje u rad s uređajem.
- Deca se moraju nadgledati kako bi se sprečilo da se igraju s uređajem.
- Uređaj nije podesan za sakupljanje tečnosti.
- Nemojte sakupljati zapaljene ili užarene predmete, kao npr. cigarete, šibice i slično.
- **UPOZORENJE!** Uređaj nije podesan za sakupljanje supstanci koje su opasne po zdravlje.
- Za uklanjanje stakla, metala i drugih materijala iz posude za prljavštinu molimo Vas da nosite čvrste zaštitne rukavice..
- **UPOZORENJE!** Koristite samo četke koje su priložene uz uređaj ili navedene u uputstvu za rad. Upotreba drugih četki može da ugrozi bezbednost.

Svako korišćenje izvan toga smatra se nenamenskim, a za oštećenja do kojih pritom dođe proizvođač ne preuzima nikakvu odgovornost, već sav rizik snosi samo korisnik.

## Sigurnosne napomene

Osim ovih napomena u radnom uputstvu moraju se uvažavati i opšte sigurnosne napomene kao i zakonski propisi o zaštiti na radu.

### **⚠ Opasnost od povreda**

- *Uređaj sadrži rotirajući valjak, niti u kojem slučaju dodirivati za vreme rada sa prstima ili alatima!*
- *Za radove na nezi i održavanju prethodno treba izvoditi bateriju iz aparata!*

### **⚠ Napomene o bateriji i punjaču**

- Za punjenje baterije u aparatu smeju da se koriste samo priložen originalni punjač ili punjači odobreni od strane KÄRCHERA.
- **Bateriju ne izlažite jakom sunčevom zračenju, toploti ili vatri**, jer postoji opasnost od eksplozije.
- Proverite pre svakog korišćenja da punjač i komplet baterija nisu oštećeni. Oštećene aparate nemojte koristiti, a popravku oštećenih delova prepustite isključivo stručnom osoblju.
- Punjač ne sme da se koristi ako je zaprljan ili mokar.
- Napon strujne mreže mora biti jednak naponu navedenom na natpisnoj pločici punjača.
- Punjač ne sme raditi na mestima gde postoji opasnost od eksplozija.
- Na kontakte adaptera ne sme dospeti metal, jer postoji opasnost od kratkog spoja.
- Punjač se sme koristiti samo za punjenje odobrenih kompleta baterija.
- Na adapter se smeju postavljati samo čisti i suvi kompleti baterija.
- Nemojte puniti obične (primarne) baterije, postoji opasnost od eksplozije.
- Nemojte puniti oštećene komplete baterija. Zamenite oštećene komplete baterija.

- Komplete baterija nemojte čuvati zajedno sa metalnim predmetima, jer postoji opasnost od kratkog spoja.
- Nemojte ih bacati u vatru ni u kućni otpad.
- Izbegavajte kontakt sa tečnošću koja curi iz neispravnih baterija. U slučaju nehotičnog dodirivanja odgovarajuća mesta isperite vodom. Ukoliko tečnost dođe u kontakt sa očima obratite se osim toga i lekaru.
- Tokom punjenja akumulator mora samostalno ležati na vatrootpornoj podlozi, a oko i iznad njega ne sme biti zapaljivih predmeta.

### **⚠ Napomene o odlaganju baterija u otpad**

- Pre odnošenja uređaja na otpad izvadite akumulator i odložite ga u otpad na ekološki primeren način!
- **Ne otvarajte bateriju**, jer postoji opasnost od kratkog spoja kao i ispuštanja nadražujućih isparenja ili nagrizajućih tečnosti.

## **Stavljanje u pogon**

### **Opis uređaja**

Pre vađenja iz ambalaža proverite ima li u sadržini paketa delova koji nedostaju ili oštećenja. U slučaju transportnih oštećenja obavestite Vašeg prodavca.

**Napomena:** *Prikazi aparata i načina rukovanja nalaze se na stranici 2.*

- 1 Zglob aparata
- 2 Nožni uključno/isključni prekidač
- 3 Odvojiva baterija
- 4 Rezervni akumulator (opcija)
- 5 Dugme za odglavlivanje baterije
- 6 Odvojiva posuda za prljavštinu
- 7 Brava posude za prljavštinu
- 8 Kućište
- 9 Valjak za metenje
- 10 Dugme za odglavlivanje valjka za metenje
- 11 Delovi šipke

- 12 Drška
- 13 Nagazna površina za naginjanje uređaja
- 14 Punjač za brzo punjenje sa indikatorom i kablom
- 15 Prikaz radnog stanja (LED)

### **Montaža šipke i drške**

#### **vidi sliku 2**

Šipka se sastoji iz 3 dela. Pri montiranju pazite da se delovi uglave jedan u drugi.

- Spojite delove šipke.
- Natakните dršku na šipku.
- Kompletnu šipku zajedno sa dugmetom za odglavlivanje prema napred utaknite u zglob aparata.

### **Punjenje baterije**

#### **vidi sliku 3**

Akumulator je pri isporuci napunjen. Napunite ga nakon završetka rada i po potrebi.

#### **Napomena**

*Baterija se može puniti samo van aparata.*

- Kablom za punjenje spojite akumulator sa punjačem.
- Isporučeni punjač utaknite u utičnicu. Indikator punjenja treperi zeleno.

Akumulator se puni.

#### **Trajanje punjenja prazne baterije**

Punjač	4 h
Punjač za brzo punjenje (može se naručiti kao poseban pribor)	1,5h

#### **Napomena**

*Prekorači li se vreme punjenja, punjač prelazi u mod održavanja napunjenosti. Indikator punjenja svetli zeleno.*

#### **Napomena**

*Nakon punjenja odvojite punjač od električne mreže, kako biste smanjili potrošnju energije.*

## Zamena akumulatora

### vidi sliku 4

- Pritisnite dugme za odglavljivanje i izvucite akumulator unazad.
- Ugurajte rezervni akumulator u prihvatnik tako da se uglavi.

### Napomena

Neispravne ili oštećene akumulatore odložite u otpad na ekološki primeren način. Upotrebljavajte samo originalne Kärcherove rezervne akumulatore (za kataloški broj vidite poseban pribor).

## Rad

### Početak rada

#### vidi sliku 5

- Uključite aparat pritiskom na nožni uključno/isključni prekidač.
- Pri čišćenju pokrećite uređaj prema napred.
- Za čišćenje ivica koristite desnu stranu aparata (strana na kojoj je baterija).
- Za usisavanje većih predmeta stanite na nagaznu površinu i na taj način nagnite uređaj prema sebi.

### Prekid rada

#### vidi sliku 6

- Isključite aparat pritiskom na nožni uključno/isključni prekidač.
- Za stabilan položaj u pauzama postavite šipku uređaja uspravno, a učvršćivač je drži u tom položaju.

### Kraj rada

- Na kraju rada isključite aparat.
- Nakon svakog čišćenja ispraznite posudu za prljavštinu.
- Pritisnite dugme za odglavljivanje baterije i izvadite bateriju.
- Postavljanje uređaja u položaj za odlaganje
- Napunite bateriju.

## Pražnjenje posude za prljavštinu

### vidi sliku 7

- Odglavite i izvadite posudu za prljavštinu.
- Ispraznite posudu za prljavštinu.
- Posudu za prljavštinu vratite nazad tako da se uglavi.

## Čuvanje aparata

### vidi sliku 8

- Uređaj se mora odložiti u stojećem položaju, postavljen na zadnju stranu.
- Aparat čuvajte u suvim prostorijama.

## Prikaz radnog stanja

Na uređaju postoji LED indikator za prikaz radnog stanja. Mogući su sledeći prikazi:

Indikator svetli zeleno.	Rad
Indikator treperi narandžasto.	Napunite ili zamenite akumulator.
Indikator svetli crveno	Četka je blokirana (vidi smetnje)

## Transport

### ⚠ Opasnost

*Opasnost od povreda i oštećenja! Prilikom transporta pazite na težinu uređaja.*

- Za transport preko dužih relacija uređaj držite u donjem delu šipke.
- Prilikom transporta vozilima osigurajte uređaj od klizanja i nakretanja u skladu sa odgovarajućim važećim propisima.

## Skladištenje

### ⚠ Opasnost

*Opasnost od povreda i oštećenja! Pri skladištenju imajte u vidu težinu uređaja.*

## Nega i održavanje

### Oprez

Pre svih radova na nezi i održavanju treba izvoditi akumulator iz uređaja!

### Čišćenje uređaja

- Aparat spolja prebrišite vlažnom krpom. Nemojte koristiti nagrizajuća npr. abrazivna sredstva za čišćenje.

### Valjak zameniti/očistiti

#### vidi sliku 9

- Za vađenje valjka postaviti uređaj u stojeći položaj (vidi poglavlje „Skladištenje uređaja“).
- Pritisnuti dugme za otključavanje i izvoditi valjak.
- Nakupljeno lišće, travu, grančice, dlake ili petlje najlakše ćete osloboditi nožem ili makazama, nakon čega ih možete odstraniti.
- Očišćeni odnosno novi valjak postaviti i proveriti ispravan položaj.

## Otklanjanje smetnji

### Indikator punjenja ne svetli

- Proverite spoj punjača i baterije.
- Aku nije priključen.
- Proverite dovod napona iz utičnice.

### Indikator punjenja svetli crveno

- Greška. Uređaj za punjenje i aku odvojiti i ponovo spojiti.
- Obratite se servisnoj službi.

### Indikator punjenja svetli crveno

- Greška temperature, punjenje je prekinuto. Akumulator i punjač moraju se dovesti na propisanu okolnu temperaturu.

### Aparat ne čisti pouzdano.

- Valjak očistiti odnosno zameniti (vidi poglavlje „Valjak zameniti/očistiti“).
- Napunite bateriju (vidi poglavlje "Punjenje baterije").

### Indikator radnog stanja svetli crveno

- Isključivanje uređaja
- Vađenje akumulatora
- Proverite da neko strano telo ne blokira četke pa ga otklonite.

### Aparat izbacuje prljavštinu

- Ispraznite napunjenu posudu za prljavštinu (vidi poglavlje "Pražnjenje posude za prljavštinu").

### Poseban pribor

Oznaka	Kataloški br.
Punjač za brzo punjenje EU/CH	6.654-190.0
Rezervna baterija	4.654-279.0
Antistatički valjak za čišćenje tepiha	4.762-478.0

### Servisna služba

U slučaju pitanja ili smetnji rado će Vam pomoći naša podružnica KÄRCHER. Adresu ćete naći na poleđini.

## Tehnički podaci

### KM 35/5 C

Maks. vreme rada sa punom baterijom (zavisi od vrste podne obloge)	min	20
Zvučni pritisak (EN 60704-2-1)	dB(A)	59
Težina	kg	5,6
Radni napon baterije	V	18
Trajanje punjenja prazne baterije	--	4h

### Punjač

Izlazni napon punjača	V	18
Struja punjenja	A	0,6
Mrežni napon punjača	V, Hz	100-240, 1~50/60
Temperatura okoline	°C	5 - 40

## Izjava o usklađenosti sa propisima EZ

Ovim izjavljujemo da ovde opisana mašina po svojoj koncepciji i načinu izrade, sa svim njenim modelima koje smo izneli na tržište, odgovara osnovnim zahtevima dole navedenih propisa Evropske Zajednice o sigurnosti i zdravstvenoj zaštiti. Ova izjava prestaje da važi ako se bez naše saglasnosti na mašini izvedu bilo kakve promene.

**Proizvod:** Električna metla

**Tip:** 1.327-xxx

**Odgovarajuće EZ-direktive:**

2006/42/EZ (+2009/127/EZ)

2004/108/EZ

2000/14/EZ

**Primenjene usklađene norme:**

EN 55012: 2007 + A1: 2009

EN 60335-1

EN 60335-2-29: 2004+A2: 2010

EN 60335-2-67: 2009

EN 61000-3-2: 2006+A1: 2009+A2: 2009

EN 61000-3-3: 2008

EN 61000-6-2: 2005

EN 62233: 2008

**Nivo jačine zvuka dB(A)**

Izmerena: 70

Zagarantovana: 72

**Primenjeni nacionalni standardi:**

-

Potpisnici rade po nalogu i sa ovlašćenjem posloводства.

  
H. Jenner

CEO

  
S. Reiser

Head of Approbation

Opunomoćeni za izradu dokumentacije:

S. Reiser

Alfred Kärcher GmbH & Co. KG

Alfred-Kärcher-Str. 28 - 40

71364 Winnenden (Germany)

Tel.: +49 7195 14-0

Faks: +49 7195 14-2212

Winnenden, 2012/04/01





Преди първото използване на Вашия уред прочетете това оригинално инструкция за работа, действайте според него и го запазете за по-късно използване или за следващия притежател.

## Съдържание

Общи указания . . . . .	BG	.. 1
Употреба по предназначение	BG	.. 2
Указания за безопасност .	BG	.. 2
Пускане в експлоатация .	BG	.. 3
Експлоатация . . . . .	BG	.. 4
Транспорт . . . . .	BG	.. 5
Съхранение. . . . .	BG	.. 5
Грижи и поддръжка. . . . .	BG	.. 5
Помощ при неизправности	BG	.. 5
Технически данни . . . . .	BG	.. 6
Декларация за съответствие на ЕО . . . . .	BG	.. 7

## Общи указания

Ако при разопаковане установите транспортна повреда, уведомете магазина, от който сте закупили уреда.

- Предупредителните и указателните табелки на уреда дават важни напътствия за безопасна работа.
- Освен указанията в ръководството за експлоатация трябва да се спазват и общите нормативни предписания за безопасност и предпазване от злополуки.

## Опазване на околната среда



Опаковъчните материали могат да се рециклират. Моля не хвърляйте опаковките при домашните отпадъци, а ги предайте на вторични суровини с цел повторна употреба.



Старите уреди съдържат ценни материали, подлежащи на рециклиране, които могат да бъдат употребени повторно. Батериите и акумулаторите съдържат вещества, които не бива да попадат в околната среда.

Поради това моля отстранявайте старите уреди, батериите и акумулаторите посредством подходящи за целта системи за събиране.

## Указания за съставките (REACH)

Актуална информация за съставките ще намерите на:

[www.kaercher.com/REACH](http://www.kaercher.com/REACH)

## Гаранция

Във всяка страна важат гаранционните условия, публикувани от оторизираната от нас дистрибуторска фирма. Евентуални повреди на Вашия уред ще отстраним в рамките на гаранционния срок безплатно, ако се касае за дефект в материалите или при производство. В гаранционен случай се обърнете към дистрибутора или най-близкия оторизиран сервиз, като представите касовата бележка.

## Принадлежности и резервни части

### Опасност

*За да се избегнат усложнения, ремонтите и монтажа на резервни части на уреда да се извършват само от оторизирания сервиз.*

- Могат да се използват само принадлежности и резервни части, които са позволени от производителя. Оригиналните принадлежности и оригиналните резервни части гарантират сигурната и безпроблемна работа на уреда.
- Списък на най-често необходимите резервни части ще намерите в края на упътването за експлоатация.
- Други информации относно резервните части можете да получите на [www.kaercher.com](http://www.kaercher.com) в област Сервиз.

## Символи на Упътването за употреба

### **Опасност**

Предупреждава за непосредствено грозяща опасност, която води до тежки телесни повреди или до смърт.

### **Предупреждение**

Предупреждава за възможна опасна ситуация, която би могла да доведе до тежки телесни повреди или смърт.

### **Внимание**

Указание за възможна опасна ситуация, която би могла да доведе до леки телесни повреди или материални щети.

## Символи на уреда



Зарядното устройство трябва да се използва и съхранява само в сухи помещения, околна температура 5 - 40° C.

## Употреба по предназначение

- Настоящият уред е подходящ за промишлена употреба, напр. в занаятчийското производство, гастрономията и почистване на сгради с позволени от Kärcher принадлежности и резервни части.
- Този уред не е предназначен за това, да бъде използван от лица (включително деца) с ограничени физически, сензорни и умствени способности и липса на опит и/или липса на познания, освен ако те са под надзора на отговарящо за тяхната безопасност лице или са получили от него инструкции, как да използват уреда.
- Децата трябва да бъдат под надзор, за да се гарантира, че няма да играят с уреда.
- Уредът не е подходящ за измитане на течности.

- Не измитайте горящи или тлеещи предмети, като напр. цигари, кибрит или подобни.
- ПРЕДУПРЕЖДЕНИЕ! Уредът не е подходящ за измитане на опасни за здравето вещества.
- Когато отстранявате стъкло, метал и други материали от резервоара за отпадъци, моля използвайте здрави ръкавици.
- ПРЕДУПРЕЖДЕНИЕ! Използвайте само предвидените с уреда или посочени в Упътването за работа четки. Използването на други четки може да намали сигурността.

Всяка друга употреба не съответства на предназначението. Производителят не поема отговорност за произтекли поради това щети; рискът за тях се поема само от използващия уред.

## Указания за безопасност

Освен указанията в ръководството за експлоатация трябва да се спазват и общите нормативни предписания за безопасност и предпазване от злополуки.

### **Опасност от нараняване**

- *Уредът съдържа един въртящ се метящ валик, в никакъв случай по време на експлоатация да се бърка вътре с пръсти или инструменти!*
- *При поддръжка и обслужване на уреда предварително да се изважда батерията!*

### **Указания за батерията и зарядното устройство**

- Зареждането на батерията е позволено само с приложеното оригинално зарядно устройство или с позволените от KÄRCHER зарядни устройства.
- **Не излагайте батерията на силни слънчеви лъчи, жегата или огън, съществува опасност от експлозия.**

- Преди всяка употреба зарядното устройство и акумулаторната батерия да се проверят за увреждания. Повредените уреди да не се използват повече и повредените части да се поправят от специализиран персонал.
- Зарядното устройство да не се използва в замърсено или мокро състояние.
- Напрежението от мрежата трябва да съвпада със зададеното напрежение на типовата табелка на зарядното устройство.
- Зарядното устройство да не се използва във взривоопасна среда.
- До контактите на адаптера да не попадат метални части, опасност от късо съединение.
- Зарядното устройство да се използва само за зареждане на позволената акумулаторна батерия.
- На адаптера на зарядното устройство да се поставят само чисти и сухи акумулаторни батерии.
- Да не се зареждат акумулатори (първични клетки), опасност от експлозия.
- Да не се зареждат повредени акумулаторни батерии. Повредените акумулаторни батерии да се сменят.
- Акумулаторните батерии да не се съхраняват заедно с метални предмети, опасност от късо съединение.
- Акумулаторните батерии да не се хвърлят в огъня или при домашните отпадъци.
- Да се избягва контакт с излизачите от дефектните батерии течности. При случаен контакт течността да се изплакне с вода. При контакт с очите допълнително се консултирайте с лекар.
- По време на процеса на зареждане батерията трябва да бъде разположена свободно на огнеупорна подложка и отстрани от нея или над нея не бива да се намират възпламеними части.

### **▲ Указания за отстраняване на батерията като отпадък**

- Преди предаване на уреда за вторични суровини отстранете батерия и я отстранете като отпадък, опазвайки околната среда!
- **Не отваряйте батерията**, съществува опасност от късо съединение, допълнително могат да изтекат дразнещи пари или разяждащи течности.

## **Пускане в експлоатация**

### **Описание на уреда**

При разопаковане проверете дали в опаковката липсват принадлежности от окомплектовката или има повредени елементи. При повреди при транспорта уведомете търговеца, от когото сте закупили уреда.

**Забележка:** *Илюстрациите на уреда и начина на работа с него се намират на страница 2.*

- 1 Шарнир на уреда
- 2 Ключ за включване и изключване с крак
- 3 Батерия, сваляща се
- 4 Батерия за смяна (опция)
- 5 Блокиращ механизъм, батерия
- 6 Резервоар отпадъци, свалящ се
- 7 Блокировка, резервоар за отпадъци
- 8 Корпус
- 9 Метящ валеж
- 10 Копче за деблокиране на метящия валеж
- 11 Части на дръжката
- 12 Ръкохватка
- 13 Педал за обръщане на уреда
- 14 Бързозарядно устройство с индикация на режим зареждане и зареждащ кабел
- 15 Индикация на работно състояние (светодиод)

## Монтиране на дръжката и ръкохватката

### вижте фигура 2

Дръжката се състои от три части. При монтажа обърнете внимание на това, частите да се фиксират.

- Поставете частите на дръжката една в друга.
- Поставете ръкохватката на дръжката.
- Цялата дръжка с копчето за фиксиране да се пхне напред в шарнира на уреда.

## Заредете батерията

### виж фиг. 3

При доставката акумулаторната батерия е предварително заредена. Зареждайте след работа или при необходимост.

### Указание

*Зареждането на батериите може да се извърши само в свалено състояние.*

- Батерията да се свърже със зарядното устройство посредством зареждащия кабел.
- Доставеното с уреда зарядно устройство да се включи в изправен контакт.

Индикацията на режим зареждане мига зелено. Батерията се зарежда.

### Време за зареждане при празна батерия

Зарядно устройство	4 h
Бързозарядно устройство (може да се закупи като специално приспособление)	1,5h

### Указание

*Ако се надвиши времето за зареждане, зарядното устройство преминава към запазващо зареждане. Индикация режим на зареждане свети зелено.*

### Указание

*След зареждане отделете зарядното устройство от мрежата, за да намалите разхода на енергия.*

## Смяна на батерията

### виж фиг. 4

- Натиснете копчето за деблокиране и наклонете батерията назад.
- Поставете батерията за смяна в отвора и я фиксирайте.

### Указание

Отстранявайте дефектните и повредени батерии опазвайки околната среда. Използвайте само оригинални резервни батерии на KÄRCHER (вижте номера за поръчки в специални принадлежности).

## Експлоатация

### Започване на работа

### виж фиг. 5

- Включете уреда, за целта натиснете шалтера за крак Вкл./Изкл.
- За почистване задвижете уреда напред.
- За почистване по края използвайте дясната страна (страната на батерията).
- Повдигнете уреда за поемане на големи предмети. За целта използвайте педала.

### Прекъсване на работа

### виж фиг. 6

- Изключете уреда, за целта натиснете шалтера за крак Вкл./Изкл.
- За сигурно положение на дръжката при прекъсване на работа я поставете отвесно, в това положение я държи един ограничител.

### Приключване на работа

- При приключване на работа изключете уреда.
- Изпразвайте резервоара за отпадъци след всяко почистване.
- Натиснете блокиращия механизъм на батерията и свалете батерията.
- Поставете уреда в положение за съхранение
- Заредете батерията.

## Изпразване на резервоара за отпадъци

**виж фиг. 7**

- Деблокирайте резервоара за отпадъци и го свалете.
- Изпразнете резервоара за отпадъци.
- Отново поставете резервоара за отпадъци и го фиксирайте.

## Съхранение на уреда

**виж фиг. 8**

- Уредът трябва да се постави изправен на задната си страна.
- Съхранявайте уреда в сухи помещения.

## Показание експлоатационно състояние

На уреда се намира индикация на работното му състояние (светодиод). Възможно са следните индикации:

Контролната лампа свети зелено.	Експлоатация
Контролната лампа мига оранжево.	Зареждане или смяна на батерията
Контролната лампа свети червено	Блокирала четка (вижте неизправности)

## Транспорт

**⚠ Опасност**

*Опасност от нараняване и повреда!  
При транспорт имайте пред вид телото на уреда.*

- На по-големи отсечки хващайте уреда в долната част на дръжката.
- При транспорт в автомобили осигурявайте уреда съгласно валидните директиви против плъзгане и преобръщане.

## Съхранение

**⚠ Опасност**

*Опасност от нараняване и повреда!  
При съхранение имайте пред вид телото на уреда.*

## Грижи и поддръжка

**Внимание**

*Преди всякакви работи по поддръжката сваляйте батерията на уреда.*

## Почистване на уреда

- Избършете уреда отвън с влажна кърпа. Не използвайте агресивни препарати (като например прах за изтъркване).

## Смяна/почистване на метящия валеж

**виж фиг. 9**

- За сваляне на метящия валеж поставете уреда изправен (вижте Глава „Съхранение на уреда“).
- Натиснете блокиращия механизъм и свалете метящия валеж.
- Завитите листа, треви или малки клони, коси или шнурове освободете най-добре с нож респ. с ножица, накрая ги свалете.
- Поставете почистения респ. новия метящия валеж и проверете за правилното му положение.

## Помощ при неизправности

### Индикация режим зареждане не свети

- Да се провери връзката на зарядното устройство към батерията.
- Не е свързана батерия.
- Да се провери захранването с напрежение на контакта.

### Индикацията за режима на зареждане мига червено

- Грешка. Отделете зарядното устройство и батерията и ги свържете отново.
- Потърсете сервиза.

### Индикация режим на зареждане свети червено

- Температурна грешка, процесът на зареждане е прекъснат. Батерията и зарядното устройство трябва да се доведат до предписаната температура на околната среда.

### Уредът не почиства надеждно.

- Почистете метаящия валяк респ. го сменете (вижте глава "Смяна/почистване на вала на четката").
- Заредете батерията (виж глава "Зареждане на батерията").

### Контролната лампа за индикация на работно състояние свети червено

- Изключете уреда.
- Сваляне на батерията
- Проверете, дали чужди тела не са блокирали четките, при необходимост ги отстранете.

### Отпадъците се центруфугират от уреда

- Пълния резервоар за отпадъци да се изпразни (вижте глава "Изпразване на резервоара за отпадъци").

### Елементи от специалната окомплектовка

Обозначение	№ за поръчка
Бързозарядно устройство EU/CH	6.654-190.0
Сменяема батерия	4.654-279.0
Валяк за почистване на килими, антистатичен	4.762-478.0

### Служба за работа с клиенти

При въпроси и повреди Вашият дистрибутор на KARCHER ще Ви помогне с удоволствие. Адресите ще намерите на задната страница.

### Технически данни

#### KM 35/5 C

Макс. време за експлоатация при пълно зареждане на батерията (зависи от подовото покритие)	min	20
Допустимо ниво на шум (EN 60704-2-1)	dB(A)	59
Тегло	kg	5,6
Работно напрежение на батерията	V	18
Време за зареждане при празна батерия	--	4h

#### Зарядно устройство

Изходящо напрежение на зарядното устройство	V	18
Ток за зареждане	A	0,6
Напрежение от мрежата на зарядното устройство	V, Hz	100-240, 1~50/60
Околна температура	°C	5 - 40

## Декларация за съответствие на ЕО

Тел.: +49 7195 14-0  
Факс: +49 7195 14-2212

Winnenden, 2012/04/01

С настоящото декларираме, че цитираната по-долу машина съответства по концепция и конструкция, както и по начин на производство, прилаган от нас, на съответните основни изисквания за техническа безопасност и безвредност на Директивите на ЕО. При промени на машината, които не са съгласувани с нас, настоящата декларация губи валидност.

**Продукт:** Електрическа метла  
**Тип:** 1.327-xxx  
**Намиращи приложение Директиви на ЕО:**

2006/42/ЕО (+2009/127/ЕО)  
2004/108/ЕО  
2000/14/ЕО

**Намерили приложение хармонизирани стандарти:**

EN 55012: 2007 + A1: 2009  
EN 60335-1  
EN 60335-2-29: 2004+A2: 2010  
EN 60335-2-67: 2009  
EN 61000-3-2: 2006+A1: 2009+A2: 2009  
EN 61000-3-3: 2008  
EN 61000-6-2: 2005  
EN 62233: 2008

**ниво на шум dB(A)**

Измерено: 70  
Гарантирано: 72

**Приложими национални стандарти**

-

Подписалите действат по възложение и като пълномощници на управителното тяло.

  
H. Jenner  
CEO

  
S. Reiser  
Head of Approval

пълномощник по документацията:  
S. Reiser

Alfred Kaercher GmbH & Co. KG  
Alfred-Kaercher-Str. 28 - 40  
71364 Winnenden (Germany)



Enne sesadme esmakordset kasutuselevõttu lugege läbi algupärane kasutusjuhend, toimige sellele vastavalt ja hoidke see hilisema kasutamise või uue omaniku tarbeks alles.

## Sisukord

Üldmärkusid . . . . .	ET	.. 1
Sihipärane kasutamine. . . . .	ET	.. 2
Ohutusalsased märkused . . . . .	ET	.. 2
Kasutuselevõtt . . . . .	ET	.. 3
Käitamine . . . . .	ET	.. 4
Transport . . . . .	ET	.. 4
Hoiulepanek . . . . .	ET	.. 4
Korrashoid ja tehnohooldus . . . . .	ET	.. 4
Abi häirete korral . . . . .	ET	.. 5
Tehnilised andmed . . . . .	ET	.. 5
EÜ vastavusdeklaratsioon . . . . .	ET	.. 6

## Üldmärkusid

Kui märkate toodet lahti pakkides transportil tekkinud kahjustusi, teatage sellest kauba müünud ettevõttele.

- Seadmele paigaldatud hoiatus- ja teavitussildid edastavad tähtsat infot seadmega ohutuks töötamiseks.
- Lisaks käesolevas kasutusjuhendis toodud märkustele tuleb järgida ka seadusandja üldisi ohutusalsaseid ja õnnetusjuhtumite vältimise eeskirju.

## Keskkonnakaitse



Pakendmaterjalid on taaskasutatavad. Palun ärge visake pakendeid majapidamisprahi hulka, vaid suunake need taaskasutusse.



Vanad seadmed sisaldavad taaskasutatavaid materjale, mis tuleks suunata taaskasutusse. Patareid ja akud sisaldavad aineid, mis ei tohi sattuda keskkonda. Palun likvideerige vanad seadmed, patareid ja akud seetõttu vastavate kogumissüsteemide kaudu.

## Märkusi koostisainete kohta (REACH)

Aktuaalse info koostisainete kohta leiate aadressilt:

[www.kaercher.com/REACH](http://www.kaercher.com/REACH)

## Garantii

Igas riigis kehtivad meie volitatud müügiesindaja antud garantiitingimused. Seadmel esinevad rikked kõrvaldame garantiiajal tasuta, kui põhjuseks on materjali- või valmistusviga. Garantiijuhtumi korral palume pöörduda müüja või lähima volitatud klienditeenistuse poole, esitades ostu tõendava dokumendi.

## Lisavarustus ja varuosad

### Oht

*Et vältida ohtlikke olukordi, tohib remonttõid ja varuosade paigaldamist teostada ainult volitatud klienditeenindus.*

- Kasutada tohib ainult tarvikuid ja varuosid, mida tootja aktsepteerib. Originaal-  
tarvikud ja -varuosad annavad teile garantii, et seadmega on võimalik töötada turvaliselt ja tõrgeteta.
- Valiku kõige sagedamini vajaminevatest varuosadest leiate te kasutusjuhendi lõpust.
- Täiendavat infot varuosade kohta leiate aadressilt [www.kaercher.com](http://www.kaercher.com) lõigust Service.

## Kasutusjuhendis leiduvad sümbolid

### Oht

*Hoiatab vahetult ähvardava ohu eest, mis võib põhjustada tõsisid kehavigastusi või lõppeda surmaga.*

### Hoiatus

*Hoiatab võimaliku ohtliku olukorra eest, mis võib põhjustada tõsisid kehavigastusi või lõppeda surmaga.*

### Ettevaatust

*Viide võimalikule ohtlikule olukorrale, mis võib põhjustada kergemaid vigastusi või tekitada materiaalselt kahju.*



## Seadmel olevad sümbolid



Kasutage ja ladustage laadurit ainult kuivades ruumides, ümbritsev temperatuur 5 - 40°C.

## Sihipärane kasutamine

- Käesolev seade koos firma Kärcher poolt heakskiidetud lisaseadmete ja varuosadega sobib professionaalseks kasutuseks, nt käsitöenduslikes ettevõtetes, toitlustusasutustes ja hoonete puhastamisega tegelevates ettevõtetes.
- Masin ei ole ette nähtud kasutamiseks piiratud füüsiliste, sensoorsete või vaimsete võimetega inimeste (sh laste) poolt ega inimeste poolt, kellel puuduvad vastavad kogemused/teadmised, välja arvatud juhul, kui nende üle teostab järelvalvet või neid juhendab seadme kasutamise osas inimene, kes nende turvalisuse eest vastutab.
- Lapsi tuleb jälgida, kontrollimaks, et nad seadmega ei mängi.
- Seade ei sobi vedelike pühkimiseks.
- Ärge pühkige põlevaid ega hõõguvaid esemeid, nt sigaretid, tuletikud vms..
- HOIATUS! Seade ei sobi tervisele ohtlike ainete pühkimiseks.
- Kasutage palun tugevaid kindaid, kui eemaldate prahimahutist klaasi, metalli või muid materjale.
- HOIATUS! Kasutage ainult seadmega varustatud või kasutusjuhendis ettenähtud harju. Teiste harjade kasutamine võib mõjutada ohutust.

Igasugust muud kasutusviisi loetakse mittesihipäraseks. Tootja ei vastuta sellest tulenevate kahjude eest; sellega seotud risk lasub ainuüksi kasutajal.

## Ohutusalased märkused

Lisaks käesolevas kasutusjuhendis toodud märkustele tuleb järgida ka seadusandja üldisi ohutusalaseid ja õnnetusjuhtumite vältimise eeskirju.

### ⚠ Vigastuste oht

- Seadmel on pöörlev pühkimisvalts, töö ajal ei tohi mingil juhul sõrmi või tööriistu masinasse panna!
- Hooldustööde ja jooksevremondi ajal tuleb aku eelnevalt eemaldada!

### ⚠ Märkusi aku ja laadimisseadme kohta

- Aku laadimine on lubatud ainult juuresoleva originaallaaduriga või mõne KÄRCHERi poolt heakskiidetud laadimisseadmega.
- **Vältida aku kontakti tugeva päikese kiirguse, kuumuse või tulega, plahvatusoht.**
- Kontrollige enne igakordset kasutamist laadimisseadet ja akupakki vigastuste osas. Lõpetage vigastatud seadmete kasutamine ning laske defektseid osi parandada ainult spetsialistidel.
- Ärge kasutage laadimisseadet, kui see on must või niiske.
- Võrgupinge peab vastama laadimisseadme tüübisildile märgitud pingele.
- Ärge käituge laadimisseadet plahvatusohtlikus keskkonnas.
- Adapteri kontaktid ei tohi metallosadega kokku puutuda, lühiseoht.
- Kasutage laadimisseadet ainult heakskiidetud akupakkide laadimiseks.
- Ühendage laadimisseadme adapterisse ainult puhtad ja kuivad akupakid.
- Ärge laadige patareisid (primaarelemente), plahvatusoht.
- Ärge laadige vigaseid akupakke. Vaheatage rikkis akupakid kohe välja.
- Ärge hoidke akupakke koos metallist esemetega, lühiseoht.
- Ärge visake akupakke tulle ega majapidamisprahi hulka.

- Vältige kokkupuutumist katkistest aku-dest väljavoolanud vedelikuga. Juhusliku kokkupuute korral loputage veega. Kui akuedelikku sattub silma, tuleb liiksaks pöörduda arsti poole.

- Laadimise ajal peab aku olema vabalt tulekindlal alusel ning aku kõrval ja kohal ei tohi olla tuleohtlikke osi.

### **⚠ Märkusi aku utiliseerimise kohta**

- Aku enne seadme utiliseerimist eemaldada ja keskkonnasõbralikult kõrvaldada!
- **Akut mitte avada**, lühise oht, lisaks võib välja pääseda ärritavaid auruseid või söövitavaid vedelikke.

## Kasutuselevõtt

### Seadme osad

Pakendi lahtipakkimisel kontrollida, kas kõik osad on olemas ning kahjustamata. Transportimisel tekkinud kahjustuste korral palun teavitada toote müüjat.

**Märkus:** Joonised, millel kujutatakse seadet ja selle käitamist, vt lk. 2.

- 1 Seadmel olev liigend
- 2 Sisse-/välja jalalüliti
- 3 Eemaldatav aku
- 4 Vahetusaku (lisavarustus)
- 5 Aku vabastusnupp
- 6 Eemaldatav prahimahuti
- 7 Prahimahuti vabastamine
- 8 Korpus
- 9 Pühkimisvalts
- 10 Pühkimisvaltsi vabastusnupp
- 11 Varre osad
- 12 Käepide
- 13 Toetuspind seadme kallutamiseks
- 14 Laadimisrežiimi näidu ja laadimiskaabliga laadur
- 15 Tööseisundi näit (LED)

## Varre ja käepideme paigaldamine

### Vt joonist leheküljel 2

Vars koosneb 3 osast. Kokkupanemisel tuleb jälgida, et osad fikseeruksid kuuldavalt asendisse.

- Ühendage varre osad.
- Torgake käepide varrele.
- Torgake kokkupandud vars seadmel olevasse liigendisse, nii et ühendusnupp oleks suunatud ette.

## Aku laadimine

### Vt joonist leheküljel 3

Kui seade tarnitakse, on aku laetud. Pärast tööd ja vajadusel laadida täiendavalt.

### Märkus

Aku laadimiseks tuleb see maha võtta.

- Ühendage aku laadimiseseadmega laadimiskaabli abil.
- Ühendage tarnekomplekti kuuluv laadimiseseade nõuetekohasesse pistikupesasse.

Laadimisrežiimi näit põleb roheliselt. Akut laetakse.

### Laadimisaeg, kui aku on tühi

Laadur	4 h
Kiirlaadur (võimalik tellida lisavarustusena)	1,5h

### Märkus

Kui laadimisaeg ületatakse, läheb laadimiseseade üle säilituslaadimisele. Laadimisrežiimi näit põleb roheliselt.

### Märkus

Lahutage laadumiseade pärast laadimist võrgust, et vähendada energiakulu.

## Aku vahetamine

### Vt joonist leheküljel 4

- Vajutage vabastusnupule ja tõmmake aku tahasuunas välja.
- Lükake vahetusaku pessa ja laske asendisse fikseeruda.

### Märkus

Utiliseerige defektsed või kahjustatud akud keskkonnanõuetele vastavalt. Kasutage ainult firma KÄRCHER originaal-varuakuseid (tellimisnr vt Lisatarvikutest).

## Käitamine

### Töö alustamine

#### Vt joonist leheküljel 5

- Lülitage seade sisse, vajutage selleks sisse-/välja jalalülitit.
- Puhastamiseks liigutae seadet edasi.
- Servade lähedalt puhastamiseks kasutage paremat poolt (aku poolt).
- Suuremate objektide kogumiseks kallutage seadet. Selleks kasutage jala toetuspinda.

### Töö alustamine

#### Vt joonist leheküljel 6

- Lülitage seade välja, vajutage selleks sisse-/välja jalalülitit.
- Et seadme vars töö vaheaegadel kindlalt seisaks, asetage see püstiasendis, lukustussüsteem hoiab vart selles asendis.

### Töö lõpetamine

- Kui töö on lõppenud tuleb seade välja lülitada.
- Pärast iga puhastamist tuleb prahimahuti tühjendada.
- Vajutage aku vabastusnupule ja eemaldage aku.
- Seadme viimine hoiustamisasendisse
- Laadige akut

### Tolmumahuti tühjendamine

#### Vt joonist leheküljel 7

- Avage prahimahuti lukk ja eemaldage see.
- Tühjendage tolmumahuti.
- Pange prahimahuti uuesti tagasi ja laske asendisse fikseeruda.

### Seadme ladustamine

#### Vt joonist leheküljel 8

- Seade tuleb paigutada tagaküljele seisma.
- Ladustage seadet kuivades ruumides.

## Töörežiimi näit

Seadmel on töörežiimi näidik (LED). Võimalikud on järgmised näidud:

Põleb roheline märgutuli.	Töötamine
Vilgub oranž märgutuli.	Akut laadida või aku vahetada
Põleb punane märgutuli	Hari blokeerunud (vt Rikked)

## Transport

### ⚠ Oht

*Vigastusoh!* Transportimisel jälgige seadme kaalu.

- Seadet pikemat maad transportides võtke kinni varre alumisest osast.
- Sõidukites transportimisel fikseerige seade vastavalt kehtivatele määrustele libisemise ja ümbermineku vastu.

## Hoiulepanek

### ⚠ Oht

*Vigastusoh!* Ladustamisel jälgige seadme kaalu.

## Korrashoid ja tehnohooldus

### Ettevaatust

*Enne kõiki hooldustöid ja jooksevremonti seadme juures tuleb aku eemaldada.*

### Seadme puhastamine

- Pühkige seadet väljast niiske lapiga. Ärge kasutage agressiivseid vahendeid, nagu näit. küürimispulbrit.

### Pühkimisvaltsi vahetamine/puhastamine

#### Vt joonist leheküljel 9

- Pühkimisvaltsi väljavõtmiseks tuleb seade asetada seisvasse asendisse (vt ptk "Seadme säilitamine").
- Vajutage vabastusnupule ja võtke pühkimisvalts välja.

- Ümber valtsi mähkunud lehed, rohi, väikesed oksad, juuksed või nõõrid saab kõige kergemini vabastada noa või kääridega.
- Pange puhastatud või uus pühkimisvalts tagasi ja kontrollige, et selle asend oleks õige.

## Abi häirete korral

### Laadimisrežiimi näit ei põle

- Kontrollige aku ja laadimisseedme ühendust.
- Aku ei ole ühendatud.
- Kontrollige, kas pistikupesas on voolu.

### Laadimisrežiimi näit vilgub punaselt

- Viga. Ühendage laadimisseede ja aku lahti ning uuesti kokku.
- Pöörduge klienditeenindusse.

### Põleb punane laadimisrežiimi näit

- Temperatuuri viga, laadimine katkestati. Aku ja laadur tuleb viia kohta, kus valitseb ettenähtud temperatuur.

### Seade puhastab halvasti

- Puhastage pühkimisvalts või vahetage see välja (vt peatükk "Pühkimisvaltsi vahetamine/puhastamine").
- Laadige akut (vt peatükk „Aku laadimine“).

### Põleb tööseisundi näidu punane märgutuli

- Seadme väljalülitamine
- Aku eemaldamine
- Kontrollige, kas mõni võõrkeha blokeerib harju, vajadusel eemaldage võõrkeha.

### Seadmest paiskub mustust välja

- Tühjendage täis prahimahuti (vt peatükk „Prahimahuti tühjendamine“).

## Erivarustus

Nimetus	Tellimisnr.
Kiirlaadur EU/CH	6.654-190.0
Vahetusaku	4.654-279.0
Vaibapühkimisvalts, antistaatiline	4.762-478.0

## Klienditeenindus

Küsimuste ja rikete korral aitab teid KÄRCHERI filiaal. Aadressi vt tagaküljelt.

## Tehnilised andmed

### KM 35/5 C

Maks. tööaeg, kui aku on täis laetud (oleneb pörandakattest)	min	20
Helirõhupeel (EN 60704-2-1)	dB(A)	59
Kaal	kg	5,6
Aku tööpinge	V	18
Laadimisaeg, kui aku on tühi	--	4h

### Akulaadur

Laadimisseedme algne pinge	V	18
Laadimisvool	A	0,6
Laadimisseedme võrgupinge	V, Hz	100-240, 1~50/60
Ümbritsev temperatuur	°C	5 - 40

## EÜ vastavusdeklaratsioon

Käesolevaga kinnitame, et allpool kirjeldatud seade vastab meie poolt turule toodud mudelina oma kontseptsioonilt ja konstruktsioonilt EÜ direktiivide asjakohastele põhilistele ohutus- ja tervisekaitsenõetele.

Meiega kooskõlastamata muudatuste tegemise korral seadme juures kaotab käesolev deklaratsioon kehtivuse.

**Toode:** Elektriluud

**Tüüp:** 1.327-xxx

**Asjakohased EÜ direktiivid:**

2006/42/EU (+2009/127/EU)

2004/108/EÜ

2000/14/EÜ

**Kohaldatud ühtlustatud standardid:**

EN 55012: 2007 + A1: 2009

EN 60335-1

EN 60335-2-29: 2004+A2: 2010

EN 60335-2-67: 2009

EN 61000-3-2: 2006+A1: 2009+A2: 2009

EN 61000-3-3: 2008

EN 61000-6-2: 2005

EN 62233: 2008

**Helivõimsuse tase dB(A)**

Mõõdetud: 70

Garanteeritud: 72

tud:

**Kohaldatud riiklikud standardid**

-

Allakirjutanud toimivad juhatuse korraldusel ja volitusel.

  
H. Jenner  
CEO

  
S. Reiser  
Head of Approbation

dokumentatsiooni eest vastutav isik:

S. Reiser

Alfred Kärcher GmbH & Co. KG

Alfred-Kärcher-Str. 28 - 40

71364 Winnenden (Germany)

Tel: +49 7195 14-0

Faks: +49 7195 14-2212

Winnenden, 2012/04/01



Pirms ierīces pirmās lietošanas izlasiet instrukcijas oriģinālvalodā, rīkojieties saskaņā ar norādījumiem tajā un uzglabājiet to vēlākai izmantošanai vai turpmākiem lietotājiem.

## Satura rādītājs

Vispārējas piezīmes . . . . .	LV	.. 1
Noteikumiem atbilstoša lietošana . . . . .	LV	.. 2
Drošības norādījumi . . . . .	LV	.. 2
Ekspluatācijas uzsākšana . . . . .	LV	.. 3
Darbība . . . . .	LV	.. 4
Transportēšana . . . . .	LV	.. 4
Glabāšana . . . . .	LV	.. 4
Kopšana un tehniskā apkope . . . . .	LV	.. 4
Palīdzība darbības traucējumu gadījumā . . . . .	LV	.. 5
Tehniskie dati . . . . .	LV	.. 5
EK Atbilstības deklarācija . . . . .	LV	.. 6

## Vispārējas piezīmes

Ja jūs ierīcei konstatējat transportēšanas laikā radušos bojājumus, nekavējoši sazinieties ar Jūsu iegādātās preces izplatītāju.

- Aparātam piestiprinātās brīdinājuma un norādījumu plāksnītes sniedz svarīgas norādes par tā drošu ekspluatāciju.
- Kopā ar lietošanas instrukcijā ietvertajiem norādījumiem ir jāņem vērā likumdevēja vispārīgie drošības tehnikas noteikumi un nelaimes gadījumu novēršanas noteikumi.

## Vides aizsardzība



Iepakojuma materiālus ir iespējams atkārtoti pārstrādāt. Lūdzu, neizmetiet iepakojumu kopā ar majsaimniecības atkritumiem, bet gan nogādājiet to vietā, kur tiek veikta atkritumu atsevišķa pārstrāde.



Nolietotās ierīces satur noderīgus materiālus, kurus iespējams pārstrādāt un izmantot atkārtoti. Baterijas un akumulatori satur vielas, kuras nedrīkst nokļūt apkārtējā vidē. Tādēļ lūdzam izmantot vecās

ierīces, baterijas un akumulatorus ar atbilstošu savākšanas sistēmu starpniecību.

## Informācija par sastāvdaļām (REACH)

Aktuālo informāciju par sastāvdaļām atradīsiet:

[www.kaercher.com/REACH](http://www.kaercher.com/REACH)

## Garantija

Katrā valstī ir spēkā mūsu uzņēmuma atbilstīgās sabiedrības izdotie garantijas nosacījumi. Garantijas termiņa ietvaros iespējamais Jūsu iekārtas darbības traucējumus mēs novērsīsim bez maksas, ja to cēlonis ir materiāla vai ražošanas defekts. Garantijas remonta nepieciešamības gadījumā ar pirkumu apliecināšanu dokumentu griezieties pie tirgotāja vai tuvākajā pilnvarotajā klientu apkalpošanas dienestā.

## Piederumi un rezerves daļas

### ⚠ Bīstami

*Lai izvairītos no apdraudējumiem, remontdarbus un rezerves daļu iebūvi drīkst veikt tikai autorizēts klientu apkalpošanas dienests.*

- Drīkst izmantot tikai ražotājfirmas atļautos piederumus un rezerves daļas. Oriģinālie piederumu un oriģinālās rezerves daļas garantē to, ka aparātu var ekspluatēt droši un bez traucējumiem.
- Visbiežāk pieprasīto rezerves daļu klāstu Jūs atradīsiet lietošanas rokasgrāmatas galā.
- Turpmāko informāciju par rezerves daļām Jūs saņemsiet saitā [www.kaercher.com](http://www.kaercher.com), sadaļā Service.

## Lietošanas instrukcijā izmantotie simboli

### ⚠ Bīstami

*Brīdina par tieši draudošām briesmām, kuras rada smagus ķermeņa ievainojumus vai izraisa nāvi.*

### ⚠ Brīdinājums

*Brīdina par iespējami bīstamu situāciju, kura var radīt smagus ķermeņa ievainojumus vai izraisīt nāvi.*

## Uzmanību

Norāda uz iespējami bīstamu situāciju, kura var radīt vieglas ievainojumus vai materiālos zaudējumus.

### Simboli uz aparāta



Izmantojiet un uzglabājiet lādētāju tikai sausās telpās, apkārtējās vides temperatūra 5 - 40° C.

## Noteikumiem atbilstoša lietošana

- Šis aparāts ir piemērots profesionālai lietošanai, piemēram, amatnieku darbniecās, gastronomijas uzņēmumos un ēku tīrīšanai, izmantojot kompānijas Kärcher apstiprinātos piederumus un rezerves daļas.
- Šis aparāts nav paredzēts, lai to lietotu personas (tai skaitā bērni) ar ierobežotām fiziskām, sensoriskām un garīgām spējām vai personas, kurām nav pieredzes un/vai zināšanu, ja vien viņas uzrauga par drošību atbildīgā persona vai tā dod instrukcijas par to, kā jālieto aparāts.
- Bērni ir jāuzrauga, lai pārliecinātos, ka tie nespēlējas ar ierīci.
- Šis aparāts nav piemērots šķidrums sašļaušanai.
- Neslaucīt kopā degošus vai gruzdošus priekšmetus, piemēram, cigaretes, sērkokļus vai līdzīgus.
- **BRĪDINĀJUMS!** Šis aparāts nav piemērots veselībai bīstamu vielu sašļaušanai.
- Kad jūs vācat ārā no netīrumu tvertnes stiklu, metālu vai līdzīgus materiālus, lūdzu, izmantojiet cietus aizsargcimdus.
- **BRĪDINĀJUMS!** Izmantojiet tikai aparātam paredzētās vai lietošanas instrukcijā noteiktās suku. Cītu suku izmantošana var negatīvi ietekmēt drošību.

Jebkurš pielietojums ārpus minētā ir uzskatāms par noteikumiem neatbilstošu. Par

bojājumiem, kas radušies tā rezultātā, ražotājs neņems nekādu atbildību, risks gulstas tikai un vienīgi uz lietotāju.

## Drošības norādījumi

Kopā ar lietošanas instrukcijā ietvertajiem norādījumiem ir jāņem vērā likumdevēja vispārīgie drošības tehnikas noteikumi un nelaimes gadījumu novēršanas noteikumi.

### ▲ Savainojumu bīstamība

- *Ierīcei ir rotējošs slaucītājveltnis; neaiztieciet to darbības laikā ar pirkstiem vai instrumentiem!*
- *Pirms aparāta kopšanas un apkopes darbu veikšanas noņemt akumulatoru!*

### ▲ Norādījumi par akumulatoru un lādētāju

- Akumulatora lādēšana atļauta tikai ar piegādājamo oriģinālo lādētāju vai ar KÄRCHER apstiprinātajiem lādētājiem.
- **Nepakļaujiet akumulatoru spēcīgam saules starojumam, karstumam un liesmām,** pastāv sprādzienbīstamība.
- Pirms katras lietošanas pārbaudīt lādētāju un akumulatora bloku uz bojājumiem. Bojātās ierīces vairs nelietot un bojātās daļas mainīt tikai ar specializēta personāla palīdzību.
- Nelietot netīru vai slapju lādētāju.
- Aparāta datu plāksnītē norādītajam spriegumam jāatbilst tīkla spriegumam.
- Neekspluatēt lādētāju sprādzienbīstamā vidē.
- Uz adaptera kontaktiem nedrīkst nokļūt metāla daļas, īssavienojuma bīstamība.
- Lādētāju izmantot tikai apstiprinātu akumulatoru bloku uzlādēšanai.
- Lādētāja adapteri ievietot tikai tīrus un sausus akumulatoru blokus.
- Nelādēt baterijas (ar primāro šūnu), sprādziena bīstamība.
- Nelādēt bojātus akumulatorus. Bojātus akumulatoru blokus nomainīt.
- Neglabāt akumulatorus kopā ar metāla priekšmetiem, īssavienojuma bīstamība.

- Nemest akumulatorus ugunī vai sadzīves atkritumos.
- Izvairīties no kontakta ar šķidrumu, kurš izplūst ārē no bojātiem akumulatoriem. Nejauša kontakta gadījumā noskalot šķidrumu ar ūdeni. Kontakta ar acīm gadījumā papildu konsultēties ar ārstu.
- Akumulatoram uzlādes laikā jābūt novietotam brīvi uz ugunsdrošas pamatnes un blakus akumulatoram un virs tā nedrīkst atrasties uzliesmojoši priekšmeti.

### **▲ Norādes par akumulatora utilizāciju**

- Pirms aparāta izmešanas atkritumos izņemiet un videi nekaitīgā veidā utilizējiet akumulatoru!
- **Neatveriet akumulatoru**, pastāv īssavienojuma risks, bez tam var izplūst kairinoši tvaiki vai kodīgi šķidrumi.

## **Ekspluatācijas uzsākšana**

### **Aparāta apraksts**

Izsaņojot pārbaudiet, vai iesaiņojumā esošais saturs ir pilnīgs un nebojāts. Pārvadāšanas laikā radušos bojājumu gadījumā lūdzam par to informēt tirgotāju.

**Piezīme:** *ierīces un tās apkalpošanas attēli atrodas 2.lpp.*

- 1 Ierīces šarnīrsavienojums
- 2 Ieslēgšanas/izslēgšanas kāju slēdzis
- 3 Akumulators, izņemams
- 4 Nomaināms akumulators (opcija)
- 5 Akumulatora atbloķēšanas poga
- 6 Netīrumu tvertne, izņemama
- 7 Netīrumu tvertnes atbloķēšana
- 8 Korpus
- 9 Slaucītājveltnis
- 10 Slaucītājveltna atbloķēšanas poga
- 11 Kāta daļas
- 12 Rokturis
- 13 Kāpslis aparāta sagāšanai
- 14 Ātrais lādētājs ar uzlādes kontrollampīnu un kabeli
- 15 Darbības stāvokļa indikators (LED)

### **Kāta un roktura montāža**

#### **skatīt 2. attēlu**

Kāts sastāv no 3 daļām. Montāžas laikā nodrošiniet, lai daļas nofiksējas.

- ➔ Salieciet kāta daļas kopā.
- ➔ Uzlieciet uz kāta rokturi.
- ➔ Visu kātu ar fiksācijas pogu pa priekšu ielikt šarnīrā uz aparāta.

### **Uzlādēt akumulatoru**

#### **skatīt 3. attēlu**

Piegādājot ierīci lietotājam, akumulators ir uzlādēts. Pēc darba un vajadzības gadījumos tas jāuzlādē.

#### **Piezīme**

*Akumulatoru var lādēt tikai noņemta stāvoklī.*

- ➔ Izmantojot kabeli, savienojiet lādētāju ar akumulatoru.
- ➔ Komplektā piegādājamo lādētāju iespraust noteikumiem atbilstošā kontaktligzdā.

Mirgo zaļa uzlādes kontrollampīna. Akumulators tiek uzlādēts.

#### **Tukša akumulatora uzlādes laiks**

Lādēšanas ierīce	4 h
Ātrais lādētājs (pieejama kā papildpiederums)	1,5h

#### **Norāde**

*Ja uzlādes laiks tiek pārsniegts, lādētājs pāriet pastāvīgās pašuzlādes režīmā. Deg zaļa uzlādes kontrollampīna.*

#### **Piezīme**

*Pēc uzlādes atvienojiet lādētāju no tīkla, lai tādējādi samazinātu enerģijas patēriņu.*

### **Akumulatora nomainīšana**

#### **skatīt 4. attēlu**

- ➔ Nospiediet atbloķēšanas pogu un pavelciet akumulatoru atpakaļ.
- ➔ Ievietojiet nomaināmo akumulatoru stiprinājumā un nofiksējiet.

#### **Piezīme**

Defektus vai bojātus akumulatorus utilizējiet videi nekaitīgā veidā. Izmantojiet tikai oriģinālos.



nālos KÄRCHER rezerves akumulatorus (pasūtījuma numuru skatīt speciālajos pie-derumos).

## Darbība

### Darbu sākšana

#### skatīt 5. attēlu

- Ieslēgt aparātu, šim nolūkam nospiešot ieslēgšanas/izslēgšanas kāju slēdzi.
- Tīrīšanas nolūkos aparātu pārvietojiet uz priekšu.
- Tīrīšanai malās izmantot labo pusi (akumulatora puse).
- Lai uzņemtu lielākus priekšmetus, sagāziet aparātu. Šim nolūkam izmantojiet kāpsli.

### Darbu pārtraukšana

#### skatīt 6. attēlu

- Izslēgt aparātu, šim nolūkam nospiešot ieslēgšanas/izslēgšanas kāju slēdzi.
- Drošai aparāta kāta pozīcijai darba pauzēs nolieciet to vertikāli, šādā pozīcijā to notur fiksētājs.

### Darbu beigšana

- Darba beigās aparātu izslēgt.
- Pēc katras tīrīšanas iztukšot netīrumu tvertni.
- Nospiešot akumulatora atbloķēšanas pogu un izņemt ārā akumulatoru.
- Novietot aparātu uzglabāšanas stāvoklī
- Uzlādēt akumulatoru.

### Netīrumu tvertnes iztukšošana

#### skatīt 7. attēlu

- Atbloķēt un noņemt netīrumu tvertni.
- Iztukšot netīrumu tvertni.
- Netīrumu tvertni ielikt atpakaj un nofiksēt.

### Ierīces uzglabāšana

#### skatīt 8. attēlu

- Aparāts jānovieto uz mugurpuses.
- Uzglabājiet ierīci sausās telpās.

## Darba režīmu norāde

Uz aparāta ir darbības stāvokļa indikators (gaismas diode). Tam iespējami šādi rādījumi:

Kontrollampīņa deg zaļā krāsā	Darbība
Kontrollampīņa mirgo oranžā krāsā.	Jāuzlādē vai jānomaina akumulators
Kontrollampīņa deg sarkanā krāsā	Nobloķēta suka (skatīt traucējumus)

## Transportēšana

### ⚠ Bīstami

*Savainošanās un bojājumu risks! Transportējot ņemiet vērā aparāta svaru.*

- Lai aparātu pārvietotu lielākos attālumos, satveriet to aiz kāta apakšdaļas.
- Transportējot automašīnā, saskaņā ar spēkā esošajām direktīvām nodrošiniet aparātu pret izslīdēšanu un apgāšanos.

## Glabāšana

### ⚠ Bīstami

*Savainošanās un bojājumu risks! Uzglabājot ņemiet vērā aparāta svaru.*

## Kopšana un tehniskā apkope

### Uzmanību

*Pirms jebkuru apkopes darbu veikšanas izņemt akumulatoru.*

### Aparāta tīrīšana

- Aparātu no ārpuses noslaukiet ar mitru drānu. Neizmantojiet agresīvus līdzekļus, piemēram, saimniecības pulveri.

### Slaucītājveltna nomaīņa/tīrīšana

#### skatīt 9. attēlu

- Lai izņemtu slaucītājveltni, novietojiet ierīci vertikālā pozīcijā (skat. nodaļu "Ierīces uzglabāšana").
- Nospiediet atbloķēšanas pogu un izņemiet ārā slaucītājveltni.

- Aptinušās lapas, zāli, sīkus zarus, matus vai auklas vislabāk pārgriezt ar nazi vai šķērēm un pēc tam izņemt.
- Uzstādiet notīrītu vai jaunu slaucītājveltni un pārbaudiet tā pareizu stāvokli.

## Palīdzība darbības traucējumu gadījumā

### Uzlādes režīma indikators nedeg

- Pārbaudīt savienojumu no lādētāja līdz akumulatoram.
- Nav pieslēgts akumulators.
- Pārbaudīt tīkla spriegumu kontaktligzdā.

### Mirgo sarkana uzlādes kontrollampīņa

- Kļūda. Atvienojiet lādētāju un akumulatoru un savienojiet no jauna.
- Sazināties ar klientu apkalpošanas dienestu.

### Deg sarkana uzlādes kontrollampīņa

- Temperatūras kļūme, uzlādes process ir pārtraukts. Akumulators un lādētājs jānogādā noteiktajā apkārtējās vides temperatūrā.

### Aparāts neuzkopj pienācīgi

- Iztīriet vai nomainiet slaucītājveltni (skatīt nodaļu "Slaucītājveltna nomaigi/tīrīšana").
- Uzlādēt akumulatoru (skatīt sadaļu „Akumulatora uzlādēšana“).

### Deg sarkana darbības stāvokļa indikatora kontrollampīņa

- Izslēdziet ierīci
- Izņemiet akumulatoru
- Pārbaudiet vai sukās nebloķē svešķermeņi, nepieciešamības gadījumā noņemiet svešķermeņus.

### Aparāta izmet ārā netīrumus.

- Iztukšot pilnu netīrumu tvertni (skatīt sadaļu „Netīrumu tvertnes iztukšošana“).

### Speciālie piederumi

Apzīmējums	Pasūtījuma nr.
Ātrais lādētājs EU/CH	6.654-190.0
Maināms akumulators	4.654-279.0
Paklāju slaucītājveltnis, antistatisks	4.762-478.0

### Klientu apkalpošanas dienests

Jautājumu un aparāta darbības traucējumu gadījumā Jums labprāt sniegs padomu firmas KÄRCHER filiāles darbinieki. Adresi skatīt aizmugurē.

## Tehniskie dati

### KM 35/5 C

Maks. darba laiks ar pilnu akumulatora uzlādi (atkarībā no grīdas seguma)	min	20
Trokšņu līmenis (EN 60704-2-1)	dB(A)	59
Svars	kg	5,6
Akumulatora darba spriegums	V	18
Tukša akumulatora uzlādes laiks	--	4h

### Lādētājs

Lādētāja izejas spriegums	V	18
Uzlādes strāva	A	0,6
Lādētāja tīkla spriegums	V, Hz	100-240, 1~50/60
Apkārtējās vides temperatūra	°C	5 - 40

## EK Atbilstības deklarācija

Ar šo mēs paziņojam, ka turpmāk minētā iekārta, pamatojoties uz tās konstrukciju un izgatavošanas veidu, kā arī mūsu apgrozībā laistajā izpildījumā atbilst ES direktīvu attiecīgajām galvenajām drošības un veselības aizsardzības prasībām. Iekārtā izdarot ar mums nesaskaņotas izmaiņas, šis paziņojums zaudē savu spēku.

**Produkts:** Elektriskā slota

**Tips:** 1.327-xxx

**Attiecīgās ES direktīvas:**

2006/42/EK (+2009/127/EK)

2004/108/EK

2000/14/EK

**Piemērotās harmonizētās normas:**

EN 55012: 2007 + A1: 2009

EN 60335-1

EN 60335-2-29: 2004+A2: 2010

EN 60335-2-67: 2009

EN 61000-3-2: 2006+A1: 2009+A2: 2009

EN 61000-3-3: 2008

EN 61000-6-2: 2005

EN 62233: 2008

**Skanas intensitātes līmenis dB(A)**

Izmērītais: 70

Garantētais: 72

**Izmantotie valsts standarti:**

-

Apakšā parakstījušās personas rīkojas uzņēmuma vadības uzdevumā un pēc tās pilnvarojuma.

  
H. Jenner  
CEO

  
S. Reiser  
Head of Approbation

Par dokumentāciju sastādīšanu atbildīgā persona:  
S. Reiser

Alfred Kärcher GmbH & Co. KG

Alfred-Kärcher-Str. 28 - 40

71364 Winnenden (Germany)

Tālr.: +49 7195 14-0

Fakss: +49 7195 14-2212

Winnenden, 2012/04/01



Prieš pirmą kartą pradėdant naudotis prietaisu, būtina atidžiai perskaityti originalią instrukciją, ja vadovautis ir saugoti, kad ja galima būtų naudotis vėliau arba perduoti naujam savininkui.

## Turinys

Bendrieji nurodymai . . . . .	LT	.. 1
Naudojimas pagal paskirtį . . . . .	LT	.. 2
Saugos reikalavimai . . . . .	LT	.. 2
Naudojimo pradžia . . . . .	LT	.. 3
Naudojimas . . . . .	LT	.. 4
Transportavimas . . . . .	LT	.. 4
Laikymas . . . . .	LT	.. 4
Priežiūra ir aptarnavimas . . . . .	LT	.. 4
Pagalba gedimų atveju . . . . .	LT	.. 5
Techniniai duomenys . . . . .	LT	.. 5
EB atitikties deklaracija . . . . .	LT	.. 6

## Bendrieji nurodymai

Išpakuodami įrenginį pastebėję transportavimo metu padarytų pažeidimų, praneškite pardavėjui.

- Ant įrenginio pritvirtintuose įspėjamuosiuose ženkluose ir nurodymų lentelėse pateikiama svarbi informacija, reikalinga, norint saugiai naudoti prietaisą.
- Be naudojimo instrukcijoje pateikiamų nurodymų taip pat reikia laikytis bendrųjų įstatymus leidžiančiųjų institucijų nurodymų dėl nelaimingų atsitikimų prevencijos ir saugos.

## Aplinkos apsauga



Pakuotės medžiagos gali būti perdirbamos. Neišmeskite pakuočių kartu su buitinėmis atliekomis, bet atiduokite jas perdirbimui.



Naudotų prietaisų sudėtyje yra vertingų, antriniam žaliavų perdirbimui tinkamų medžiagų, todėl jie turėtų būti atiduoti perdirbimo įmonėms. Akumuliatoriuose ir baterijose yra medžiagų, kurios negali patekti į aplinką. Todėl naudotus prietaisus, baterijas ir akumuliatorius šalin-

kite per atitinkamą antrinių žaliavų surinkimo sistemą.

## Nurodymai apie sudedamąsias medžiagas (REACH)

Aktualią informaciją apie sudedamąsias dalis rasite adresu:

[www.kaercher.com/REACH](http://www.kaercher.com/REACH)

## Garantija

Kiekvienoje šalyje galioja mūsų įgaliotų pardavėjų nustatytos garantijos sąlygos. Galimus prietaiso gedimus garantijos galiojimo laikotarpiu pašalinsime nemokamai, jei tokių gedimų priežastis buvo netinkamos medžiagos ar gamybos defektai. Dėl garantinių gedimų šalinimo kreipkitės į savo pardavėją arba artimiausią klientų aptarnavimo tarnybą pateikdami pirkimą patvirtinantį kasos kvitą.

## Priedai ir atsarginės dalys

### ⚠ Pavojus

*Siekiant išvengti gedimų, prietaisą remontuoti ir jo atsargines detales keisti gali tik įgaliota klientų aptarnavimo tarnyba.*

- Leidžiama naudoti tik gamintojo patvirtintus priedus ir atsargines dalis. Originalių priedų ir atsarginių dalių naudojimas užtikrina saugų, be gedimų prietaiso funkcionavimą.
- Dažniausia naudojamų atsarginių dalių sąrašas pateiktas naudojimo instrukcijos pabaigoje.
- Informacijos apie atsargines dalis galite rasti interneto svetainės [www.kaercher.com](http://www.kaercher.com) dalyje „Service“.

## Naudojimo instrukcijoje naudojami simboliai

### ⚠ Pavojus

*Įspėja apie gresiantį tiesioginį pavojų, galintį sukelti sunkius sužalojimus arba mirtį.*

### ⚠ Įspėjimas

*Įspėja apie galimą pavojų, galintį sukelti sunkius sužalojimus arba mirtį.*

### Atsargiai

*Nurodo galimą pavojų, galintį sukelti lengvus sužalojimus arba materialinius nuostolius.*

## Simboliai ant prietaiso



Įkroviklį naudokite ir laikykite tik sausose patalpose, kuriose temperatūra siekia nuo 5 iki 40° C.

## Naudojimas pagal paskirtį

- Šis prietaisas yra tinkamas pramoniniam naudojimui, pvz., dirbtuvėse, virtuvių ir pastatų valymui, su „Kärcher“ aprobuotais priedais ir atsarginėmis dalimis.
- Šis prietaisas nepritaikytas naudoti asmenims (taip pat vaikams) su fizine, sensorine ar dvasine negalia arba asmenims, neturintiems pakankamai reikiamos patirties ir (arba) žinių, nebent prižiūrint už saugą atsakingam asmeniui ir jam nurodant, kaip prietaisas turi būti naudojamas.
- Vaikus būtina prižiūrėti, kad jie nežaistų su įrenginiu.
- Prietaisas nepritaikytas siurbti skysčius.
- Nesiurbkite degančių ar smilkstančių daiktų, pavyzdžiui, cigarečių, degtukų ir pan.
- ĮSPĖJIMAS! Prietaisas nepritaikytas siurbti sveikatai pavojingas medžiagas.
- Imdami iš šiukšlių dėžė stiklą, metalą ir panašias medžiagas, mūvėkite pirštines.
- ĮSPĖJIMAS! Naudokite tik su prietaisu pateiktus arba naudojimo instrukcijoje nurodytus šepėčius. Naudojant kitokius šepėčius, gali sumažėti sauga.

Prietaiso naudojimas kitais tikslais laikomas naudojimu ne pagal paskirtį. Už žalą, susidariusią dėl naudojimo ne pagal paskirtį, gamintojas neatsako; visa atsakomybė tenka naudotojui.

## Saugos reikalavimai

Be naudojimo instrukcijoje pateikiamų nurodymų taip pat reikia laikytis bendrųjų įstatymus leidžiančiųjų institucijų nurodymų dėl nelaimingų atsitikimų prevencijos ir saugos.

### ⚠ **Sužalojimų pavojus**

- *Prietaise yra besisukantis šepetys, todėl jam veikiant, jokių būdu nelieskite rankomis ir nekiškite įrankių!*
- *Prieš atlikdami prietaiso techninės priežiūros darbus, išimkite akumuliatorių!*

### ⚠ **Pastabos dėl akumulatoriaus ir įkroviklio naudojimo**

- Įkrauti akumuliatorių leidžiama tik kartu patiekto originaliu arba KÄRCHER aprobuotu įkrovikliu.
- **Saugokite nuo stiprių saulės spindulių, karščio ir ugnies**, nes kyla sprogiimo pavojus.
- Kiekvieną kartą prieš naudodami įkroviklį, patikrinkite tinklo kabelį, įkroviklį ir akumuliatorių, ar nėra pažeidimų. Nenaudokite sugedusių prietaisų, o pažeistas dalis perduokite remontuoti kvalifikuotiems specialistams.
- Nenaudokite užteršto arba sudrėkusio įkroviklio.
- Tinklo įtampa turi sutapti su įkroviklio duomenų lentelėje pateikta įtampa.
- Nenaudokite įkroviklio sprogioje aplinkoje.
- Adapterio kontaktus saugokite nuo sąlyčio su metaliniais daiktais, nes gali įvykti trumpasis jungimas.
- Įkroviklį naudokite tik aprobuotiems akumulatoriams įkrauti.
- Į adapterį dėkite tik švarius ir sausus akumuliatorius.
- Nekraukite baterijų (pirminių elementų), nes kyla sprogiimo pavojus.
- Neįkrovinėkite pažeistų akumuliatorių. Pažeistus akumuliatorius pakeiskite.
- Nelaikykite akumuliatorių kartu su metaliniais daiktais, nes kyla trumpojo jungimo pavojus.

- Nemeskite akumuliatorių į ugnį ir nešalinkite kartu su buitinėmis atliekomis.
- Venkite sąlyčio su iš pažeistų akumuliatorių ištekėjusiu skysčiu. Atsitiktinai susilietus su skysčiu, nuplaukite jį vandeniu. Skysčiui patekus į akis, papildomai kreipkitės į gydytoją.
- Įkraunant akumuliatoriaus baterija turi stovėti laisvai ant ugniai atsparaus pagrindo, prie akumuliatoriaus šonų ir jo viršuje negali būti užsidegančių dalių.

### **⚠ Pastabos dėl baterijos atliekų tvarkymo**

- Prieš perduodami prietaisą į metalo laužą, išimkite jo akumuliatorių ir šalinkite ekologiškai!
- **Neatidarykite baterijos**, nes kyla trumpojo jungimo pavojus, be to gali išsiskirti dirginančios dujos ir edūs skysčiai.

## **Naudojimo pradžia**

### **Prietaiso aprašymas**

Išpakuodami prietaisą patikrinkite, ar netrūksta priedų ir ar nėra pažeidimų. Jei prietaisas pažeistas gabenimo metu, praneškite apie tai pardavėjui.

**Pastaba:** *Paveikslus, kuriuose pavaizduotas prietaisas ir jo naudojimas, rasite 2 psl.*

- 1 Prietaiso lankstas
- 2 Kojinis jungiklis
- 3 Išimamas akumuliatorius
- 4 Keičiamas akumuliatorius (pasirenkamas priedas)
- 5 Akumuliatoriaus atblokovavimo mygtukas
- 6 Išimamas dulkių maišelis
- 7 Dulkių maišelio atblokovavimo mygtukas
- 8 Korpusas
- 9 Besisukantis šepetys
- 10 Šepečio veleno atblokovavimo mygtukas
- 11 Vamzdžio dalys
- 12 Rankena
- 13 Pamina prietaisui paversti
- 14 Greitas įkroviklis su įkrovos indikatoriumi ir kabeliu
- 15 Darbo režimo indikatorius (LED)

### **Vamzdžio ir rankenos montavimas**

#### **žr. 2 pav.**

Teleskopinį vamzdį sudaro 3 dalys. Tvirtai sujunkite dalis.

- ➔ Sukiškite vieną į kitą vamzdžio dalis.
- ➔ Užmaukite rankeną ant vamzdžio.
- ➔ Surinktą vamzdį su fiksatoriumi įstatykite į prietaiso lankstą.

### **Įkraukite akumuliatorių**

#### **žr. 3 pav.**

Akumuliatorius tiekiamas įkrautas. Baigę darbą ir prireikus, įkraukite.

#### **Pastaba**

*Akumuliatorių galima įkrauti tik išėmus iš prietaiso.*

- ➔ Akumuliatorių su įkrovikliu sujunkite įkrovimo kabeliu.
- ➔ Įjunkite kartu su prietaisu patiektą įkroviklį į standartinę rozetę.

Įkrovos režimo indikatorius mirksi žaliai. Akumuliatorius įkraunamas.

#### **Visiškai išsikrovusio akumuliatoriaus įkrovimo laikas**

Įkroviklis	4 h
Spartus įkroviklis (įsigijamas kaip specialus priedas)	1,5h

#### **Pastaba**

*Viršijus įkrovos laiką, įkroviklis persijungia į įkrovos palaikymo režimą. Įkrovos indikatorius šviečia žaliai.*

#### **Pastaba**

*Baigus krauti, įkroviklį reikia atskirti nuo tinklo, taip sumažinant energijos suvartojimą.*

### **Akumuliatoriaus keitimas**

#### **žr. 4 pav.**

- ➔ Paspauskite atblokovavimo mygtuką ir patraukite atgal akumuliatorių.
- ➔ Įdėkite keičiamą akumuliatorių į laikiklį ir užfiksukite.

#### **Pastaba**

Sugedusius arba pažeistus akumuliatorius šalinkite ekologiškai. Naudokite tik originalius KÄRCHER atsarginius akumuliatorius (užsakymo numerį žr. „Specialūs priedai“).

## Naudojimas

### Darbo pradžia

#### žr. 5 pav.

- Kojiniu jungikliu įjunkite prietaisą.
- Valykite stumdydami prietaisą pirmyn.
- Pakraščius valykite dešiniąja puse (kurioje yra akumulatorius).
- Didesniems objektams surinkti, prietaisą paverskite. Tam naudokite paminą.

### Darbo nutraukimas

#### žr. 6 pav.

- Kojiniu jungikliu išjunkite prietaisą.
- Darbo pertraukų metu saugiai pastatykite prietaiso vamzdį vertikaliai. Tokioje padėtyje jį išlaiko fiksatorius.

### Darbo pabaiga

- Baigę darbą, išjunkite prietaisą.
- Po kiekvieno valymo ištuštinkite dulkių maišelį.
- Paspauskite akumulatoriaus atblokavimo mygtuką ir išimkite akumuliatorių.
- Prietaiso laikymo padėtis
- Akumulatoriaus įkrovimas.

### Dulkių maišelio ištuštinimas

#### žr. 7 pav.

- Atblokuokite ir išimkite dulkių maišelį.
- Ištuštinkite dulkių maišelį.
- Įstatykite dulkių maišelį atgal ir užfiksuokite.

### Prietaiso laikymas

#### žr. 8 pav.

- Prietaisą galite statyti ant jo nugarėlės.
- Prietaisą laikykite sausoje patalpoje.

### Naudojimo režimo indikatorius

Prietaisas yra su darbo režimo indikatoriumi (LED). Galimos tokios indikacijos:

Kontrolinis indikatorius šviečia žaliai.	Naudojimas
Kontrolinis indikatorius mirksi oranžiniai.	Įkraukite arba pakeiskite akumuliatorių

Kontrolinis indikatorius šviečia raudonai	Užblokuotas šepetys (žr. „Gedimai“)
---	-------------------------------------

## Transportavimas

### ⚠ Pavojus

*Sužalojimų ir pažeidimų pavojus! Transportuojant prietaisą, reikia atsižvelgti į jo svorį.*

- Transportuodami prietaisą didesniais atstumais, imkite už apatinės koto zonos.
- Transportuojant įrenginį transporto priemonėse, jį reikia užfiksuoti pagal galiojančius reglamentus, kad neslystų ir neapvirstų.

## Laikymas

### ⚠ Pavojus

*Sužalojimų ir pažeidimų pavojus! Pastatant laikyti prietaisą, reikia atsižvelgti į prietaiso svorį.*

## Priežiūra ir aptarnavimas

### Atsargiai

*Prieš pradėdami prietaiso techninės priežiūros darbus, išimkite akumuliatorių.*

### Prietaiso valymas

- Prietaiso paviršių nušluostykite drėgna šluoste. Nenaudokite stipraus poveikio valymo priemonių, pvz., šveičiamųjų miltelių.

### Šepetio veleno keitimas ir valymas

#### žr. 9 pav.

- Norėdami išimti šepetio veleną, laikykite prietaisą pastatytą (žr. skyrių „Prietaiso laikymas“).
- Paspauskite atblokavimo mygtuką ir išimkite šepetio veleną.
- Apsivijusius lapus, žoles, šakeles, plaukus arba virveles atlaisvinkite peiliu arba žirklelėmis, tada pašalinkite.
- Įdėkite išvalytą arba naują šepetio veleną ir patikrinkite, ar jis tvirtai laikosi.

## Pagalba gedimų atveju

### Nedega įkrovos indikatorius

- Patikrinkite įkroviklio ir akumulatoriaus jungtį.
- Neprijungta akumulatoriaus baterija.
- Patikrinkite elektros tinklo rozetę.

### Mirksi raudonas įkrovos indikatorius

- Klaida. Atskirkite ir iš naujo sujunkite įkroviklį ir akumulatoriaus bateriją.
- Kreipkitės į klientų aptarnavimo tarnybą.

### Šviečia raudonas įkrovos režimo indikatorius

- Temperatūros jutiklis, įkrovos procesas nutrauktas. Akumulatoriaus baterija ir įkroviklis turi būti laikomas nurodytoje aplinkos temperatūroje.

### Prietaisas valo netinkamai

- Išvalykite arba pakeiskite šepečio veleną (žr. skyrių „Šepečio veleno keitimas ir valymas“)
- Įkraukite akumuliatorių (žr. skyrių „Akumulatoriaus įkrovimas“).

### Šviečia raudona kontrolinė darbo režimo indikatoriaus lemputė

- Prietaiso išjungimas
- Baterijos išėmimas
- Patikrinkite, ar šepečių neblokuoja pašaliniai daiktai, jei reikia, juos pašalinkite

### Iš prietaiso išmetami nešvarumai

- Ištuštinkite pilną dulkių maišelį (žr. skyrių „Dulkių maišelio ištuštinimas“).

## Specialūs priedai

Pavadinimas	Užsakymo Nr.
Spartus įkroviklis EU/CH	6.654-190.0
Keičiamas akumulatorius	4.654-279.0
Antistatinis kilimo valymo velenėlis	4.762-478.0

### Klientų aptarnavimo tarnyba

Iškilus klausimams arba prietaisui sugedus Jums padės mūsų Kärcher filialo darbuotojai. Adresą rasite kitoje pusėje.

## Techniniai duomenys

### KM 35/5 C

Didžiausias darbo laikas pilnai įkrautu akumuliatoriumi (priklausomai nuo grindų dangos)	min	20
Triukšmo lygis (EN 60704-2-1)	dB(A)	59
Masė	kg	5,6
Akumulatoriaus darbo įtampa	V	18
Visiškai išsikrovusio akumulatoriaus įkrovimo laikas	--	4h

### Įkroviklis

Įkroviklio išėjimo įtampa	V	18
Įkrovimo srovė	A	0,6
Įkroviklio tinklo įtampa	V, Hz	100-240, 1~50/60
Aplinkos temperatūra	°C	5 - 40



## EB atitikties deklaracija

Šiuo pareiškime, kad toliau aprašyto aparato brėžiniai ir konstrukcija bei mūsų į rinką išleistas modelis atitinka pagrindinius EB direktyvų saugumo ir sveikatos apsaugos reikalavimus. Jei mašinos modelis keičiamas su mumis nepasitarus, ši deklaracija nebegalioja.

**Gaminys:** Elektrinis šepetys

**Tipas:** 1.327-xxx

**Specialios EB direktyvos:**

2006/42/EB (+2009/127/EB)

2004/108/EB

2000/14/EB

**Taikomi darnieji standartai:**

EN 55012: 2007 + A1: 2009

EN 60335-1

EN 60335-2-29: 2004+A2: 2010

EN 60335-2-67: 2009

EN 61000-3-2: 2006+A1: 2009+A2: 2009

EN 61000-3-3: 2008

EN 61000-6-2: 2005

EN 62233: 2008

**Garso galios lygis dB(A)**

Išmatuotas: 70

Garantuotas: 72

**Taikomi nacionaliniai standartai:**

-

Pasirašantys asmenys yra įgalioti parduvė vadovybės.

  
H. Jenner  
CEO

  
S. Reiser  
Head of Approbation

Dokumentaciją tvarkyti įgaliotas asmuo:  
S. Reiser

Alfred Kärcher GmbH & Co. KG

Alfred-Kärcher-Str. 28 - 40

71364 Winnenden (Germany)

Tel.: +49 7195 14-0

Faksas: +49 7195 14-2212

Winnenden, 2012/04/01



Перед першим застосуванням вашого пристрою прочитайте цю оригінальну інструкцію з експлуатації, після цього дійте відповідно неї та збережіть її для подальшого користування або для наступного власника.



Старі пристрої містять цінні матеріали, які можна віддати на переробку. Батареї та акумулятори містять речовини, які не повинні потрапляти у довкілля. Утилізуйте, будь ласка, старі пристрої, батареї та акумулятори через відповідні системи збору відходів.

## Перелік

Загальні вказівки. . . . .	UK	.. 1
Правильне застосування . . . . .	UK	.. 2
Правила безпеки. . . . .	UK	.. 2
Введення в експлуатацію. . . . .	UK	.. 3
Експлуатація . . . . .	UK	.. 4
Транспортування . . . . .	UK	.. 5
берігання . . . . .	UK	.. 5
Догляд та технічне обслуговування . . . . .	UK	.. 5
Допомога у випадку неполадок . . . . .	UK	.. 5
Технічні характеристики . . . . .	UK	.. 6
Заява при відповідності Європейського співтовариства UK . . . . .	UK	.. 7

## Загальні вказівки

Якщо при розпакуванні були виявлені пошкодження від транспортування, негайно сповістіть про це магазин, де ви купили прилад.

- Нанесені на пристрій попереджувальні знаки та таблички дають важливі вказівки для безпечної експлуатації пристрою.
- Разом із вказівками в цій інструкції для експлуатації слід враховувати загальні правила техніки безпеки та норми для попередження нещасних випадків законодавчих органів.

## Захист навколишнього середовища



Матеріали упаковки піддаються переробці для повторного використання. Будь ласка, не викидайте пакувальні матеріали разом із домашнім сміттям, віддайте їх для повторного використання.

## Інструкції із застосування компонентів (REACH)

Актуальні відомості про компоненти наведені на веб-вузлі за адресою: [www.kaercher.com/REACH](http://www.kaercher.com/REACH)

## Гарантія

У кожній країні діють умови гарантії, наданої відповідною фірмою-продавцем. Неполадки в роботі пристрою ми усуваємо безплатно протягом терміну дії гарантії, якщо вони викликані браком матеріалу чи помилками виготовлення. У випадку чинності гарантії звертійся до продавця чи в найближчий авторизований сервісний центр з документальним підтвердженням покупки.

## Обладнання та запасні частини

### **⚠ Обережно!**

*Щоб уникнути небезпеки, ремонт і установку запасних деталей повинні виконувати тільки авторизовані сервісні центри.*

- Можна використовувати лише те обладнання та запасні частини, що дозволені для використання виробником. Оригінальне обладнання та оригінальні запасні частини є гарантією того, що пристрій буде працювати безпечно та справно.
- Асортимент запасних частин, що часто необхідні, можна знайти в кінці інструкції по експлуатації.
- Подальша інформація по запасним частинам є на сайті [www.kaercher.com](http://www.kaercher.com) в розділі Сервіс.

## Знаки у посібнику

### **⚠ Обережно!**

*Запобігає про небезпеку, яка безпосередньо загрожує та призводить до тяжких травм чи смерті.*

### **⚠ Попередження**

*Запобігає про потенційно можливу небезпечну ситуацію, що може призвести до тяжких травм чи смерті.*

### **Увага!**

*Вказівка відносно потенційно можливої небезпечної ситуації, що може призвести до легких травм чи спричинити матеріальні збитки.*

## Символи на пристрої



Використовувати та зберігати зарядний пристрій тільки в сухих приміщеннях при температурі навколишнього середовища 5 - 40 °С.

## Правильне застосування

- Цей пристрій придатний для професійного застосування, наприклад, для прибирання майстерень, закладів громадського харчування, будівель, з дозволеними фірмою Kärcher допоміжним обладнанням та запчастинами.
- Цій пристрій не призначений для використання людьми (включаючи дітей) з обмеженими фізичними, сенсорними або розумовими здатностями або з відсутністю досвіду й/або відсутністю знань, за винятком випадків, коли за ними стежить відповідальна за безпеку особа або вони одержують від неї вказівки по застосуванню пристрою.
- Необхідно стежити за дітьми, щоб вони не грали із пристроєм.
- Цей пристрій не призначено для збирання рідини.

- Забороняється збирати палаючі або тліючі предмети, наприклад, цигарки, сірники та ін..
- **ПОПЕРЕДЖЕННЯ!** Цей пристрій не призначений для збирання небезпечних для здоров'я речовин.
- При випорожненні скла, металу або інших матеріалів з резервуару для бруду, будь ласка, одягайте перчатки зі щільного матеріалу.
- **ПОПЕРЕДЖЕННЯ!** Використовуйте тільки щітки, установлені на пристрої або зазначені в посібнику з експлуатації. Використання інших щіток небезпечно.

Будь-яке інше застосування вважається неправильним. Виробник не несе відповідальності за збитки, завдані неправильним застосуванням, ці збитки бере на себе лише користувач.

## Правила безпеки

Окрім вказівок інструкції з експлуатації слід дотримуватися загальних правил безпеки та запобігання нещасним випадкам, встановлених законодавством.

### **⚠ Небезпека травмування**

- *У приладі є вал, що підмітає - у жодному разі не торкайтеся його пальцями або інструментом у ході експлуатації!*
- *Перед здійсненням догляду та технічного обслуговування пристрою від'єднайте акумулятор!*

### **⚠ Вказівки щодо акумулятора та зарядного пристрою**

- Заряджати акумулятор дозволяється лише за допомогою оригінального зарядного пристрою, що входить в комплект, чи зарядного пристрою, допущеного фірмою KARCHER.
- **Не піддавайте акумулятор сильному сонячному впливу, розігріву або впливу вогню, існує небезпека вибуху.**

- Перед кожним використанням перевірте зарядний пристрій та акумуляторний блок та предмет пошкодження. Не користуйтеся пошкодженими пристроями, пошкоджені деталі повинні ремонтувати лише спеціалісти.
- Не користуйтеся забрудненим чи мокрим зарядним пристроєм.
- Напруга мережі повинна відповідати вказаній на фірмовій табличці зарядного пристрою.
- Не експлуатуйте зарядний пристрій у вибухонебезпечному середовищі.
- На контакти адаптера не повинні потрапляти металеві деталі, це загрожує коротким замиканням.
- Використовуйте зарядний пристрій лише для зарядки допущених акумуляторних блоків.
- До адаптера зарядного пристрою під'єднуйте лише чисті та сухі акумуляторні блоки.
- Не заряджайте батарейок (первинних гальванічних елементів), це загрожує вибухом.
- Не заряджайте пошкоджених акумуляторних блоків. Пошкоджені акумуляторні блоки замініть.
- Не зберігайте акумуляторні блоки разом з металевими предметами, це загрожує коротким замиканням.
- Не викидайте акумуляторні блоки у вогонь чи побутове сміття.
- Уникайте контакту з рідиною, що виступає з пошкодженого акумулятора. При випадковому контакті змийте цю рідину водою. При контакті з очима, зверніться також до лікаря.
- Акумулятор під час зарядки повинен вільно розташовуватися на вогнетривкому матеріалі. Збоку і зверху від нього не повинні розміщуватися легkozаймісті деталі.
- Перед відправленням пристрою на брукх зняти акумулятор і утилізувати його без шкоди для навколишнього середовища!
- **Не розкривайте акумулятор,** того, можуть виділитися дратівні пари або агресивні рідини.

## Введення в експлуатацію

### Опис пристрою

При розпакуванні перевірте вміст упаковки на наявність додаткового обладнання чи пошкоджень. У випадку пошкоджень при транспортуванні повідомте про це своєму продавцю.

**Примітка:** *Зображення пристрою та його експлуатації знаходяться на сторінці 2.*

- 1 Шарнір пристрою.
- 2 Педальний вмикач/вимикач
- 3 Акумулятор, знімний
- 4 Змінний акумулятор (опція)
- 5 Кнопка розблокування акумулятора
- 6 Ємкість для бруду, змінна
- 7 Механізм розблокування ємкості для бруду
- 8 Корпус
- 9 Вал, що підмітає.
- 10 Кнопка розблокування валу, що підмітає
- 11 Деталі рукоятки
- 12 Ручка
- 13 Сходи для нахилу пристрою
- 14 Швидкісний зарядний пристрій з індикатором зарядки і зарядним кабелем
- 15 Індикація робочого стану (світлодіод)

### Змонтувати рукоятку та ручку

**див. рис. 2**

Рукоятка складається з 3 частин. При складанні зверніть увагу на те, щоб деталі добре з'єдналися.

- З'єднати деталі рукоятки.
- Вставити ручку в рукоятку.

**⚠ Вказівки щодо утилізації акумуляторів**

- Зібраний держак вставте кнопкою-фіксатором вперед у шарнір пристрою.

### Зарядка акумулятора

#### див. рис. 3

Поставляється заряджений акумулятор. Після роботи та при необхідності зарядити акумулятор.

#### Вказівка

*Заряджати акумулятор можна лише вийнявши його з пристрою.*

- Під'єднати акумулятор до зарядного пристрою за допомогою зарядного кабелю.
- Зарядний пристрій, який поставляється у комплекті, під'єднайте до розетки, що відповідає вимогам.

Індикатор режиму зарядки блимає зеленим. Акумулятор заряджається.

#### Час зарядки порожнього акумулятора

Зарядний пристрій	4 h
Пристрій швидкої зарядки (поставляється як спеціальне оснащення)	1,5h

#### Вказівка

*Якщо акумулятор заряджати довше, зарядний пристрій перейде в режим підтримування заряду. Індикатор режиму зарядки світиться зеленим.*

#### Вказівка

*Після зарядки від'єднати зарядний пристрій від мережі для зменшення споживання енергії.*

### Замінити акумулятор

#### див. рис. 4

- Натиснути кнопку розблокування та витягти акумулятор назад.
- Всуňte змінний акумулятор у прийомний пристрій і зафіксуйте.

#### Вказівка

Утилізувати несправний або ушкоджений акумулятор без шкоди для навколишнього середовища.

Використовуйте тільки оригінальні змінні акумулятори фірми KÄRCHER (номер для замовлення див. у розділі "Спеціальні приладдя").

## Експлуатація

### Початок роботи

#### див. рис. 5

- Ввімкніть пристрій, для цього натисніть на педальний вмикач/вимикач.
- Для чищення переміщати пристрій уперед.
- Для чищення поблизу країв використовуйте праву сторону (з боку акумулятора).
- Для поглинання більших об'єктів слід нахилити пристрій. Для цього використовуйте східці.

### Призупинення роботи

#### див. рис. 6

- Вимкніть пристрій, для цього натисніть на педальний вмикач/вимикач.
- Під час перерви у роботі ставте рукоятку пристрою у безпечній вертикальній позиції, фіксатор утримає її у цьому положенні.

### Закінчення роботи

- По закінченню роботи вимкніть пристрій.
- Ємкість для бруду слід випорожнювати після кожного чищення.
- Натисніть кнопку розблокування акумулятора і вийміть акумулятор.
- Перевести пристрій у положення для зберігання.
- Зарядіть акумулятор.

## Випорожнення ємкості для бруду

*див. рис. 7*

- Розблокуйте ємкість для бруду і вийміть її.
- Випорожніть ємкість для бруду.
- Поверніть ємкість для бруду на місце і зафіксуйте.

## Зберігання пристрою

*див. рис. 8*

- Пристрій необхідно ставити на зберігання тильною стороною вперед.
- Пристрій зберігати в сухих приміщеннях.

## Індикація режимів роботи

На пристрої знаходиться індикатор робочого стану (світлодіод). Можливі наступні повідомлення:

Контрольна лампочка світиться зеленим.	Експлуатація
Контрольна лампочка блимає оранжевим.	Зарядіть або замініть акумулятор
Контрольна лампочка світиться червоним	Щітка заблокована (див. "Несправності")

## Транспортування

**⚠ Обережно!**

*Небезпека отримання травм та ушкоджень! При транспортуванні слід звернути увагу на вагу пристрою.*

- При транспортуванні на триваліші відстані брати за рукоятку, розташовану в нижній частині.
- При перевезенні апарату в транспортних засобах слід враховувати місцеві діючі державні норми, направлені на захист від ковзання та перекидання.

## берігання

**⚠ Обережно!**

*Небезпека отримання травм та ушкоджень! При зберіганні звернути увагу на вагу пристрою.*

## Догляд та технічне обслуговування

**Увага!**

*Перед здійсненням догляду та технічного обслуговування пристрою від'єднайте акумулятор.*

## Очистка пристрою

- Ззовні витирайте пристрій вогкою тканиною. Не використовуйте агресивних засобів, наприклад, порошку для чищення.

## Замінія/очистка валу, що підмітає

*див. мал. 9*

- Для зняття валу, що підмітає, необхідно встановити пристрій в стійке положення (див. главу "Зберігання пристрою").
- Натиснути кнопку розблокування і витягнути вал, що підмітає.
- Згорнуте листя, траву, маленькі гілки, волосся або мотузки найкраще відокремити ножем або ножицями, потім видалити.
- Вставте очищений чи новий вал, що підмітає, і перевірте, чи правильно він закріплений.

## Допомога у випадку неполадок

### Індикатор зарядки не світиться

- Перевірте з'єднання зарядного пристрою з акумулятором.
- Акумулятор не підключений.
- Перевірте наявність напруги в розетці.

### Індикатор режиму зарядки блимає червоним

- Збій. Від'єднати і знову приєднати зарядний пристрій і акумулятор.
- Викликайте службу технічної підтримки.

### Індикатор режиму зарядки світиться червоним світлом

- Температурна погіршність, процес зарядки буде перерваний. Акумулятор та зарядний пристрій мають бути пристосовані для роботи при раніше описаній зовнішній температурі.

### Пристрій чистить не достатньо

- Очистіть чи замініть вал, що підмітає, (див. розділ "Заміна/очистка валу, що підмітає")
- Зарядіть акумулятор (див. розділ "Зарядка акумулятора").

### Контрольний індикатор робочого стану світиться червоним світлом

- Вимкнути пристрій
- Видалити акумулятор.
- Перевірити, чи не заблоковані щітки сторонніми предметами, при необхідності видалити сторонні предмети

### З пристрою вилітає бруд.

- Випорожніть заповнену ємкість для бруду (див. розділ "Випорожнення ємкості для бруду").

### Спеціальне допоміжне обладнання

Назва	№ замовлення
Пристрій швидкої зарядки EU/CH	6.654-190.0
Запасний акумулятор	4.654-279.0
Циліндрична щітка для килимів, антистатична	4.762-478.0

### Служба підтримки користувачів

У разі виникнення питань чи неполадок допомогу охоче нададуть у філіалах фірми KARCHER. Адреси див. на звороті.

### Технічні характеристики

#### КМ 35/5 C

Час роботи при повному заряді акумулятора (залежно від типу настилу)	min	20
Рівень звукового тиску (EN 60704-2-1)	dB(A)	59
Вага	kg	5,6
Робоча напруга акумулятора	V	18
Час зарядки порожнього акумулятора	--	4h

#### Зарядний пристрій

Вихідна напруга зарядного пристрою	V	18
Зарядний струм	A	0,6
Напруга мережі живлення зарядного пристрою	V, Hz	100-240, 1~50/60
Температура навколишнього середовища	°C	5 - 40

## Заява при відповідність Європейського співтовариства

Цим ми повідомляємо, що нижче зазначена машина на основі своєї конструкції та конструктивного виконання, а також у випущеній у продаж моделі, відповідає спеціальним основним вимогам щодо безпеки та захисту здоров'я представлених нижче директив ЄС. У випадку неузгодженої з нами зміни машини ця заява втрачає свою силу.

**Продукт:** Електрощітки

**Тип:** 1.327-xxx

**Відповідна директива ЄС**

2006/42/ЄС (+2009/127/ЄС)

2004/108/ЄС

2000/14/ЄС

**Прикладні гармонізуючі норми**

EN 55012: 2007 + A1: 2009

EN 60335-1

EN 60335-2-29: 2004+A2: 2010

EN 60335-2-67: 2009

EN 61000-3-2: 2006+A1: 2009+A2: 2009

EN 61000-3-3: 2008

EN 61000-6-2: 2005

EN 62233: 2008

**Рівень потужності dB(A)**

Вимірний: 70

Гарантований: 72

**Запропоновані національні норми**

-

Ті, хто підписалися діють за запитом та дорученням керівництва.



H. Jenner  
CEO

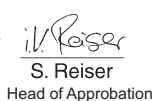

S. Reiser  
Head of Approbation

уповноважений по документації:

S. Reiser

Alfred Kaercher GmbH & Co. KG

Alfred-Kaercher-Str. 28 - 40

71364 Winnenden (Germany)

Тел.: +49 7195 14-0

Факс: +49 7195 14-2212

Winnenden, 2012/04/01







# KM 35/5

1.327-330.0

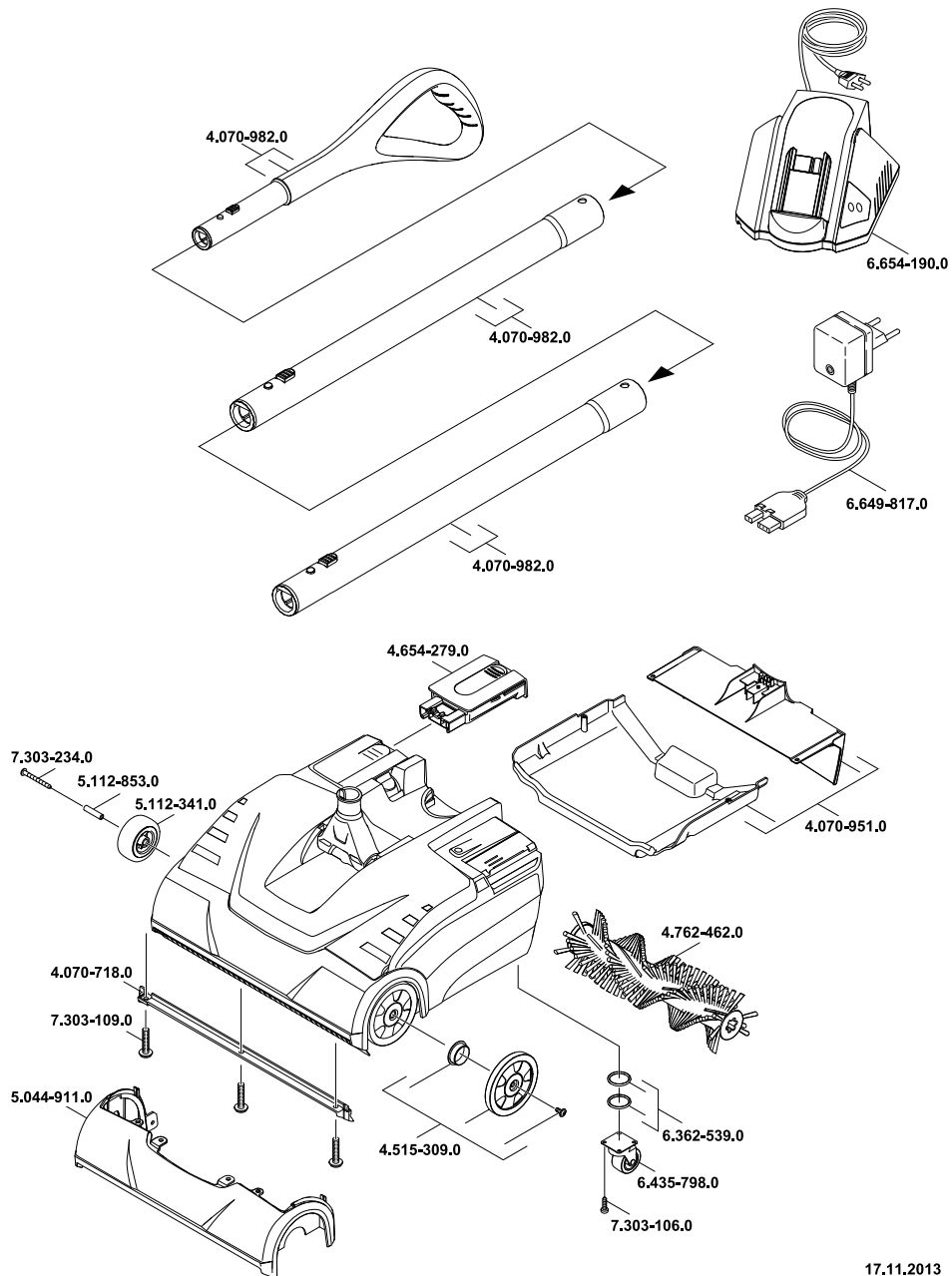

**SBR Höllwarth GmbH**

Lise-Meitner-Straße 6

71364 Winnenden

Tel.: 07195 / 957 66 44

Fax: 07195 / 957 66 45

Web: [www.SBR-Hoellwarth.de](http://www.SBR-Hoellwarth.de)

Shop: [www.SBR24.de](http://www.SBR24.de)



<http://www.kaercher.com/dealersearch>

