

|          |    |
|----------|----|
| Deutsch  | 3  |
| English  | 7  |
| Français | 11 |
| Español  | 15 |
| Русский  | 19 |

Register and win!  
[www.kaercher.com/register-and-win](http://www.kaercher.com/register-and-win)







Lesen Sie vor der ersten Benutzung Ihres Gerätes diese Originalbetriebsanleitung, handeln Sie danach und bewahren Sie diese für späteren Gebrauch oder für Nachbesitzer auf.

- Bei Transportschaden sofort Händler informieren.

## Inhaltsverzeichnis

|  |            |
|--|------------|
| Umweltschutz . . . . .                 | DE . . . 1 |
| Bestimmungsgemäße Verwendung . . . . . | DE . . . 1 |
| Funktion . . . . .                     | DE . . . 1 |
| Geräteelemente . . . . .               | DE . . . 1 |
| Betriebsarten . . . . .                | DE . . . 2 |
| Bedienung . . . . .                    | DE . . . 2 |
| Garantie . . . . .                     | DE . . . 4 |
| Zubehör und Ersatzteile . . . . .      | DE . . . 4 |

## Umweltschutz

|  |   |
|--|---|
|  | <p>Die Verpackungsmaterialien sind recyclebar. Bitte werfen Sie die Verpackungen nicht in den Hausmüll, sondern führen Sie diese einer Wiederverwertung zu.</p>   |
|  | <p>Altgeräte enthalten wertvolle recyclingfähige Materialien, die einer Verwertung zugeführt werden sollten. Batterien, Öl und ähnliche Stoffe dürfen nicht in die Umwelt gelangen. Bitte entsorgen Sie Altgeräte deshalb über geeignete Sammelsysteme.</p> |

### Hinweise zu Inhaltsstoffen (REACH)

Aktuelle Informationen zu Inhaltsstoffen finden Sie unter:

[www.kaercher.de/REACH](http://www.kaercher.de/REACH)

## Bestimmungsgemäße Verwendung

Dieser Fernbedienschrank ist zum Anschluss und Betrieb eines Saugers bis max. 7,5 kW in Verbindung mit 4 externen Fernbedienungen bestimmt.

## Funktion

- Über max. 4 externe Fernbedienungen wird der Sauger gemäß den eingestellten Parametern der SPS-Steuerung im Fernbedienschrank angesteuert. Um spezielle Anwendungen zu ermöglichen, können die Fernbedienungen auch mit Ventilen oder Schiebern kombiniert werden.
- Ein Sanftanlauf zur Reduzierung des Anlaufstroms kann optional in den Fernbedienschrank eingebaut werden.

## Geräteelemente

### Fernbedienschrank

Teile-Nr. 4.812-236.0

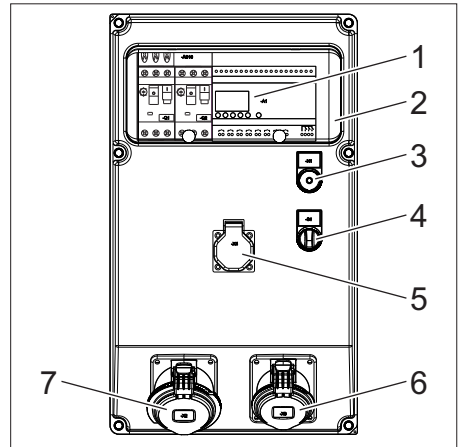

- 1 SPS-Steuerung
- 2 Sichtfenster
- 3 Kontrolllampe des Fernbedienschranks
- 4 Wahlschalter für Steckdose
- 5 Steckdose 230V
- 6 Steckdose CEE, 16A, 400V
- 7 Steckdose CEE, 32A, 400V

## Fernbedienung mit Taster (Option)

Teile-Nr. 4.812-068.0

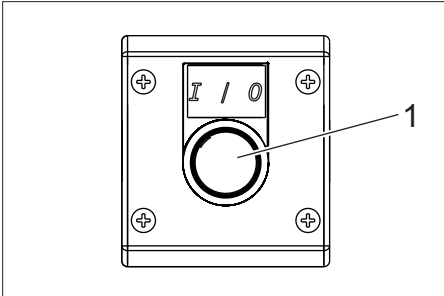

1 Taster inkl. Kontrolllampe der Fernbedienung

## Fernbedienung mit Schalter (Option)

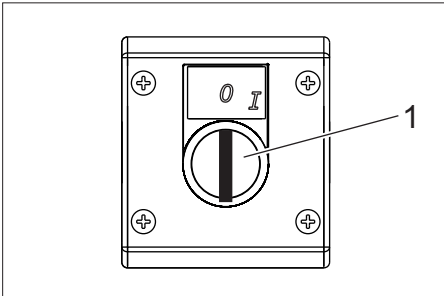

1 Schalter der Fernbedienung

## Betriebsarten

**Hinweis:** Über die Parameter der SPS-Steuerung können verschiedene Betriebsarten eingestellt werden.

- 1 Taster-Betrieb der Fernbedienung: 1x drücken = Sauger läuft (Kontrolllampe blinkt bzw. leuchtet \*), erneutes Drücken = Sauger geht aus (Kontrolllampe erlischt)
- 2 Taster-Betrieb der Fernbedienung: 1x drücken = Sauger läuft (Kontrolllampe blinkt bzw. leuchtet \*), nach Ablauf der eingestellten Laufzeit schaltet der Sauger ab (Kontrolllampe erlischt)
- 3 Schalter-Betrieb der Fernbedienung: Sauger läuft solange der Schalter auf „ein“ (I) steht.

\* Kontrolllampe blinkt: B129-B135 = 1, Kontrolllampe leuchtet: B129-B135 = 0

## Bedienung

### Parameter der SPS-Steuerung

- Parameter B020 bis B030 einstellen: Laufzeit des Saugers an den jeweiligen Stationen bei Taster-Betrieb der Fernbedienung vorgeben.
- Parameter B033 einstellen: Maximale Laufzeit des Saugers vorgeben. Dadurch wird ein Dauerlauf des Saugers verhindert, wenn keine Abschaltung über die Fernbedienung erfolgt.
- Parameter B049 bis B052 einstellen: Betriebsart der jeweiligen Fernbedienung vorgeben.
- Parameter B065 zurücksetzen: Reset des Schichtzählers durchführen. Dazu Passwort (1234) eingeben oder Navigationstasten (◀/▶) gleichzeitig 2 Sekunden lang gedrückt halten.
- Parameter B129 bis B135 einstellen: Das Signal „Kontrolllampe“ an der Fernbedienung kann auch zum Schalten von Ventilen, Schiebern usw. genutzt werden.
- Parameter B137 einstellen: Sanftanlauf ja/nein
- Parameter B143 einstellen: Nachlaufzeit des Saugers vorgeben. Dadurch wird das Saugrohr nach dem Schließen aller Ventile oder Schieber freigesaugt.  
Achtung: Bei Nutzung dieser Funktion muss eine Falschluffklappe eingebaut sein, um einen zu hohen Unterdruck im System zu verhindern.

|      |  |
|------|--|
| B020 | Bei Taster-Betrieb der Fernbedienung: Laufzeit des Saugers an Station 1 (Angabe in Sekunden) |
| B028 | Bei Taster-Betrieb der Fernbedienung: Laufzeit des Saugers an Station 2 (Angabe in Sekunden) |

|      |  |
|------|--|
| B029 | Bei Taster-Betrieb der Fernbedienung: Laufzeit des Saugers an Station 3 (Angabe in Sekunden) |
| B030 | Bei Taster-Betrieb der Fernbedienung: Laufzeit des Saugers an Station 4 (Angabe in Sekunden) |
| B033 | Maximale Laufzeit des Saugers (Angabe in Sekunden)   |
| B049 | Betriebsart der Fernbedienung 1: 0=Taster, 1=Schalter  |
| B050 | Betriebsart der Fernbedienung 2: 0=Taster, 1=Schalter  |
| B051 | Betriebsart der Fernbedienung 3: 0=Taster, 1=Schalter  |
| B052 | Betriebsart der Fernbedienung 4: 0=Taster, 1=Schalter  |
| B065 | Reset des Schichtzählers   |
| B129 | Station 1: 0=Ventil, 1=Kontrolllampe   |
| B131 | Station 2: 0=Ventil, 1=Kontrolllampe   |
| B133 | Station 3: 0=Ventil, 1=Kontrolllampe   |
| B135 | Station 4: 0=Ventil, 1=Kontrolllampe   |
| B137 | 0=kein Sanftanlauf eingebaut, 1=Sanftanlauf eingebaut  |
| B143 | Nachlaufzeit des Saugers (Angabe in Sekunden)  |

## Menü der SPS-Steuerung

### LCD-Display

**Hinweis:** Bei Betätigung einer beliebigen Taste an der Frontseite wird die Hintergrundbeleuchtung der LCD-Anzeige für die Dauer von 30 Sekunden aktiviert.

**Hinweis:** Mit den Tasten an der Frontseite der SPS-Steuerung können die Parameter konfiguriert und programmiert werden.

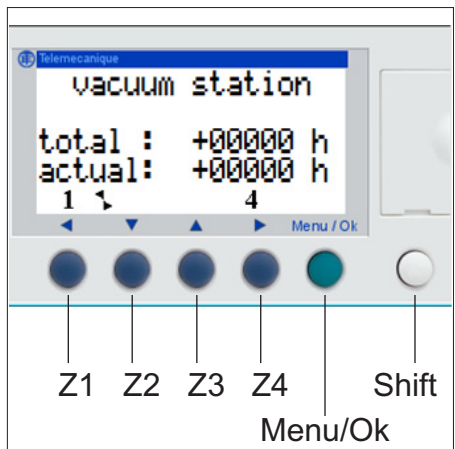

### Startmenü

- **total:**  
Betriebsstundenzähler
- **actual:**  
Schichtzähler (rücksetzbar)
- **Shift-Taste**  
Wenn die Shift-Taste gedrückt wird, ermöglicht sie die Anzeige eines kontextsensitiven Menüs über den Z-Tasten (Ins., Del., Param usw.).
- **Taste Menu/Ok**  
Diese Taste wird für jegliche Art der Bestätigung verwendet: Menü, Untermenü, Programm, Parameter usw.
- **Navigationstasten**  
◀/▼/▲/▶ (Z1-Z4)

## Parameter ändern

- Taste Menu/Ok drücken, um zum Hauptmenü zu gelangen.

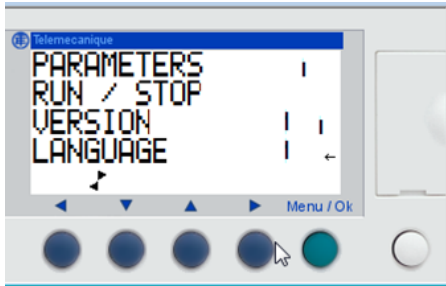

### Hauptmenü

- Cursor auf dem Menüpunkt PARAMETERS des Hauptmenüs positionieren (PARAMETERS blinkt) und mit Menu/Ok bestätigen. Die SPS-Steuerung geht in den Modus STOP. Das Fenster wird auf dem ersten Parameter geöffnet.

### Beispiel 1:

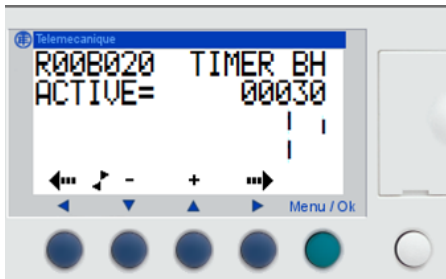

### Fenster PARAMETERS B020

- Gewünschte Funktion auswählen: Mit den Navigationstasten (▲/▼) durch die Nummern der Funktionsblöcke scrolen, bis die gewünschte Nummer angezeigt wird.
- Den zu ändernden Parameter mit den Navigationstasten (◀/▶) auswählen.
- Parameter mit den Navigationstasten (▲/▼) +/- ändern.
- Änderungen mit Menu/Ok bestätigen. Bestätigungsfenster wird angezeigt.
- Erneut 2x mit Menu/Ok bestätigen, um die Änderungen zu speichern. Die Anzeige kehrt in den Modus RUN im Hauptmenü zurück.

## Beispiel 2:

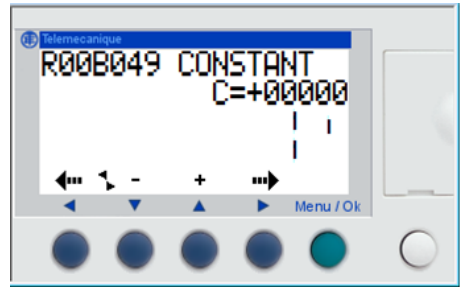

### Fenster PARAMETERS B049

## Garantie

In jedem Land gelten die von unserer zuständigen Vertriebsgesellschaft herausgegebenen Garantiebedingungen. Etwaige Störungen an Ihrem Gerät beseitigen wir innerhalb der Garantiefrist kostenlos, sofern ein Material- oder Herstellungsfehler die Ursache sein sollte. Im Garantiefall wenden Sie sich bitte mit Kaufbeleg an Ihren Händler oder die nächste autorisierte Kundendienststelle.

## Zubehör und Ersatzteile

- Es dürfen nur Zubehör und Ersatzteile verwendet werden, die vom Hersteller freigegeben sind. Original-Zubehör und Original-Ersatzteile bieten die Gewähr dafür, dass das Gerät sicher und störungsfrei betrieben werden kann.
- Weitere Informationen über Ersatzteile erhalten Sie unter [www.kaercher.com](http://www.kaercher.com) im Bereich Service.



Please read and comply with these original instructions prior to the initial operation of your appliance and store them for later use or subsequent owners.

- In case of transport damage inform vendor immediately

## Contents

|                                       |              |   |
|---------------------------------------|--------------|---|
| Environmental protection . . . . .    | EN . . . . . | 1 |
| Proper use . . . . .                  | EN . . . . . | 1 |
| Function . . . . .                    | EN . . . . . | 1 |
| Device elements . . . . .             | EN . . . . . | 1 |
| Operating modes . . . . .             | EN . . . . . | 2 |
| Operation . . . . .                   | EN . . . . . | 2 |
| Warranty . . . . .                    | EN . . . . . | 4 |
| Accessories and Spare Parts . . . . . | EN . . . . . | 4 |

## Environmental protection

|  |  |
|--|--|
|  | The packaging material can be recycled. Please do not throw the packaging material into household waste; please send it for recycling.   |
|  | Old appliances contain valuable materials that can be recycled; these should be sent for recycling. Batteries, oil, and similar substances must not enter the environment. Please dispose of your old appliances using appropriate collection systems. |

### Notes about the ingredients (REACH)

You will find current information about the ingredients at:

[www.kaercher.com/REACH](http://www.kaercher.com/REACH)

## Proper use

This remote control cabinet is intended for the connection and operation of a vacuum cleaner of up to max. 7.5 kW in connection with 4 external remote controls.

## Function

- The vacuum cleaner is controlled in accordance with the set parameters of the PLC control in the remote control cabinet via max. 4 external remote controls. To enable special applications, the remote controls can also be combined with valves or slides.
- A soft start for the reduction of the starting current can optionally be installed in the remote control cabinet.

## Device elements

### Remote control cabinet

Part no. 4.812-236.0

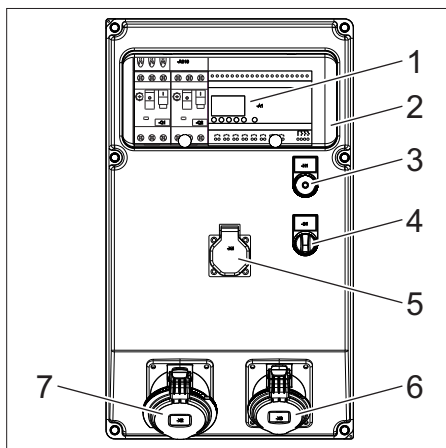

- 1 PLC control
- 2 Inspection window
- 3 Indicator lamp of the remote control cabinet
- 4 Selector switch for power outlet
- 5 Power outlet 230V
- 6 Power outlet CEE, 16A, 400V
- 7 Power outlet CEE, 32A, 400V

## Remote control with pushbutton (option)

Part no. 4.812-068.0

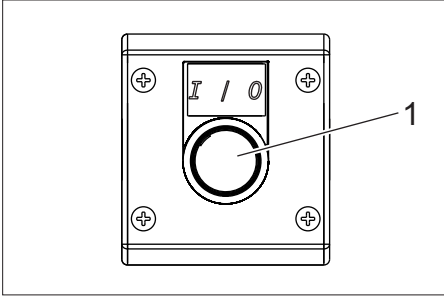

1 Pushbutton incl. indicator lamp of the remote control

## Remote control with switch (option)

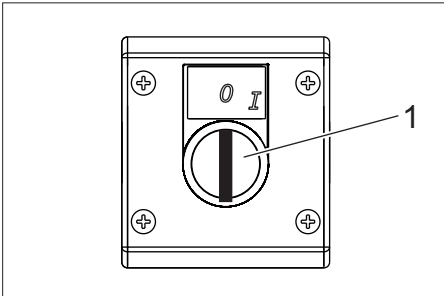

1 Switch of the remote control

## Operating modes

**Note:** Various operating modes can be set via the parameters of the PLC control.

- 1 Pushbutton operation of the remote control: pushing 1x = vacuum cleaner is running (indicator lamp flashes or is on \*), pushing again = vacuum cleaner goes out (indicator lamp goes out)
- 2 Pushbutton operation of the remote control: pushing 1x = vacuum cleaner is on (indicator lamp flashes or is on \*), after expiration of the set operating time, the vacuum cleaner shuts down (indicator lamp goes out)
- 3 Switch operation of the remote control: The vacuum cleaner runs as long as the switch is on "on" (I).

\* Indicator lamp flashes: B129-B135 = 1, indicator lamp is on: B129-B135 = 0

## Operation

### Parameters of the PLC control

- Set parameters B020 to B030:  
Specify the operating time of the vacuum cleaner at the relevant stations with pushbutton operation of the remote control.
- Set parameter B033:  
Specify maximum operating time of the vacuum cleaner. This prevents a continuous operation of the vacuum cleaner if no switch-off takes place via the remote control.
- Set parameters B049 to B052:  
Specify the operating mode of the relevant remote control.
- Reset parameter B065:  
Perform reset of the shift counter. In order to do so, enter password (1234) or simultaneously hold down the navigation keys (◀/▶) for 2 seconds.
- Set parameters B129 to B135:  
The "indicator lamp" signal on the remote control can also be used for controlling valves, sliders, etc.
- Set parameter B137:  
Soft start yes/no
- Set parameter B143:  
Specify stopping time of the vacuum cleaner. This way, the suction pipe is vacuumed clear after closing all valves or sliders.  
Caution: When using this function, a leak air flap must be installed to avoid an excessive vacuum in the system.

|      |   |
|------|---|
| B020 | With pushbutton operation of the remote control: Operating time of the vacuum cleaner on station 1 (specification in seconds) |
| B028 | With pushbutton operation of the remote control: Operating time of the vacuum cleaner on station 2 (specification in seconds) |



|      |   |
|------|---|
| B029 | With pushbutton operation of the remote control: Operating time of the vacuum cleaner on station 3 (specification in seconds) |
| B030 | With pushbutton operation of the remote control: Operating time of the vacuum cleaner on station 4 (specification in seconds) |
| B033 | Maximum operating time of the vacuum cleaner (specification in seconds)   |
| B049 | Operating mode of the remote control 1: 0=pushbutton, 1=switch  |
| B050 | Operating mode of the remote control 2: 0=pushbutton, 1=switch  |
| B051 | Operating mode of the remote control 3: 0=pushbutton, 1=switch  |
| B052 | Operating mode of the remote control 4: 0=pushbutton, 1=switch  |
| B065 | Reset of the shift counter  |
| B129 | Station 1: 0=valve, 1=indicator lamp  |
| B131 | Station 2: 0=valve, 1=indicator lamp  |
| B133 | Station 3: 0=valve, 1=indicator lamp  |
| B135 | Station 4: 0=valve, 1=indicator lamp  |
| B137 | 0=no soft start installed, 1=soft start installed   |
| B143 | Stopping time of the vacuum cleaner (specification in seconds)  |

## Menu of the PLC control

### LCD display

**Note:** When operating any key on the front side, the backlight of the LCD display is activated for a period of 30 seconds.

**Note:** With the keys on the front side of the PLC control the parameters can be configured and programmed.

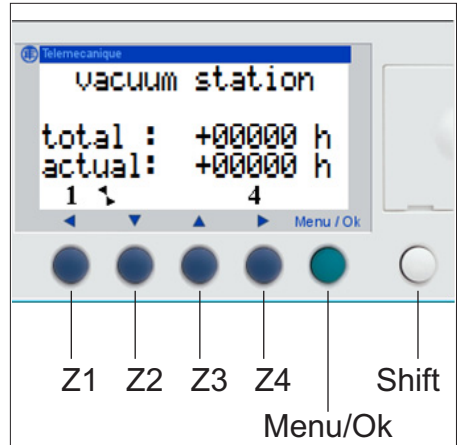

#### Start menu

- **total:**  
Operating hour counter
- **actual:**  
Shift counter (resettable)
- **Shift button**  
If the shift button is pushed, it enables the indication of a context-sensitive menu above the Z-buttons (Ins., Del.; Param, etc.).
- **Button Menu/Ok**  
This button is used for any kind of confirmation: Menu, submenu, programme, parameter, etc.
- **Navigation keys**  
◀/▼/▲/▶ (Z1-Z4)

## Changing parameters

- ➔ Push the Menu/Ok button, to go to the main menu.

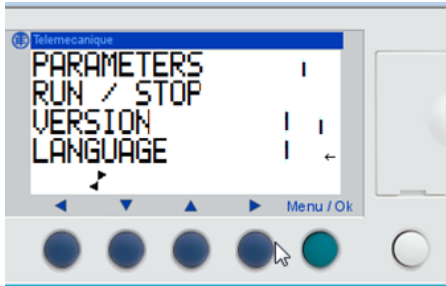

### Main menu

- ➔ Position the cursor on the menu item PARAMETERS of the main menu (PARAMETERS is flashing) and confirm with Menu/Ok. The PLC control goes into the STOP mode. The window is opened on the first parameter.

### Example 1:

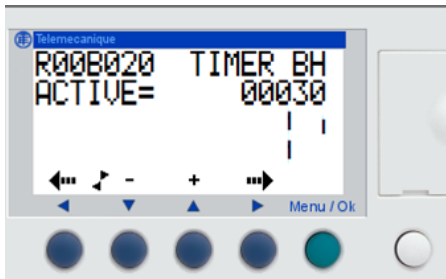

### Window PARAMETERS B020

- ➔ Select desired function: Scroll through the numbers of the function blocks using the navigation keys (▲/▼) until the desired number is shown.
- ➔ Select the parameter to be changed using the navigation keys (◀/▶).
- ➔ Change parameter using the navigation keys (▲/▼) +/-.
- ➔ Confirm changes with Menu/Ok. Confirmation window is displayed.
- ➔ Confirm again 2x with Menu/Ok to save the changes. The display goes back into the RUN mode in the main menu.

## Example 2:

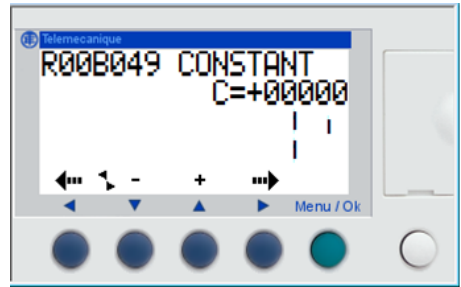

### Window PARAMETERS B049

## Warranty

The warranty terms published by the relevant sales company are applicable in each country. We will repair potential failures of your appliance within the warranty period free of charge, provided that such failure is caused by faulty material or defects in manufacturing. In the event of a warranty claim please contact your dealer or the nearest authorized Customer Service centre. Please submit the proof of purchase.

## Accessories and Spare Parts

- Only use accessories and spare parts which have been approved by the manufacturer. The exclusive use of original accessories and original spare parts ensures that the appliance can be operated safely and trouble free.
- For additional information about spare parts, please go to the Service section at [www.kaercher.com](http://www.kaercher.com).

 Lire ce manuel d'utilisation original avant la première utilisation de votre appareil, le respecter et le conserver pour une utilisation ultérieure ou pour le futur propriétaire.

- Contactez immédiatement le revendeur en cas d'avarie de transport.

## Table des matières

|  |   |
|--|---|
| Protection de l'environnement . FR . . . . .             | 1 |
| Utilisation conforme . . . . . FR . . . . .              | 1 |
| Fonction . . . . . FR . . . . .                          | 1 |
| Éléments de l'appareil . . . . . FR . . . . .            | 1 |
| Modes de fonctionnement . . . . . FR . . . . .           | 2 |
| Utilisation . . . . . FR . . . . .                       | 2 |
| Garantie . . . . . FR . . . . .                          | 4 |
| Accessoires et pièces de rechange . . . . . FR . . . . . | 4 |

## Protection de l'environnement



Les matériaux constitutifs de l'emballage sont recyclables. Ne pas jeter les emballages dans les ordures ménagères, mais les remettre à un système de recyclage.



Les appareils usés contiennent des matériaux précieux recyclables lesquels doivent être apportés à un système de recyclage. Il est interdit de jeter les batteries, l'huile et les substances similaires dans l'environnement. Pour cette raison, utiliser des systèmes de collecte adéquats afin d'éliminer les appareils hors d'usage.

### Instructions relatives aux ingrédients (REACH)

Les informations actuelles relatives aux ingrédients se trouvent sous :

[www.kaercher.com/REACH](http://www.kaercher.com/REACH)

## Utilisation conforme

Cette armoire de commande à distance est destinée au raccordement et au fonctionnement d'un aspirateur d'une puissance maximale de 7,5 kW en relation avec 4 télécommandes externes.

## Fonction

- L'aspirateur est commandé selon les paramètres réglés de la commande SPS dans l'armoire de commande à distance par un maximum de 4 télécommandes externes. Pour des applications spéciales, les télécommandes peuvent également être combinées à des soupapes ou des poussoirs.
- Un démarrage en douceur permettant de réduire le courant de démarrage peut être monté en option dans l'armoire de commande à distance.

## Éléments de l'appareil

### Armoire de commande à distance

Référence 4.812-236.0

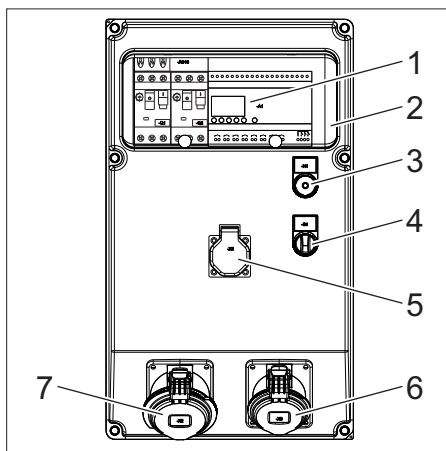

- 1 Commande SPS
- 2 Regard
- 3 Témoin lumineux de l'armoire de commande à distance
- 4 Sélecteur pour prise
- 5 Prise 230V
- 6 Prise CEE, 16A, 400V
- 7 Prise CEE, 32A, 400V

## Télécommande avec touche (Option)

Référence 4.812-068.0

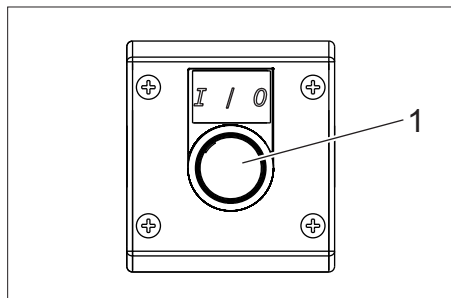

1 Touche comprenant témoin lumineux de la télécommande

## Télécommande avec interrupteur (Option)

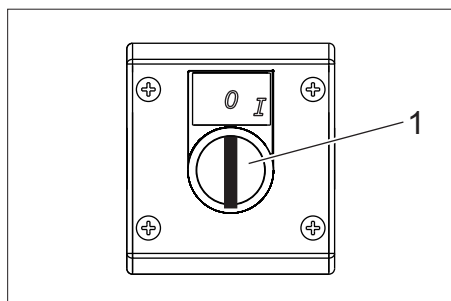

1 Interrupteur de la télécommande

## Modes de fonctionnement

**Remarque :** différents modes de fonctionnement peuvent être réglés par les paramètres de la commande SPS.

- 1 Fonctionnement des touches de la télécommande : 1x appuyer = l'aspirateur fonctionne (le témoin lumineux clignote ou s'allume\*), nouvelle pression = l'aspirateur s'arrête (le témoin lumineux s'éteint)
- 2 Fonctionnement des touches de la télécommande : 1x appuyer = l'aspirateur fonctionne (le témoin lumineux clignote ou s'allume\*) ; à la fin de la période réglée, l'aspirateur est mis hors tension (le témoin lumineux s'éteint)

- 3 Fonctionnement de l'interrupteur de la télécommande : L'aspirateur fonctionne tant que l'interrupteur est mis sur « ON » (I).

\* Le témoin lumineux clignote : B129-B135 = 1, le témoin lumineux s'allume : B129-B135 = 0

## Utilisation

### Paramètres de la commande SPS

- Régler les paramètres B020 à B030 : Indiquer la durée de l'aspirateur sur les stations concernées par la touche régime de la télécommande.
- Régler le paramètre B033 : Indiquer la durée maximale de l'aspirateur. Ainsi, une marche continue de l'aspirateur est évitée si aucune mise hors tension n'est effectuée par le biais de la télécommande.
- Régler les paramètres B049 à B052 : Indiquer le mode de fonctionnement de la télécommande concernée.
- Réinitialiser le paramètre B065 : effectuer une réinitialisation du compteur d'équipe. Pour cela, saisir le mot de passe (1234) ou tenir enfoncées les touches de navigation (◀/▶) en même temps pendant 2 secondes.
- Régler les paramètres B129 à B135 : Le signal « témoin lumineux » sur la télécommande peut également être utilisé pour activer les soupapes, les pousoirs, etc.
- Régler le paramètre B137 : Démarrage en douceur oui/non
- Régler le paramètre B143 : indiquer la temporisation de l'aspirateur. Ainsi, le tube d'aspiration est rentré après la fermeture de toutes les soupapes ou de tous les pousoirs. Attention : lors de l'utilisation de cette fonction, un clapet d'air erroné doit être monté pour empêcher une dépression trop élevée dans le système.

|      |   |
|------|---|
| B020 | Pour le fonctionnement des touches de la télécommande : durée de l'aspirateur sur la station 1 (indication en secondes) |
| B028 | Pour le fonctionnement des touches de la télécommande : durée de l'aspirateur sur la station 2 (indication en secondes) |
| B029 | Pour le fonctionnement des touches de la télécommande : durée de l'aspirateur sur la station 3 (indication en secondes) |
| B030 | Pour le fonctionnement des touches de la télécommande : durée de l'aspirateur sur la station 4 (indication en secondes) |
| B033 | Durée maximale de l'aspirateur (indication en secondes)   |
| B049 | Mode de fonctionnement de la télécommande 1 : 0=touche, 1=interrupteur  |
| B050 | Mode de fonctionnement de la télécommande 2 : 0=touche, 1=interrupteur  |
| B051 | Mode de fonctionnement de la télécommande 3 : 0=touche, 1=interrupteur  |
| B052 | Mode de fonctionnement de la télécommande 4 : 0=touche, 1=interrupteur  |
| B065 | Réinitialisation du compteur d'équipe.  |
| B129 | Station 1 : 0=soupape, 1=témoin lumineux  |
| B131 | Station 2 : 0=soupape, 1=témoin lumineux  |
| B133 | Station 3 : 0=soupape, 1=témoin lumineux  |
| B135 | Station 4 : 0=soupape, 1=témoin lumineux  |
| B137 | 0=démarrage en douceur non monté, 1=démarrage en douceur monté  |

|      |  |
|------|--|
| B143 | Temporisation de l'aspirateur (indication en secondes) |
|------|--|

## Menu de la commande SPS

### Écran LCD

**Remarque :** Lors de l'activation d'une touche quelconque sur la partie avant, l'éclairage d'arrière-plan de l'affichage LCD est activé pour une durée de 30 secondes.

**Remarque :** Les paramètres peuvent être configurés et programmés avec les touches sur la partie avant de la commande SPS.

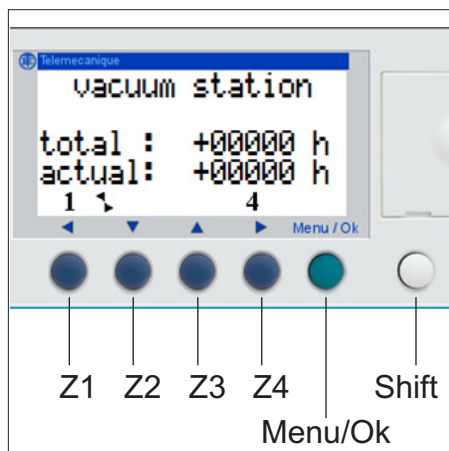

#### Menu démarrage

- **total:**  
Compteur d'heures de service
- **actual:**  
Compteur d'équipes (réinitialisable)
- **Touche équipe**  
Si la touche équipe est enfoncée, cela permet d'afficher un menu contextuel par les touches Z (Ins., Suppr. Param, etc.).
- **Touche Menu/Ok**  
Cette touche est utilisée pour tout type de confirmation : menu, sous-menu, programme, paramètre, etc.
- **Touches de navigation**  
◀/▼/▲/▶ (Z1-Z4)

## Modifier les paramètres

- Appuyer sur la touche Menu/OK pour arriver au menu principal.

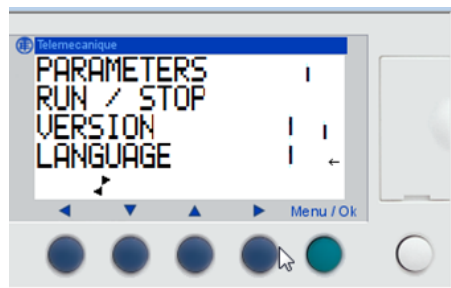

Menu principal

- Positionner le curseur sur le point de menu PARAMÈTRES du menu principal (PARAMÈTRES clignote) et appuyer sur Menu/OK. La commande SPS passe en mode STOP. La fenêtre s'ouvre sur le premier paramètre.

### Exemple 1 :

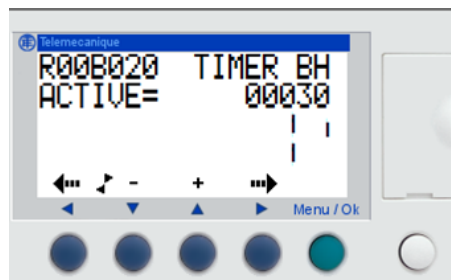

Fenêtre PARAMÈTRES B020

- Sélectionner la fonction souhaitée : Avec les touches de navigation (▲/▼), faire défiler par les numéros des blocs de fonction jusqu'à ce que le numéro souhaité soit affiché.
- Sélectionner le paramètre à modifier avec les touches de navigation (◀/▶).
- Modifier les paramètres avec les touches de navigation (▲/▼) +/-.
- Confirmer les modifications avec Menu/Ok. La fenêtre de confirmation est affichée.

- Confirmer de nouveau 2x avec Menu/Ok pour enregistrer les modifications. L'affichage revient en mode RUN dans le menu principal.

### Exemple 2 :

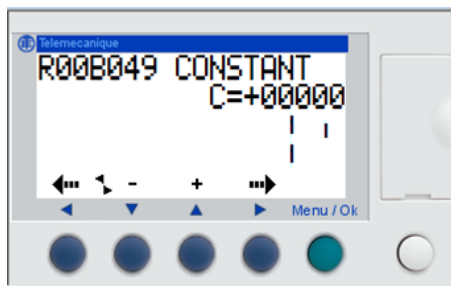

Erreur PARAMETRE B049

## Garantie

Dans chaque pays, les conditions de garantie en vigueur sont celles publiées par notre société de distribution responsable. Les éventuelles pannes sur l'appareil sont réparées gratuitement dans le délai de validité de la garantie, dans la mesure où celles-ci relèvent d'un défaut matériel ou d'un vice de fabrication. En cas de recours en garantie, adressez-vous à votre revendeur ou au service après-vente agréé le plus proche munis de votre preuve d'achat.

## Accessoires et pièces de rechange

- Utiliser uniquement des accessoires et des pièces de rechange autorisés par le fabricant. Des accessoires et des pièces de rechange d'origine garantissent un fonctionnement sûr et parfait de l'appareil.
- Vous trouverez plus d'informations sur les pièces de rechange dans le menu Service du site [www.kaercher.com](http://www.kaercher.com).



 Antes del primer uso de su aparato, lea este manual original, actúe de acuerdo a sus indicaciones y guárdelo para un uso posterior o para otro propietario posterior.

- En caso de daños de transporte informe inmediatamente al fabricante.

## Índice de contenidos

|                                 |    |     |   |
|---------------------------------|----|-----|---|
| Protección del medio ambiente   | ES | ... | 1 |
| Uso previsto                    | ES | ... | 1 |
| Función                         | ES | ... | 1 |
| Elementos del aparato           | ES | ... | 1 |
| Tipos de servicio               | ES | ... | 2 |
| Manejo                          | ES | ... | 2 |
| Garantía                        | ES | ... | 4 |
| Accesorios y piezas de repuesto | ES | ... | 4 |

## Protección del medio ambiente

|   |  |
|---|--|
|   | <p>Los materiales empleados para el embalaje son reciclables y recuperables. No tire el embalaje a la basura doméstica y entréguelo en los puntos oficiales de recogida para su reciclaje o recuperación.</p>  |
|  | <p>Los aparatos viejos contienen materiales valiosos reciclables que deberían ser entregados para su aprovechamiento posterior. Evite el contacto de baterías, aceites y materias semejantes con el medio ambiente. Por este motivo, entregue los aparatos usados en los puntos de recogida previstos para su reciclaje.</p> |

### Indicaciones sobre ingredientes (REACH)

Encontrará información actual sobre los ingredientes en:

[www.kaercher.com/REACH](http://www.kaercher.com/REACH)

## Uso previsto

Este armario de control a distancia está diseñado para conectar y operar una aspiradora con máx. 7,5 kW en conexión con 4 mandos a distancia externos.

## Función

- El aspirador se controla a través de máx. 4 mandos a distancia externos y de acuerdo con los parámetros ajustados del control SPS del armario de control a distancia. Para permitir aplicaciones especiales, se pueden combinar los mandos a distancia también con válvulas o pasadores.
- También se puede montar un arranque suave en el armario de control a distancia para reducir la corriente de arranque.

## Elementos del aparato

### Armario de control a distancia

Nº pieza 4.812-236.0

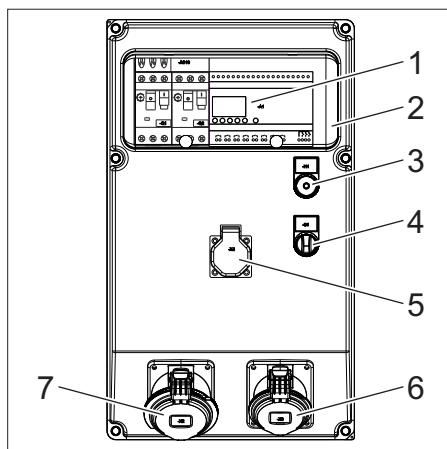

- 1 Control por SPS
- 2 Mirilla
- 3 Piloto de control del armario de control a distancia
- 4 Selector para clavija
- 5 Clavija 230 V
- 6 Clavija CEE, 16A, 400V
- 7 Clavija CEE, 32A, 400V

## Mando a distancia con botón (opcional)

Nº pieza 4.812-068.0

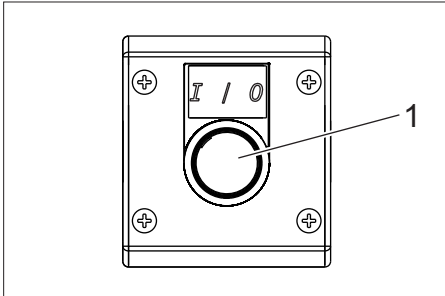

1 Botón incl. piloto de control del mando a distancia

## Mando a distancia con interruptor (opcional)

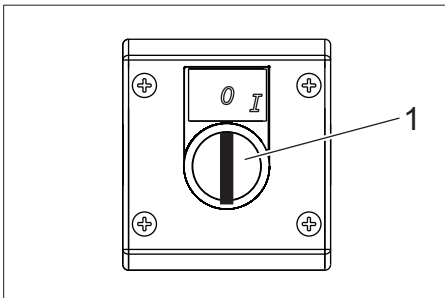

1 Interruptor del mando a distancia

## Tipos de servicio

**Indicación:** A través de los parámetros del control SPS se pueden configurar los diferentes modos de funcionamiento.

- 1 Modo de botón del mando a distancia: pulsar 1 vez = aspirador se enciende (piloto de control parpadea o se ilumina \*), se pulsa de nuevo = el aspirador se apaga (piloto de control se apaga)
- 2 Modo de botón del mando a distancia: pulsar 1 vez = aspirador se enciende (piloto de control parpadea o se ilumina \*), tras finalizar el tiempo configurado, el aspirador se desconecta (piloto de control se apaga)

- 3 Modo de interruptor del mando a distancia: El aspirador funciona mientras el interruptor esté en "on" (I).

\* El piloto de control parpadea: B129-B135 = 1, piloto de control se ilumina: B129-B135 = 0

## Manejo

### Parámetros del control por SPS

- Configurar los parámetros B020 a B030: indicar la duración de funcionamiento del aspirador en cada una de las estación con el modo de botón del mando a distancia.
- Configurar los parámetros B033: indicar el tiempo máximo de funcionamiento del aspirador. De este modo se evita el funcionamiento permanente del aspirador si no se produce ninguna desconexión a través del mando a distancia.
- Configurar los parámetros B049 a B052: indicar el modo de funcionamiento del mando a distancia correspondiente.
- Restablecer el parámetro B065: Resetear el contador de turnos. Para ello introducir la contraseña (1234) o las teclas de navegación (◀/▶) simultáneamente durante 2 segundos.
- Configurar los parámetros de B129 a B135: La señal "Piloto de control" del mando a distancia también se puede utilizar para conectar válvulas, pasadores etc.
- Configurar el parámetro B137: Arranque suave si/no
- Configurar el parámetro B143: indicar el tiempo de marcha en inercia del aspirador. De esta forma se aspira la tubería de aspiración tras cerrar todas las válvulas o pasadores. Atención: si se usa esta función, tiene que estar montada la tapa de aire falso para evitar una baja presión demasiado alta en el sistema.



|      |  |
|------|--|
| B020 | En el modo de botón del mando a distancia: tiempo de funcionamiento del aspirador en la estación (indicador en segundos)   |
| B028 | En el modo de botón del mando a distancia: tiempo de funcionamiento del aspirador en la estación 2 (indicador en segundos) |
| B029 | En el modo de botón del mando a distancia: tiempo de funcionamiento del aspirador en la estación 3 (indicador en segundos) |
| B030 | En el modo de botón del mando a distancia: tiempo de funcionamiento del aspirador en la estación 4 (indicador en segundos) |
| B033 | Tiempo de funcionamiento máximo del aspirador (indicación en segundos)   |
| B049 | Modo de funcionamiento del mando a distancia 1: 0=botón, 1=interruptor   |
| B050 | Modo de funcionamiento del mando a distancia 2: 0=botón, 1=interruptor   |
| B051 | Modo de funcionamiento del mando a distancia 3: 0=botón, 1=interruptor   |
| B052 | Modo de funcionamiento del mando a distancia 4: 0=botón, 1=interruptor   |
| B065 | Resetear el contador de turnos   |
| B129 | Estación 1: 0=Válvula, 1=Piloto de control   |
| B131 | Estación 2: 0=Válvula, 1=Piloto de control   |
| B133 | Estación 3: 0=Válvula, 1=Piloto de control   |
| B135 | Estación 4: 0=Válvula, 1=Piloto de control   |
| B137 | 0=sin arranque suave montado, 1=arranque suave montado   |

|      |  |
|------|--|
| B143 | Tiempo de marcha en inercia del aspirador (indicación en segundos) |
|------|--|

## Menú del control por SPS

### Pantalla LCD

**Indicación:** Al accionar una tecla cualquier en la parte delantera se activa la iluminación de fondo del indicador LCD durante 30 segundos.

**Indicación:** Con las teclas de la parte frontal del control por SPS se pueden configurar y programar los parámetros.

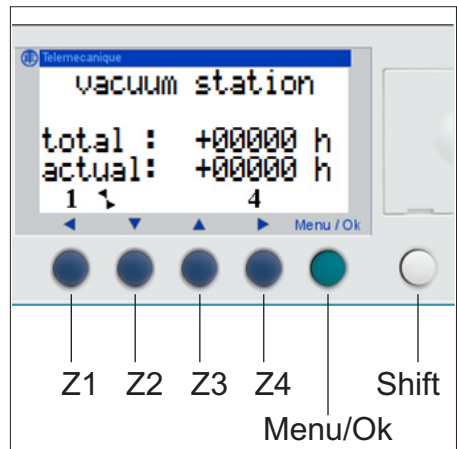

Menú de inicio

- **total:**  
Contador de horas de servicio
- **actual:**  
Contador de turnos (se puede reestablecer)
- **Tecla Shift**  
Si se pulsa la tecla Shift, se puede mostrar un menú contextual a través de las teclas Z (Ins., Del., Param etc.).
- **Tecla Menú/Ok**  
Esta tecla se utiliza para cualquier tipo de confirmación: Menú, submenú, programa, parámetros etc.
- **Teclas de navegación**  
◀/▼/▲/▶ (Z1-Z4)

## Modificar parámetros

- Pulsar la tecla Menú/Ok para acceder al menú principal.

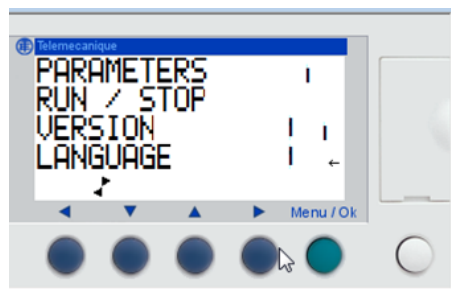

Menú principal

- Colocar el cursor en el punto de menú PARÁMETROS del menú principal (PARÁMETROS parpadea) y confirmar con Menú/Ok. El control por SPS pasa al modo STOP. Se abre la ventana en el primer parámetro.

### Ejemplo 1:

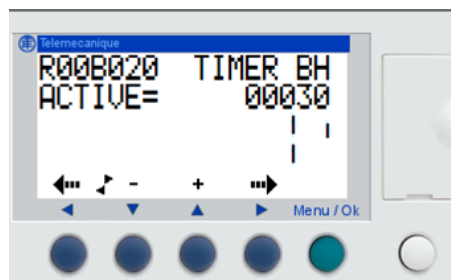

Ventana PARÁMETROS B020

- Seleccionar función deseada: Desplazarse hacia abajo con las teclas de navegación (▲/▼) por los números de los bloques de función hasta que aparezca el número deseado.
- Seleccionar el parámetro a modificar con las teclas de navegación (◀/▶).
- Modificar el parámetro con las teclas de navegación (▲/▼) +/-.
- Confirmar las modificaciones con Menú/Ok. Aparece la ventana de confirmación.

- Confirmar 2 veces con Menú/Ok para guardar las modificaciones. La pantalla vuelve al modo RUN en el menú principal.

### Ejemplo 2:

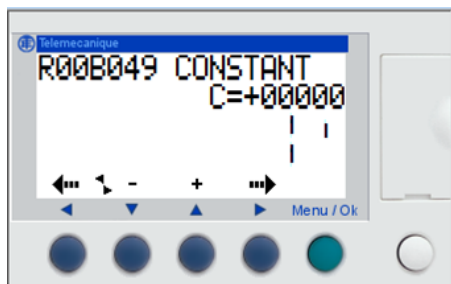

Ventana PARÁMETRO B049

## Garantía

En todos los países rigen las condiciones de garantía establecidas por nuestra empresa distribuidora. Las averías del aparato serán subsanadas gratuitamente dentro del periodo de garantía, siempre que se deban a defectos de material o de fabricación. En un caso de garantía, le rogamos que se dirija con el comprobante de compra al distribuidor donde adquirió el aparato o al servicio al cliente autorizado más próximo a su domicilio.

## Accesorios y piezas de repuesto

- Sólo deben emplearse accesorios y piezas de repuesto originales o autorizados por el fabricante. Los accesorios y piezas de repuesto originales garantizan el funcionamiento seguro y sin averías del aparato.
- En el área de servicios de [www.kaercher.com](http://www.kaercher.com) encontrará más información sobre piezas de repuesto.



Перед первым применением вашего прибора прочитайте эту оригинальную инструкцию по эксплуатации, после этого действуйте соответственно и сохраните ее для дальнейшего пользования или для следующего владельца.

- При повреждениях, полученных во время транспортировки, немедленно свяжитесь с продавцом.

## Оглавление

|  |            |
|--|------------|
| Защита окружающей среды. . .               | RU . . . 1 |
| Использование по назначению. . . . .       | RU . . . 1 |
| Назначение. . . . .                        | RU . . . 1 |
| Элементы прибора. . . . .                  | RU . . . 2 |
| Режимы . . . . .                           | RU . . . 2 |
| Управление. . . . .                        | RU . . . 3 |
| Гарантия . . . . .                         | RU . . . 5 |
| Принадлежности и запасные детали . . . . . | RU . . . 5 |

## Защита окружающей среды

|  |   |
|--|---|
|  | Упаковочные материалы пригодны для вторичной переработки. Пожалуйста, не выбрасывайте упаковку вместе с бытовыми отходами, а сдайте ее в один из пунктов приема вторичного сырья.   |
|  | Старые приборы содержат ценные перерабатываемые материалы, подлежащие передаче в пункты приемки вторичного сырья. Аккумуляторы, масло и иные подобные материалы не должны попадать в окружающую среду. Поэтому утилизируйте старые приборы через соответствующие системы приемки отходов. |

### Инструкции по применению компонентов (REACH)

Актуальные сведения о компонентах приведены на веб-узле по следующему адресу:

[www.kaercher.com/REACH](http://www.kaercher.com/REACH)

## Использование по назначению

Данная стойка для пультов дистанционного управления предназначена для подключения и эксплуатации пылесоса мощностью до 7,5 кВт в сочетании с 4 внешними пультами дистанционного управления.

## Назначение

- Управление пылесосом осуществляется при помощи максимум 4 внешних пультов дистанционного управления в соответствии с заданными параметрами программируемого контроллера в стойке для пультов дистанционного управления. Для выполнения конкретных задач пульты дистанционного управления могут также сочетаться с клапанами или задвижками.
- В стойку для пультов дистанционного управления можно дополнительно встроить устройство плавного пуска для снижения пускового тока.

## Элементы прибора

### Стойка для пультов дистанционного управления

Деталь № 4.812-236.0

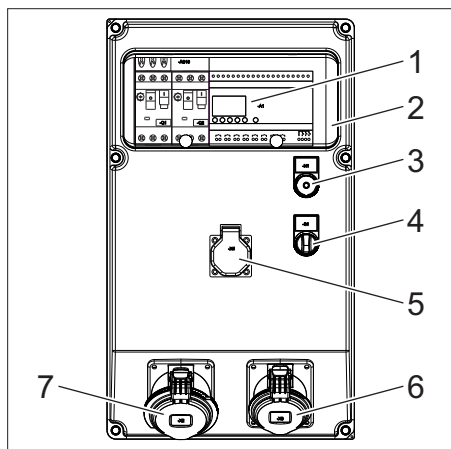

- 1 Программируемый контроллер
- 2 Смотровое окно
- 3 Контрольный индикатор стойки для пультов дистанционного управления
- 4 Переключатель для розетки
- 5 Розетка 230 В
- 6 Розетка CEE, 16 А, 400 В
- 7 Розетка CEE, 32А, 400 В

### Дистанционное управление с переключателем (опция)

Деталь № 4.812-068.0

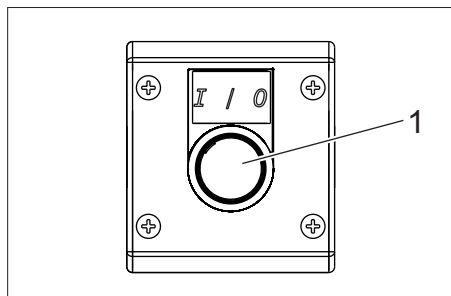

- 1 Переключатель с контрольным индикатором для дистанционного управления

### Дистанционное управление с выключателем (опция)

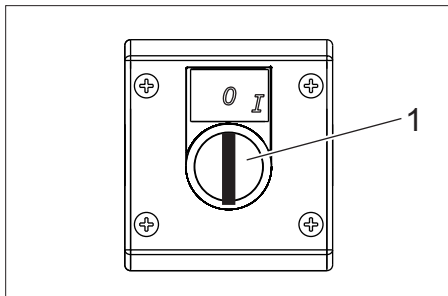

- 1 Выключатель дистанционного управления

## Режимы

**Указание:** С помощью параметров программируемого контроллера могут задаваться различные режимы эксплуатации.

- 1 Кнопка эксплуатации дистанционного управления: 1 нажатие = работает пылесос (контрольный индикатор мигает или светится \*), повторное нажатие = пылесос выключается (контрольный индикатор гаснет)
- 2 Кнопка эксплуатации дистанционного управления: 1 нажатие = работает пылесос (контрольный индикатор мигает или светится \*), спустя заданный интервал времени пылесос отключается (контрольный индикатор гаснет)
- 3 Выключатель эксплуатации дистанционного управления: Пылесос работает пока выключатель находится в положении „вкл“ (I).

\* Контрольный индикатор мигает: В129-В135 = 1, Контрольный индикатор светится: В129-В135 = 0

## Управление

### Параметры программируемого контроллера

- Установите параметры B020 - B030: Задать время работы пылесоса на соответствующих станциях с помощью кнопки эксплуатации дистанционного управления.
- Установить параметр B033: Задать максимальное время работы пылесоса. Таким образом предотвращается непрерывная работа пылесоса в том случае, когда отключение не осуществляется с пульта дистанционного управления.
- Установить параметры B049 - B052: Задать режим работы соответствующего пульта дистанционного управления.
- Сбросить значение параметра B065: Выполнить сброс счетчика посменного учета. Для этого следует ввести пароль (1234) или удерживать одновременно нажатыми клавиши навигации (◀/▶) в течение 2 секунд.
- Установить параметры B129 - B135: Сигнал „Контрольный индикатор“ на пульте дистанционного управления может также использоваться для переключения клапанов, задвижек и т. Д.
- Установить параметр B137: Плавный пуск да/нет
- Установить параметр B143: Задать время холостого хода пылесоса. Для этого необходимо дать поработать всасывающей трубке в холостом режиме после закрытия всех клапанов или задвижек. Внимание: Использование данной функции без встроенного клапана подсосываемого воздуха не допускается во избежание увеличения разрежения в системе.

|      |  |
|------|--|
| B020 | С кнопкой эксплуатации дистанционного управления: Рабочее время пылесоса на станции 1 (в секундах) |
| B028 | С кнопкой эксплуатации дистанционного управления: Рабочее время пылесоса на станции 2 (в секундах) |
| B029 | С кнопкой эксплуатации дистанционного управления: Рабочее время пылесоса на станции 3 (в секундах) |
| B030 | С кнопкой эксплуатации дистанционного управления: Рабочее время пылесоса на станции 4 (в секундах) |
| B033 | Максимальное рабочее время пылесоса (в секундах)   |
| B049 | Режим работы дистанционного управления 1: 0=кнопка, 1=выключатель                                  |
| B050 | Режим работы дистанционного управления 2: 0=кнопка, 1=выключатель                                  |
| B051 | Режим работы дистанционного управления 3: 0=кнопка, 1=выключатель                                  |
| B052 | Режим работы дистанционного управления 4: 0=кнопка, 1=выключатель                                  |
| B065 | Сброс счетчика посменного учета  |
| B129 | Станция 1: 0=клапан, 1=контрольный индикатор   |
| B131 | Станция 2: 0=клапан, 1=контрольный индикатор   |
| B133 | Станция 3: 0=клапан, 1=контрольный индикатор   |
| B135 | Станция 4: 0=клапан, 1=контрольный индикатор   |
| B137 | 0=без встроенного устройства плавного пуска, 1=со встроенным устройством плавного пуска            |

|      |  |
|------|--|
| В143 | Время холостого хода пылесоса (в секундах) |
|------|--|

## Меню программируемого контроллера

### Жидкокристаллический экран

**Указание:** При нажатии любой кнопки на передней панели активируется подсветка ЖК-экрана в течение 30 секунд.

**Указание:** С помощью кнопок на передней панели программируемого контроллера можно проводить настройку и программирование параметров.

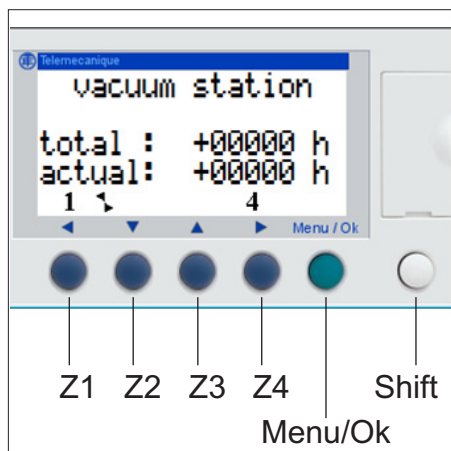

Меню "Пуск"

- **total:**  
Счетчик рабочих часов
- **actual:**  
Счетчик посменного учета (сбрасываемый)
- **Кнопка Shift**  
При нажатии на кнопку Shift отображается контекстное меню с Z-кнопками (Ins., Del., Param и т. д.).
- **Кнопка „Меню/Ок“**  
Данная кнопка используется для подтверждения введенных значений: Меню, подменю, программа, параметр и т. д.
- **Кнопки навигации**  
◀/▼/▲/▶ (Z1-Z4)

## Изменение параметра

- Нажать кнопку Меню/Ок, чтобы попасть в Главное меню.

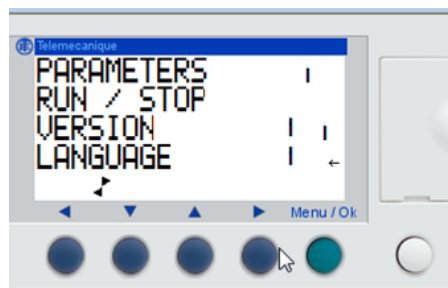

Главное меню

- Навести курсор на пункт главного меню PARAMETERS (слово PARAMETERS будет мигать) и подтвердить с помощью кнопки Меню/Ок. Программируемый контроллер перейдет в режим STOP. Откроется окно с отображением первого параметра.

### Пример 1:

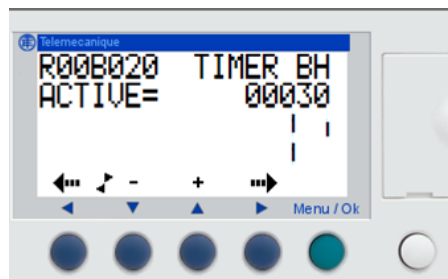

Окно PARAMETERS B020

- Выбрать желаемую функцию: С помощью кнопок навигации (▲/▼) пролистывать номера функциональных блоков до появления желаемого номера.
- С помощью кнопок навигации (◀/▶) выбрать параметр для изменения.
- Изменить параметр с помощью кнопок навигации (▲/▼) +/-.
- Подтвердить изменения с помощью Меню/Ок. Отобразится окно подтверждения.

- Чтобы сохранить изменения, опять дважды подтвердить выбранное значение с помощью кнопки Меню/Ок. Индикация вернется обратно в режим RUN в главном меню.

### Пример 2:

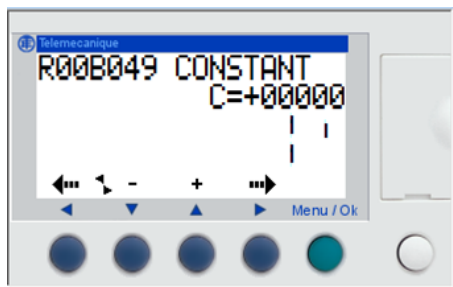

Окно PARAMETERS B049

## Гарантия

В каждой стране действуют соответственно гарантийные условия, изданные уполномоченной организацией сбыта нашей продукции в данной стране. Возможные неисправности прибора в течение гарантийного срока мы устраняем бесплатно, если причина заключается в дефектах материалов или ошибках при изготовлении. В случае возникновения претензий в течение гарантийного срока просьба обращаться, имея при себе чек о покупке, в торговую организацию, продавшую вам прибор или в ближайшую уполномоченную службу сервисного обслуживания.

## Принадлежности и запасные детали

- Разрешается использовать только те принадлежности и запасные части, использование которых было одобрено изготовителем. Использование оригинальных принадлежностей и запчастей гарантирует Вам надежную и бесперебойную работу прибора.
- Дальнейшую информацию о запчастях вы найдете на сайте [www.kaercher.com](http://www.kaercher.com) в разделе Service.

Service + Beratung beim Kärcher-Fachhändler:

**SBR Höllwarth GmbH**

Lise-Meitner-Straße 6

71364 Winnenden

Tel.: 07195 / 957 66 44

Fax: 07195 / 957 66 45

Web: [www.SBR-Hoellwarth.de](http://www.SBR-Hoellwarth.de)

Shop: [www.SBR24.de](http://www.SBR24.de)



<http://www.kaercher.com/dealersearch>

