

中文

5

Register and win!
www.kärcher.com

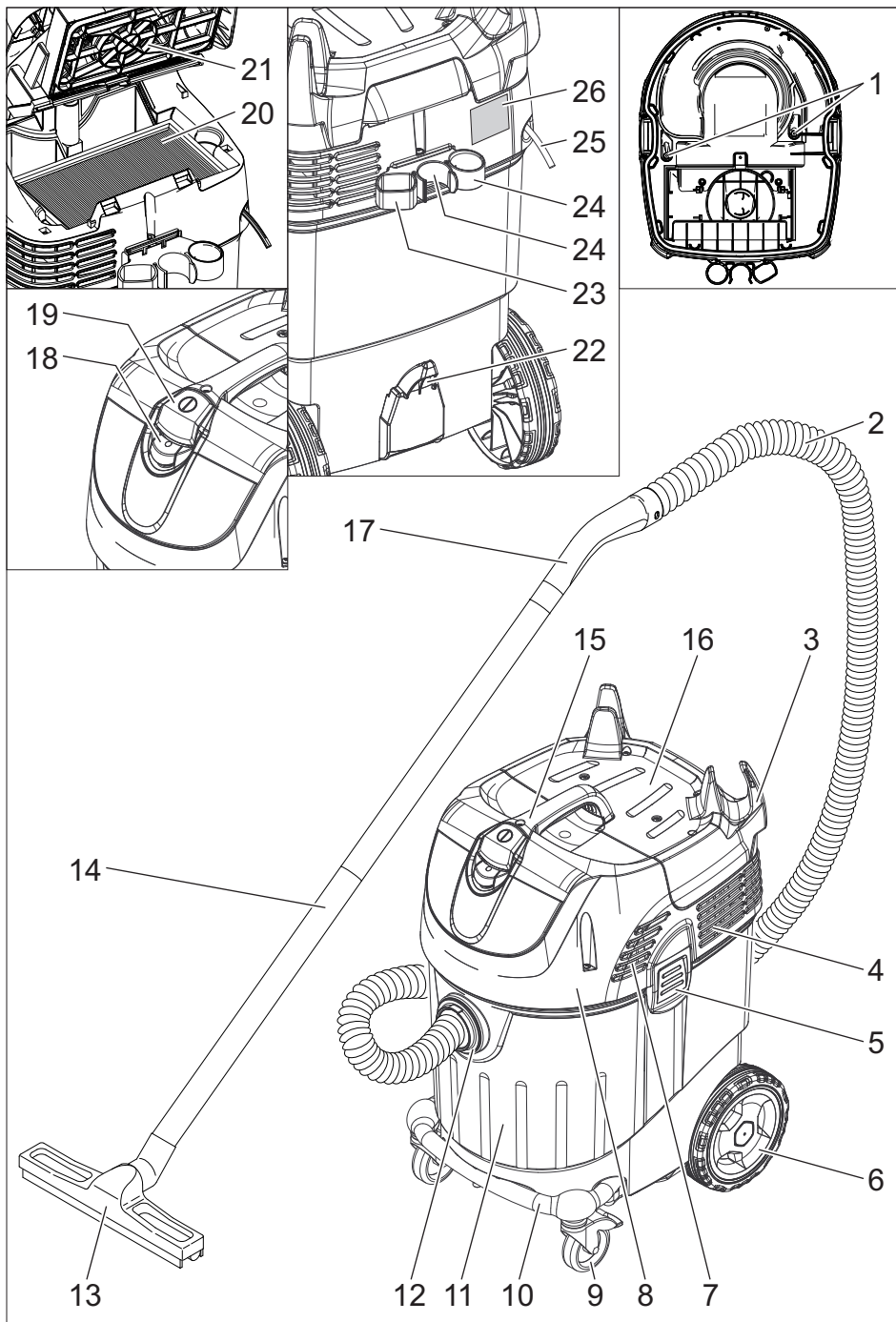



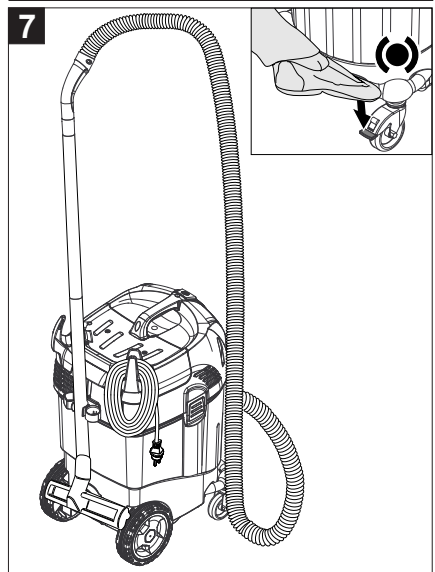
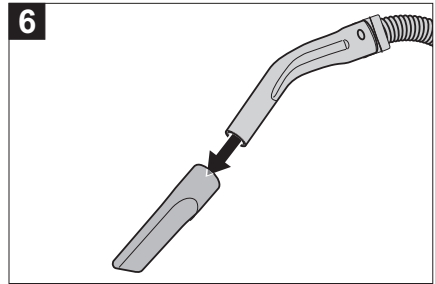
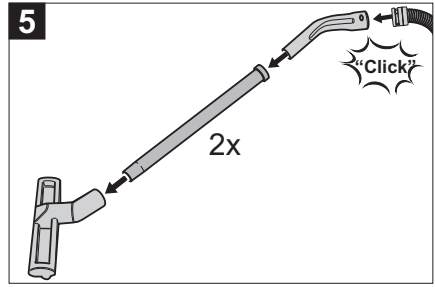
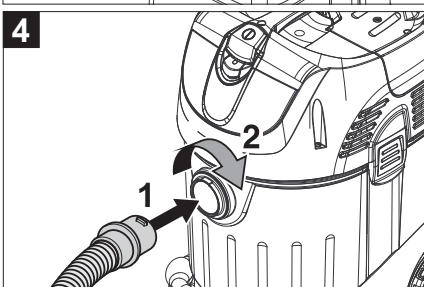
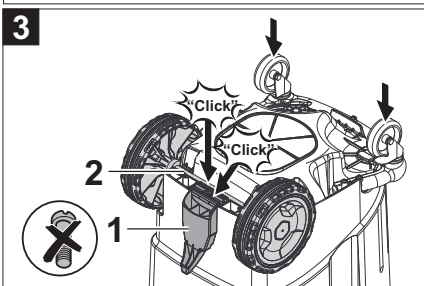
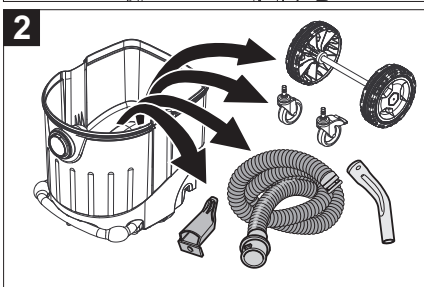
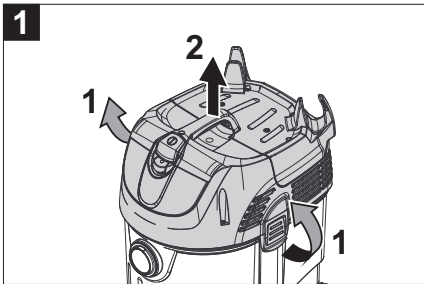
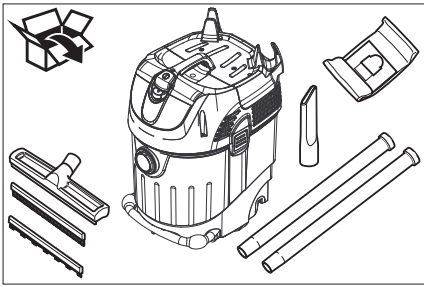

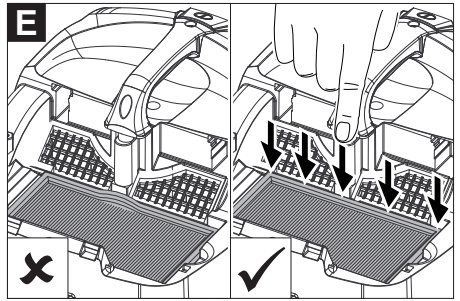
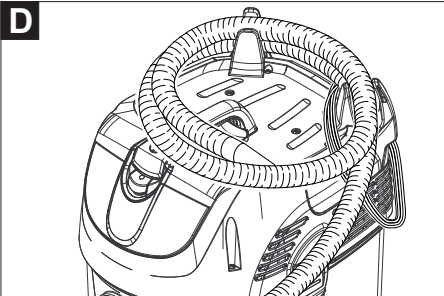
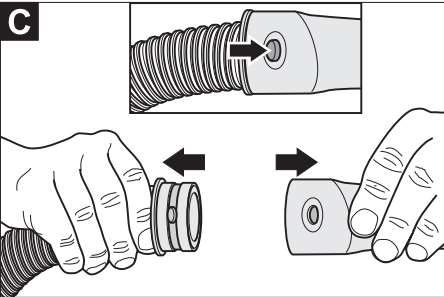
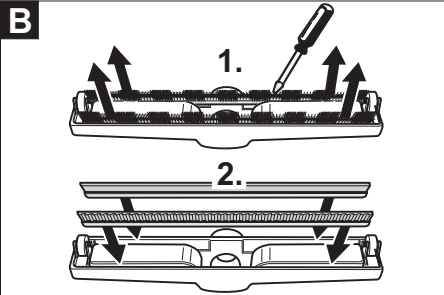
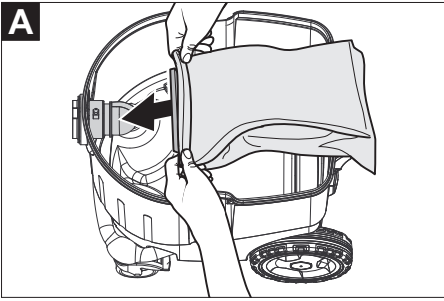



在您第一次使用您的设备前，请先阅读并遵守本操作说明书原件，为日后使用或其他所有者使用方便请妥善保管本说明书。

- 第一次使用前，请务必详阅编号为 5.956-249 的安全提示！
- 不遵守本说明书和安全提示会导致机械损坏以及操作者和其他人员人身危险。
- 如有运输损坏请立即通知零售商。

目录

环境保护	ZH . . . 1
说明书中的符号	ZH . . . 1
合乎规定的使用	ZH . . . 1
设备元件	ZH . . . 2
调试设备	ZH . . . 2
操作说明	ZH . . . 2
运输	ZH . . . 3
储存	ZH . . . 3
保养与维护	ZH . . . 3
故障排除	ZH . . . 3
质量保证	ZH . . . 4
附件和备件	ZH . . . 4
产品规格 / 参数	ZH . . . 5

环境保护

	<p>包装材料可以回收利用。请不要把包装材料与普通垃圾放在一起处理，而应妥善安排回收。</p>
	<p>旧的设备中含有宝贵的可再利用的材料，应加以回收利用。电池、油以及类似物质不可以进入自然环境。请通过适当的收集系统处理您的旧设备。</p>

内部材料提示 (REACH)

最新的内部材料信息请您在如下链接中查找：

www.kaercher.com/REACH

说明书中的符号

⚠ 危险

即刻引发威胁的危险，致使身体严重伤害或死亡。

⚠ 警告

潜藏的危险情况，可能致使身体严重伤害或死亡。

注意

潜藏的危险情况，可能致使身体轻微伤害或损伤。

合乎规定的使用

⚠ 警告

本设备不适用于抽吸有损健康的粉尘。

- 本设备用于对地面和墙面进行湿式和干式清洁。
- 本设备适于在交易场所内使用，如饭店，学校，译员，工厂，商店，办公室和房屋出租处等。

设备元件

- 1 电极
- 2 抽吸软管
- 3 电线挂钩
- 4 空气出口、工作空气
- 5 吸尘头锁销
- 6 轮子
- 7 空气入口、电机冷却空气
- 8 吸尘头
- 9 导向轮
- 10 转向轮支架
- 11 污物桶
- 12 吸尘接口
- 13 底部喷头
- 14 吸入管
- 15 手柄
- 16 过滤器盖
- 17 肘管
- 18 自动过滤器清洁
- 19 总开关
- 20 扁平折叠式过滤器
- 21 过滤器清洁
- 22 地面吸嘴支架
- 23 缝隙吸嘴支架
- 24 吸尘管支架
- 25 电源线
- 26 铭牌

调试设备

注意

吸尘时禁止取下扁平折叠式过滤器。

干式抽吸

- 抽吸细粉尘时可另行使用一个纸质过滤袋、一个无纺布过滤袋（特殊附件）或一个隔膜式过滤器（特殊附件）。

安装纸制过滤袋 / 无纺布过滤袋

图A

- 解除吸尘头锁销并取下吸尘头。
- 插上纸质过滤袋、无纺布过滤袋（特殊附件）或隔膜式过滤器（特殊附件）。
- 放上并锁定吸尘头。

湿式抽吸

安装橡皮嘴

图B

- 拆卸毛刷条。
- 安上橡皮嘴。

提示：橡皮嘴有底纹的那一面必须朝外。

除去纸制过滤袋 / 无纺布过滤袋

- 抽吸湿污物时必须总要拿掉纸质过滤袋、无纺布过滤袋（特殊附件）或隔膜式过滤器（特殊附件）。
- 建议使用一个（湿的）专用过滤纸袋（参见过滤系统）。

综述

- 使用软垫吸嘴和缝隙吸嘴抽吸湿污物时，或者当主要从容器中抽水时，建议关断“自动过滤器清洁”功能。
- 一旦达到最大液位，设备将自动关闭。
- **若容器中盛装非导电液体（如：钻井乳液、油或油脂），则设备在容器满时不会关闭。须定期检查液位并及时排空容器。**
- 在湿式吸尘结束后：请使用过滤器清洁装置清洗扁平折叠式过滤器。请使用刷子清洁电极。须使用湿布清洁容器并晾干。

卡钩连接

图C

吸尘软管配有一个卡钩系统。可以连接所有 C-35/C-DN-35 附件。

操作说明

启动设备

- 插上电源。
- 按下总开关打开设备。

自动过滤器清洁

该设备采用了新型过滤器清洁系统，对于细小的灰尘特别有效。对此，借助空气气流每隔 15 秒将自动清洁扁平折叠式过滤器（脉动噪声）。

提示：自动过滤器清洁是由工厂启动的。

提示：只有在接通设备的情况下才可关闭 / 开启自动过滤器清洁。

- 关闭自动过滤器清洁：
 - 操作开关。开关上的控制灯熄灭。
- 开启自动过滤器清洁：
 - 再次操作开关。开关上的控制灯亮绿色。

关闭设备

- 按下总开关关闭设备。
- 取下插头。

使用后

- 清空污物桶。
- 通过抽吸并用湿毛巾擦拭将机器内外清洁干净。

设备储存

图D

- 相应保管好吸尘软管和电源线。
- 将机器放在干燥房间内并防止未经授权而使用。

运输

注意

受伤和损坏危险！运输时要注意设备的重量。

- 连同地面吸嘴一起从支架上取下吸尘管。提携机器时抓住提柄和吸尘管。
- 用车辆进行运输时，根据各适用准则确保设备不会滑倒和倾覆。

储存

注意

受伤和损坏危险！存放时要注意设备的重量。

该设备只能存放在室内。

保养与维护

⚠ 危险

在对机器进行任何操作之前，请务必先关闭设备并将插头从电源上拔下。

更换扁平折叠式过滤器

- 打开过滤器盖。
- 更换扁平折叠式过滤器。
- 关闭过滤器盖，须听到锁止的声音。

清洁电极

- 解除吸尘头锁销并取下吸尘头。
- 请使用刷子清洁电极。
- 放上并锁定吸尘头。

故障排除

⚠ 危险

在对机器进行任何操作之前，请务必先关闭设备并将插头从电源上拔下。

吸尘涡轮机不运转

- 检查电源插座和保险丝。
- 检查设备的电源线、电源插头和电极。
- 开启设备。

关闭吸尘涡轮机

- 清空污物桶。

清空污物桶后吸尘涡轮机不再启动

- 关闭机器并等 5 秒钟，5 秒钟后重新启动。
- 请使用刷子清洁电极以及电极之间的空隙。

吸力减弱

- 从吸嘴、吸尘管、吸尘软管或扁平折叠式过滤器中移除堵塞物。
- 更换过滤纸袋。
- 更换无纺布过滤袋（特殊附件）。
- 正确锁上过滤器盖。
- 将隔膜式过滤器（特殊附件）置于自来水下清洁或更换。
- 更换扁平折叠式过滤器。

吸尘时灰尘泄漏

图 3

- 检查 / 修正扁平折叠式过滤器的安放位置是否正确。
- 更换扁平折叠式过滤器。

自动关机（湿式吸尘）无效

- 请使用刷子清洁电极以及电极之间的空隙。
- 请定期检查非导电液体的液位。

自动过滤器清洁不运行

- 吸尘软管未连接。

自动过滤器清洁无法关闭

- 通知客户服务处。

自动过滤器清洁无法开启

- 通知客户服务处。

质量保证

我们的质量保证条款适用于全球各分公司。在质量保证期内，如果您的产品发生了任何故障，我们都将为您提供免费维修，但是这种故障应当是由于机身材料或制造上的缺陷造成的。请您向经销商或者与您距离最近的经过授权的客户服务中心联系，提出保修请求，并提供相应的产品购买证明文件。

附件和备件





- 只允许使用生产商提供的配件和备件。原始配件和原始备件可以确保设备安全无故障地运行。
- 在说明书的结尾部分您可以找到精选的最频繁需要的备件。
- 您可以登录 www.kaercher.com 的 Service 板块里获取更多关于备件的信息。

产品规格 / 参数

		NT 45/1 Eco
电源电压	V	220
频率	Hz	1~ 50/60
最大功率	W	1380
额定功率	W	1200
污物桶容量	l	43
液体充满量	l	30
(最大) 空气流量	l/s	61
(最大) 负压	kPa (mbar)	23,0 (230)
防护等级	--	IPX4
保护等级		II
吸尘软管接头 (C-DN/C-ID)	mm	35
长度 x 宽度 x 高度	mm	520 x 380 x 695
典型运行重量	kg	12,5
(最高) 环境温度	° C	+40
EN 60335-2-69 规定的测定值		
声压等级 L_{pA}	dB (A)	67
不安全性 K_{pA}	dB (A)	1
手臂振动值	m/s^2	<2,5
不安全性 K	m/s^2	0,2

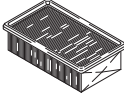
电源线	H05VV-F 2x1,0 mm ² 60227 IEC 53	
	零件号	电线长度
CN	6.649-072.0	7.5 m

Filtersysteme / Filter Systems / Système de filtres

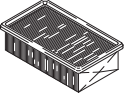
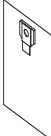





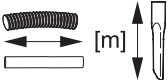

						
	Flachfaltfilter * Flat pleated filter * Filtre plat à plis *	Papierfiltertüte 2-lagig * Paper filter bag double layered * Sachet filtre à 2 épaisseurs *	Membranfilter Diaphragm filter Filtre à membrane	Spezialfiltertüte, nass Special filter bag, wet Sachet filtre spécial, mouillé	Flachfaltfilter (PES) * Flat pleated filter (PES) * Filtre plat à plis (PES) *	Vliesfiltertüte 3-lagig * Fleece filter bag triple layered * Sachet filtre en tissu non tissé à 3 épaisseurs *
Bestell-Nr. Order No. Numéro de référence	6.904-367	6.904-208	6.904-212	6.904-211	6.904-360	6.907-361
Menge Quantity Quantité	1	5	1	5	1	5
Normalstäube Normal dust Poussières normales	X	X	X			X
Feinstäube Fine dust Poussières fines	X		X			X
Abrasive Stäube Abrasive dust Poussières abrasives	X	X	X	X		X
Flüssigkeiten, nasser Schmutz Liquids, wet dirt Liquides, saletés humides				X	X	

* Staubklasse M, Rückhaltevermögen $\geq 99,9\%$







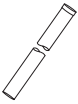

* Dust class M, Retention $\geq 99,9\%$

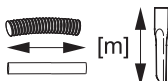
* Classe de poussière M, Conservation $\geq 99,9\%$

Zubehör / Accessories / Accessoires

		\varnothing [mm]		
	4.440-626 4.440-653	CDN 35 CDN 35 EL	2,5 2,5	
	6.906-208 6.906-241 6.906-242 6.906-321 6.906-279 6.906-546 6.906-714	C 35 C 35 C 35 C 40 C 40 C 40 EL C 40 Oil	2,5 4,0 10,0 4,0 10,0 4,0 4,0	
	6.906-237 6.906-277 6.906-344	C 35 C 35 EL C 40 Verlängerung, extension, rallonge	2,5 2,5 2,5	
	2.639-483	DN 35	0,45	
	2.639-484 2.639-485	DN 35/27 DN 35/27 EL	3,5 3,5	
	5.453-042 5.453-052 5.407-112 5.407-111 5.407-113	C 35 EL C 35 EL C 35 - DN 35 C 40 - DN 40 C 40 - C 35		
	5.031-718 5.031-939 5.031-904 5.032-427	DN 35 DN 35 EL C/DN 40 C/DN 40 EL		
	6.900-514 6.900-275 6.902-154	DN 35 M DN 40 M DN 35 ES	0,5 0,5 0,5	

Zubehör / Accessories / Accessoires

		∅ [mm]	 [m]	 [mm]
	6.906-513 6.906-384 6.906-554 6.903-018 6.906-383	DN 35 DN 35 M DN 40 DN 40 M DN 40 M		360 370 360 370 450
	6.906-511	DN 35		270
	6.900-922 6.903-033	DN 35 M DN 40	0,5 0,29	
	6.902-104 6.902-105	DN 35 DN 40	0,2 0,2	
	6.903-862	DN 35		
	6.900-425 6.903-863	DN 35 hard DN 35 soft	0,25 0,25	

EL = elektrisch leitend, electrical conductive, conducteur électrique

C = Clip-Verbindung, Clip connection, Connexion de clip

DN = Konus-Verbindung, Cone connection, Connexion de cône

M = Metall, metal, métal

Oil = ölbeständig, oil resistant, résistant à l'huile

ES = Edelstahl rostfrei, Stainless steel, Acier inoxydable

NT 45/1 Eco

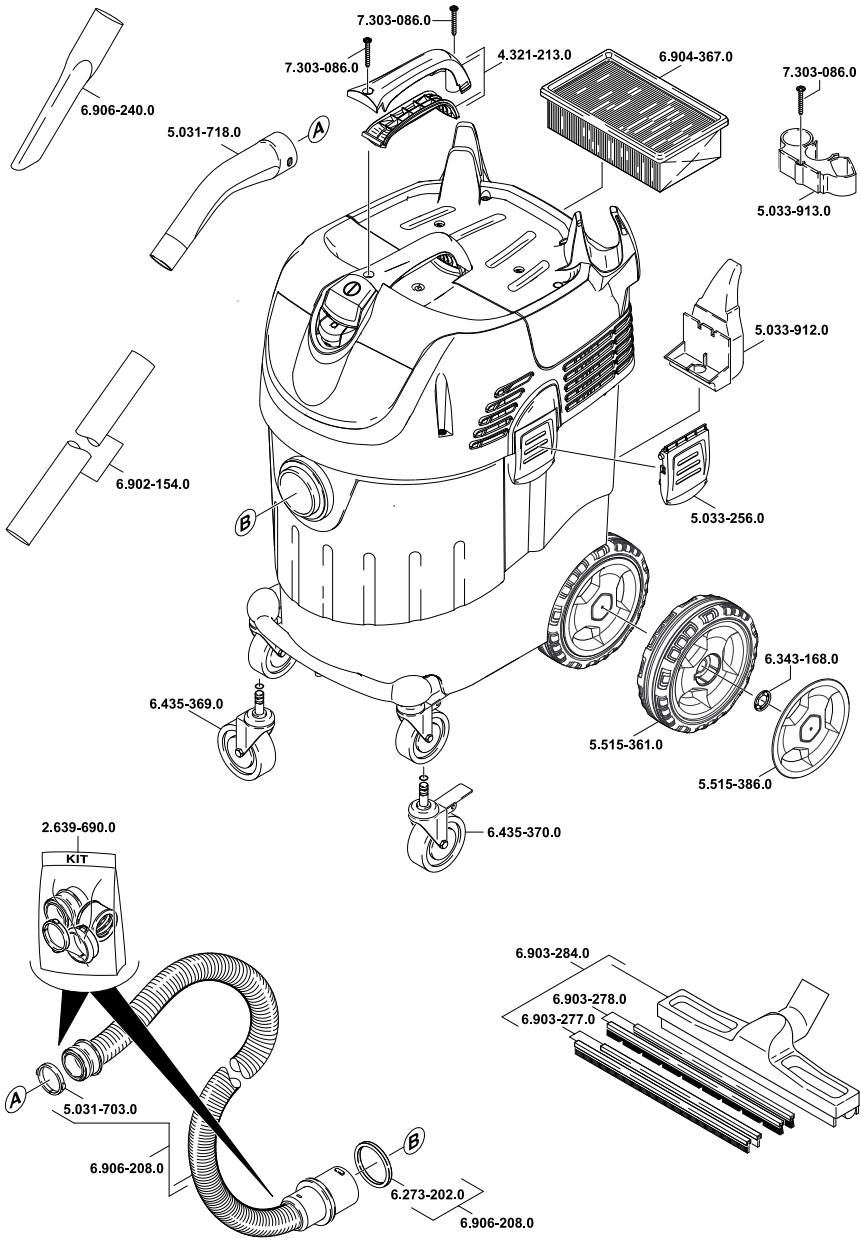

5.965-999.0 05.11.2012



<http://www.kaercher.com/dealersearch>

