

SPP 56 Inox
SPP 60 Inox

 **KÄRCHER**[®]



Deutsch	5
Türkçe	12
Magyar	19
Čeština	26
Slovenščina	33
Românește	40
Slovenčina	47
Hrvatski	54
Srpski	60
Български	67

Register and win!
www.kaercher.com



59621620 12/12

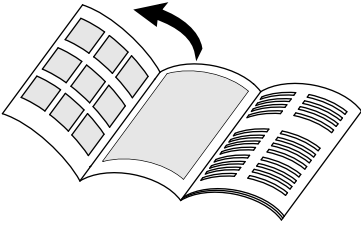

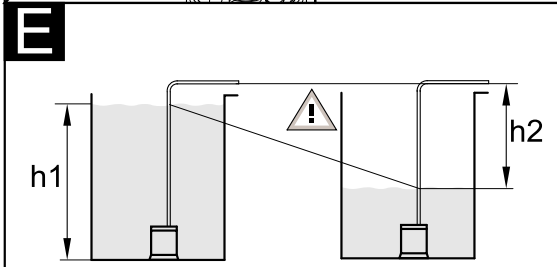
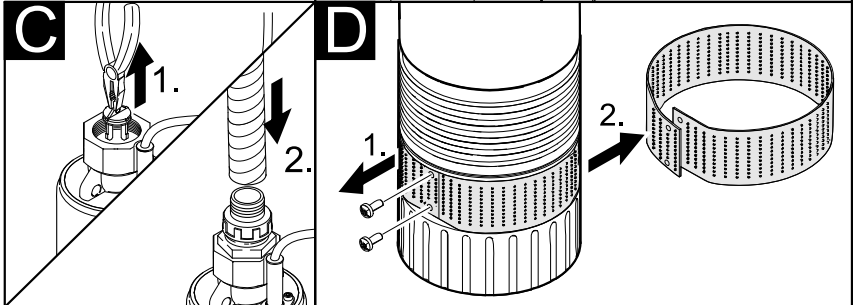
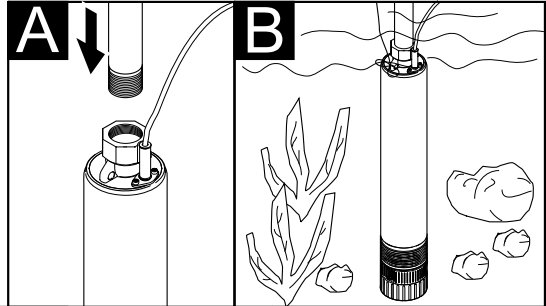
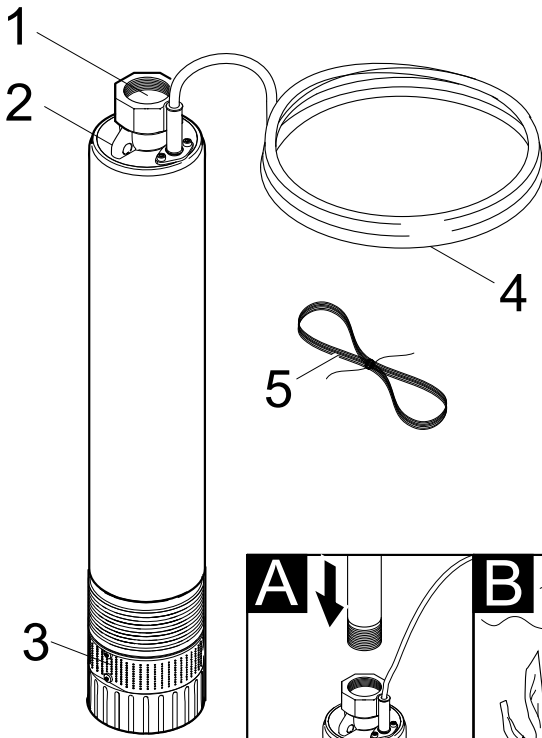



6.997-347.0 / 6.997-346.0



6.997-359.0



6.997-352.0 / 6.997-354.0



6.997-357.0



6.997-355.0



6.997-356.0





6.997-418.0

Inhaltsverzeichnis

Inhaltsverzeichnis	DE . . . 1
Allgemeine Hinweise	DE . . . 1
Sicherheitshinweise	DE . . . 2
Bedienung	DE . . . 3
Reinigung	DE . . . 3
Pflege, Wartung	DE . . . 4
Transport	DE . . . 4
Lagerung	DE . . . 4
Sonderzubehör	DE . . . 5
Hilfe bei Störungen	DE . . . 6
Technische Daten	DE . . . 7

Allgemeine Hinweise

Sehr geehrter Kunde,

  Lesen Sie vor der ersten Benutzung Ihres Gerätes diese Originalbetriebsanleitung, handeln Sie danach und bewahren Sie diese für späteren Gebrauch oder für Nachbesitzer auf.

Bestimmungsgemäße Verwendung

Dieses Gerät wurde für den privaten Gebrauch entwickelt und ist nicht für die Beanspruchungen des gewerblichen Einsatzes vorgesehen.

Der Hersteller haftet nicht für eventuelle Schäden, die durch nicht bestimmungsgemäßen Gebrauch oder falsche Bedienung verursacht werden.

Das Gerät ist vorwiegend zum Fördern von klarem Wasser (ohne aufgelöste Gase) aus großen Tiefen bestimmt, eignet sich aber auch zum Betrieb von Bewässerungssystemen.

Zugelassene Förderflüssigkeiten:

- Wasser mit einem Verschmutzungsgrad bis Korngröße 1mm
- Schwimmbadwasser (bestimmungsgemäße Dosierung der Additive vorausgesetzt)
- Waschlauge

Warnung

Nicht gefördert werden dürfen ätzende, leicht brennbare oder explosive Stoffe (z.B. Benzin, Petroleum, Nitroverdünnung), Fette, Öle, Salzwasser und Abwasser aus Toilettenanlagen und verschlammtes Wasser, das eine geringere Fließfähigkeit als Wasser hat. Die Temperatur der geförderten Flüssigkeit darf 35°C nicht überschreiten. Das Gerät ist nicht für einen ununterbrochenen Pumpbetrieb oder als stationäre Installation (z.B. Hebeanlage, Springbrunnenpumpe) geeignet.

Umweltschutz



Die Verpackungsmaterialien sind recyclebar. Bitte werfen Sie die Verpackungen nicht in den Hausmüll, sondern führen Sie diese einer Wiederverwertung zu.



Altgeräte enthalten wertvolle recyclingfähige Materialien, die einer Verwertung zugeführt werden sollten. Bitte entsorgen Sie Altgeräte deshalb über geeignete Sammelsysteme.

Hinweise zu Inhaltsstoffen (REACH)

Aktuelle Informationen zu Inhaltsstoffen finden Sie unter:

www.kaercher.de/REACH

Garantie

In jedem Land gelten die von unserer zuständigen Vertriebsgesellschaft herausgegebenen Garantiebedingungen. Etwaige Störungen an Ihrem Gerät beseitigen wir innerhalb der Garantiefrist kostenlos, sofern ein Material- oder Herstellungsfehler die Ursache sein sollte. Im Garantiefall wenden Sie sich bitte mit Kaufbeleg an Ihren Händler oder die nächste autorisierte Kundendienststelle.

Symbole in der Betriebsanleitung

Gefahr

Für eine unmittelbar drohende Gefahr, die zu schweren Körperverletzungen oder zum Tod führt.

Warnung

Für eine möglicherweise gefährliche Situation, die zu schweren Körperverletzungen oder zum Tod führen könnte.

Vorsicht

Für eine möglicherweise gefährliche Situation, die zu leichten Verletzungen oder zu Sachschäden führen kann.

Sicherheitshinweise

Lebensgefahr

Bei Nichtbeachtung der Sicherheitshinweise besteht Lebensgefahr durch elektrischen Strom!

- Anschlussleitung mit Netzstecker vor jedem Betrieb auf Schäden prüfen. Beschädigte Anschlussleitung unverzüglich durch autorisierten Kundendienst/ Elektro-Fachkraft austauschen lassen.
- Alle elektrischen Steckerverbindungen sind im überflutungssicheren Bereich anzubringen.
- Ungeeignete Verlängerungsleitungen können gefährlich sein. Verwenden Sie im Freien nur dafür zugelassene und entsprechend gekennzeichnete Verlängerungsleitungen mit ausreichendem Leitungsquerschnitt.
Stecker und Kupplung einer verwendeten Verlängerungsleitung müssen spritzwassergeschützt sein.
- Das Netzanschlusskabel nicht zum Transportieren oder Befestigen des Gerätes benutzen.
- Nicht am Netzanschlusskabel, sondern am Stecker ziehen, um das Gerät vom Netz zu trennen.
- Das Netzanschlusskabel nicht über scharfe Kanten ziehen und nicht einquetschen.

- Die angegebene Spannung auf dem Typenschild muss mit der Spannung der Stromquelle übereinstimmen.
- Um Gefährdungen zu vermeiden, dürfen Reparaturen und der Einbau von Ersatzteilen nur vom autorisierten Kundendienst durchgeführt werden.
- Elektrische Schutzeinrichtungen beachten:
Tauchdruckpumpen dürfen in Schwimmbecken, Gartenteichen und Springbrunnen nur über einen Fehlerstromschutzschalter mit einem Nennfehlerstrom von max. 30mA betrieben werden. Wenn sich Personen im Schwimmbecken oder Gartenteich befinden, darf die Pumpe nicht betrieben werden.
Aus Sicherheitsgründen empfehlen wir grundsätzlich, das Gerät über einen Fehlerstromschutzschalter (max. 30mA) zu betreiben.
Der elektrische Anschluss darf nur von einer Elektrofachkraft vorgenommen werden. Die nationalen Bestimmungen hierzu sind unbedingt zu beachten!
In Österreich müssen Pumpen zum Gebrauch in Schwimmbecken und Gartenteichen, die mit einer festen Anschlussleitung ausgestattet sind, nach ÖVE B/EN 60555 Teil 1 bis 3, über einen ÖVE-geprüften Trenn-Transformator gespeist werden, wobei die Nennspannung sekundär 230V nicht überschreiten darf.
- Dieses Gerät ist nicht dafür bestimmt, durch Personen (einschließlich Kinder) mit eingeschränkten physischen, sensorischen oder geistigen Fähigkeiten oder mangels Erfahrung und/oder mangels Wissen benutzt zu werden, es sei denn, sie werden durch eine für ihre Sicherheit zuständige Person beaufsichtigt oder erhalten von ihr Anweisungen, wie das Gerät zu benutzen ist. Kinder sollten beaufsichtigt werden, um sicherzustellen, dass sie nicht mit dem Gerät spielen.

Voraussetzungen für die Standsicherheit

Vorsicht

Vor allen Tätigkeiten mit oder am Gerät Standsicherheit herstellen, um Unfälle oder Beschädigungen durch Umfallen des Geräts zu vermeiden.

- Die Standsicherheit des Gerätes ist gewährleistet, wenn es auf einer ebenen Fläche abgestellt wird.

Bedienung

Gerätebeschreibung

- 1 Anschluss G1 $\frac{1}{4}$ (41,9 mm) Druckleitung
- 2 Halterung für Befestigungsseil
- 3 Ansauggitter
- 4 Netzanschlusskabel mit Stecker
- 5 Befestigungsseil

Vorbereiten

Abbildung **A**

- Druckleitung mit im Handel erhältlichem Zubehör G1 $\frac{1}{4}$ (41,9 mm) anschließen.

Abbildung **B**

- Pumpe an einem Befestigungsseil in die Förderflüssigkeit ablassen.

Um Verschmutzungen im Ansaugbereich zu vermeiden, Pumpe nicht auf Grund setzen.

Es ist darauf zu achten, dass die Pumpe im Brunnen frei ansaugen kann. Der Ansaugbereich des Gerätes darf sich nicht im Sumpf des Brunnens befinden. Die Eintauchtiefe kann über das beliebige Zugseil oder über ein unterstützendes Distanzelement eingestellt werden.

Abbildung **E**

- Die Förderhöhe bezeichnet den Höhenunterschied zwischen Wasserspiegel und Wasseraustritt am Ende des Förderschlauchs. Damit die Pumpe fördert muss die max. Förderhöhe eingehalten werden. Dies muss über den gesamten Pumpenverlauf beachtet werden, da

mit sinkendem Wasserspiegel (durch das Abpumpen) die Förderhöhe zunimmt.

Betrieb

Damit die Pumpe selbstständig ansaugt, muss der Flüssigkeitsstand mindestens 10cm betragen.

- Netzstecker in Steckdose stecken.

Hinweis:

Trockenlauf führt zu erhöhtem Verschleiß, Pumpe während des Betriebs nicht unbeaufsichtigt lassen.

Alternativ kann entweder eine Trockenlaufsicherung oder ein elektronischer Druckschalter mit Trockenlaufsicherung eingesetzt werden. (Als Zubehör erhältlich.)

Betrieb beenden

- Netzstecker aus Steckdose ziehen.

Reinigung

Bei stark verschmutzten Förderflüssigkeiten kann die Reinigung des Ansauggitters notwendig sein.

- Netzstecker aus Steckdose ziehen.

Abbildung **C**

- Achtung: Vor dem Anschluss des Schlauches muss das integrierte Rückschlagventil entfernt werden.

Abbildung **D**

- Schrauben entfernen und Ansauggitter abnehmen.
- Ansauggitter mit geeigneter Bürste reinigen und mit Wasser ausspülen.
- Ist die Pumpe durch Schlamm oder feinen Sand blockiert, so kann diese Verschmutzung durch Spülen mit Leitungswasser beseitigt werden. Schließen Sie dazu den Saugschlauch an das Leitungswassersystem und an den Pumpenausgang an und spülen Sie die Pumpe durch.

Pflege, Wartung

⚠ Gefahr

Vor allen Pflege- und Wartungsarbeiten das Gerät ausschalten und den Netzstecker ziehen.

Pflege

Hinweis:

Verschmutzungen können sich ablagern und zu Funktionsstörungen führen.

- ➔ Die Pumpe nach jedem Gebrauch mit klarem Wasser durchspülen.

Wartung

Das Gerät ist wartungsfrei.

Transport

Vorsicht

Um Unfälle oder Verletzungen zu vermeiden beim Transport das Gewicht des Gerätes beachten (siehe technische Daten).

Transport in Fahrzeugen

- ➔ Gerät gegen Verrutschen und Kippen sichern.

Lagerung

Vorsicht

Um Unfälle oder Verletzungen zu vermeiden bei der Auswahl des Lagerortes das Gewicht des Gerätes beachten (siehe technische Daten).

Gerät aufbewahren

- ➔ Gerät an einem frostfreien Ort aufbewahren.

Sonderzubehör

Die Abbildungen der nachfolgend aufgeführten Sonderzubehöre finden Sie auf Seite 4 dieser Anleitung.

6.997-347.0	Saugschlauch Meterware 3/4" (19 mm), 25 m	Vakuumfester Spiralschlauch zum Zuschneiden von individuellen Schlauchlängen. Kombiniert mit Anschlussstücken und Saugfilter als individuelle Sauggarnitur einsetzbar.
6.997-346.0	Saugschlauch Meterware 1" (25,4 mm), 25 m	
6.997-359.0	Pumpenanschlussstück G1 (33,3 mm) inkl. Rückschlagventil	Passend für 3/4" (19 mm) oder 1" (25,4 mm) Schläuche. Mit G1 (33,3 mm) Anschlussgewinde. Bei Verwendung mit Tauchdruckpumpen die Flachdichtung einsetzen.
6.997-354.0	Pumpen - Anschlussstück G1 1/4 (41,9mm) auf G1 (33,3mm)	Zur Verbindung von Pumpen mit Innengewinde an Wasseranschlüsse.
6.997-357.0	Elektronischer Druckschalter	Ideal zum Umrüsten einer Gartenpumpe zum Hauswasserautomaten. Bei Wasserbedarf schaltet sich die Pumpe automatisch ein und wieder aus. Läuft kein Wasser durch die Pumpe, schützt die Trockenlaufsicherung die Pumpe vor Schäden und schaltet diese automatisch ab. Mit G1 (33,3mm) Anschlussgewinde.
6.997-355.0	Trockenlaufsicherung	Läuft kein Wasser durch die Pumpe, schützt die Trockenlaufsicherung die Pumpe vor Schäden und schaltet diese automatisch ab. Mit G1 (33,3mm) Anschlussgewinde.
6.997-356.0	Schwimmerschalter	Schaltet die Pumpe in Abhängigkeit vom Wasserstand automatisch ein und aus. Mit 10m Spezial-Anschlusskabel.
6.997-418.0	Pumpenanschlussstück G1 1/4 (41,9 mm) inkl. Rückschlagventil	Vakuumfester Anschluss der Schläuche an die Pumpe. Passend für 1" (25,4 mm) oder 1 1/4" (31,7 mm) Schläuche. Mit G 1 1/4 (41,9 mm) Anschlussgewinde, inkl. Überwurfmutter, zwei Pumpenanschlussstücken, Flachdichtung und Rückschlagventil. Um den Rücklauf des Wassers in die Pumpe zu verhindern, Rückschlagventil anstatt der Flachdichtung einsetzen..

Hilfe bei Störungen

Gefahr

Um Gefährdungen zu vermeiden, dürfen Reparaturen und der Einbau von Ersatzteilen nur vom autorisierten Kundendienst durchgeführt werden.
Vor allen Arbeiten am Gerät, Gerät ausschalten und Netzstecker ziehen.

Störung	Ursache	Behebung
Pumpe läuft aber fördert nicht	Luft in der Pumpe	Netzstecker der Pumpe mehrmals ein- und ausstecken, bis Flüssigkeit angesaugt wird
	Ansaugbereich verstopft	Netzstecker ziehen und Ansaugbereich reinigen.
	Wasserspiegel unter Mindestwasserstand	Pumpe wenn möglich tiefer in Förderflüssigkeit eintauchen.
Pumpe läuft nicht an oder bleibt während des Betriebs plötzlich stehen	Stromversorgung unterbrochen	Sicherungen und elektrische Verbindungen prüfen.
	Thermoschutzschalter im Motor hat die Pumpe wegen Überhitzung des Motors abgeschaltet.	Netzstecker ziehen, Pumpe abkühlen lassen, Ansaugbereich reinigen, Trockenlauf verhindern.
	Schmutzpartikel im Ansaugbereich eingeklemmt	Netzstecker ziehen und Ansaugbereich reinigen.
Förderleistung nimmt ab	Ansaugbereich verstopft	Netzstecker ziehen und Ansaugbereich reinigen.
Förderleistung zu gering	Förderleistung der Pumpe ist abhängig von Förderhöhe, Schlauchdurchmesser und Schlauchlänge	Max. Förderhöhe beachten, siehe technische Daten, ggf. anderen Schlauchdurchmesser oder andere Schlauchlänge wählen.

Bei Fragen oder Störungen hilft Ihnen unsere Kärcher-Niederlassung gerne weiter.
Adresse siehe Rückseite.

Technische Daten

		SPP 56	SPP 60
Spannung	V	230 - 240	230 - 240
Stromart	Hz	50	50
Leistung P_{nenn}	W	800	1200
Max. Fördermenge	l/h	4800	6000
Max. Druck	MPa (bar)	0,56 (5,6)	0,6 (6)
Max. Förderhöhe	m	56	60
Max. Eintauchtiefe	m	13	13
Max. Korngröße der förderbaren Schmutzpartikel	mm	1	1
Max. Feststoffgehalt im Wasser	kg/m ³	1,0	1,0
Gewicht	kg	12	13
Schallleistungspegel (EN 60704-1)	dB(A)	60	60

Technische Änderungen vorbehalten!

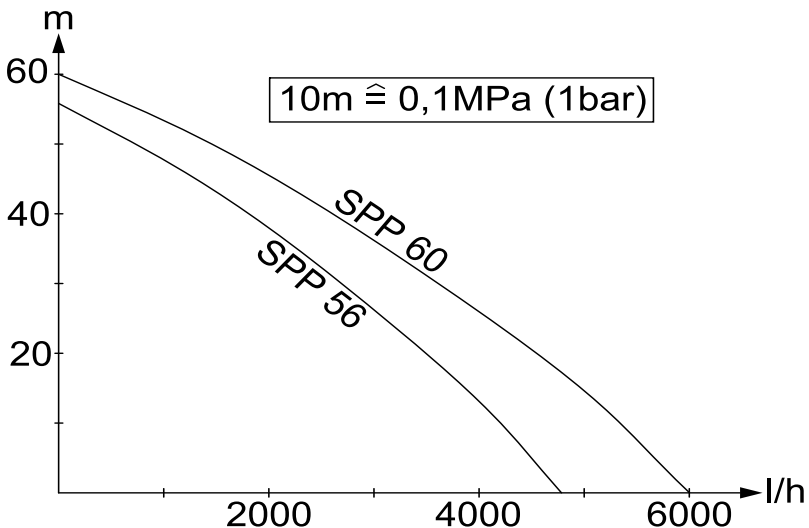

Die mögliche Fördermenge ist umso größer:

- je geringer die Förderhöhen sind
- je größer die Durchmesser der verwendeten Schläuche sind
- umso kürzer die verwendeten Schläuche sind
- je weniger Druckverlust das angeschlossene Zubehör verursacht

İçindekiler

İçindekiler	TR . . . 1
Genel bilgiler	TR . . . 1
Güvenlik uyarıları	TR . . . 2
Kullanımı	TR . . . 3
Temizlik	TR . . . 3
Temizlik, Bakım	TR . . . 4
Taşıma	TR . . . 4
Depolama	TR . . . 4
Özel aksesuar	TR . . . 5
Arızalarda yardım	TR . . . 6
Teknik bilgiler	TR . . . 7

Genel bilgiler

Sayın müşterimiz,



Cihazın ilk kullanımından önce bu orijinal kullanma kılavuzunu okuyun, bu kılavuza göre davranın ve daha sonra kullanım veya cihazın sonraki sahiplerine vermek için bu kılavuzu saklayın.

Kurallara uygun kullanım

Bu cihaz özel kullanım için geliştirilmiştir ve cihazın ticari kullanım taleplerini karşılaması öngörülmemiştir.

Üretici, amacına uygun olmayan ya da hatalı kullanım sonucu oluşan hasarlar için sorumluluk üstlenmez.

Cihaz, ağırlıklı olarak temiz suyun (çözülmüş gazlar olmadan) büyük derinliklerden sevk edilmesi ve aynı zamanda sulama sistemlerinin çalıştırılması için üretilmiştir.

İzin verilen sevk sınırları:

- 1mm kum büyüklüğüne kadar kirlenme dereceli su
- Yüzme havuzu suyu (katkı maddesinin doğru şekilde dozaj ayarı önkoşuldur)
- Yıkama çözeltisi

⚠ Uyarı

Yakıcı, kolay yanan ya da patlayıcı maddeler (Örn; benzin, petrol, nitro çözelti), gresler, yağlar, tuzlu su ve tuvalet sistemlerinden gelen atık sular ve sudan daha düşük akışkanlık özelliğine sahip çamurlu su taşınmamalıdır. Taşı-

nan sıvının sıcaklığı 35°C'yi aşmamalıdır.

Cihaz, kesintisiz pompa çalışması ya da sabit kurulum (örn. kaldırma sistemi, fıskiye pompası) için uygun değildir.

Çevre koruma



Ambalaj malzemeleri geri dönüştürülebilir. Ambalaj malzemelerini evinizin çöpüne atmak yerine lütfen tekrar kullanılabilirleri yerlere gönderin



Eski cihazlarda, yeniden değerlendirme işlemine tabi tutulması gereken değerli geri dönüşüm

malzemeleri bulunmaktadır. Bu nedenle eski cihazları lütfen öngörülen toplama sistemleri aracılığıyla imha edin

İçindekiler hakkında uyarılar (REACH)
İçindekiler hakkında ayrıntılı bilgileri bulabileceğiniz adres:

www.kaercher.com/REACH

Garanti

Her ülkede yetkili distribütörümüz tarafından verilmiş garanti şartları geçerlidir. Garanti süresi içinde cihazınızda oluşan muhtemel hasarları, arızanın kaynağı üretim veya malzeme hatası olduğu sürece ücretsiz olarak karşılıyoruz. Garanti hakkınızdan yararlanmanızı gerektiren bir durum olduğu zaman, ilgili faturanız ile birlikte satıcınıza veya size en yakın yetkili servisimize başvurunuz.

Kullanım kılavuzundaki semboller

⚠ Tehlike

Ağır bedensel yaralanmalar ya da ölüme neden olan direkt bir tehlike için.

⚠ Uyarı

Ağır bedensel yaralanmalar ya da ölüme neden olabilecek olası tehlikeli bir durum için.

Dikkat

Hafif bedensel yaralanmalar ya da maddi hasarlara neden olabilecek olası tehlikeli bir durum için.

Güvenlik uyarıları

⚠ Ölüm tehlikesi

Güvenlik uyarılarına dikkat edilmemesi durumunda, elektrik akımı nedeniyle ölüm tehlikesi bulunmaktadır!

- Bağlantı kablosunu elektrik fişiyle birlikte kullanmadan önce zarar olup olmadığını kontrol edin. Zarar görmüş bağlantı kablosunu yetkili müşteri hizmeti/elektronik uzmanca değiştirilmesini sağlayın.
- Tüm elektrikli soket bağlantıları suyun aşırı kabarmasına karşı güvenli bir bölgeye yerleştirilmelidir.
- Uygun olmayan uzatma kabloları tehlikeli olabilir. Serbest zamanlarda, sadece bunun için müsaade edilmiş ve buna göre işaretlenmiş yeterli düzeyde kablo kesitine sahip uzatma kablolarını kullanın.
Kullanılan bir uzatma kablosunun soketi ve kavraması su püskürmesine dayanıklı olmalıdır.
- Şebeke bağlantı kablosunu cihazı taşımak ya da sabitlemek için kullanmayın.
- Cihazı şebekeden ayırmak için bağlantı kablosu yerine soketi çekin.
- Şebeke bağlantı kablosunu keskin kenarlar üzerinden çekmeyin ve sıkıştırmayın.
- Tip etiketinde belirtilen voltaj ile akım kaynağının voltajı aynı olmalıdır.
- Tehlikeleri önlemek için, onarımlar ve yedek parça montajı sadece yetkili müşteri hizmetleri tarafından yapılmalıdır.
- Elektrikli koruma tertibatlarına dikkat edin:
Daldırma basınç pompaları, yüzme havuzları, bahçe havuzlar ve fiskiyelerde sadece maksimum 30mA nominal hatalı akıma sahip bir hatalı akım koruma şalteri üzerinden çalıştırılmalıdır. Yüzme havuzu ya da bahçe havuzunda insanlar varsa, pompa çalıştırılmamalıdır.

Güvenlik nedenleriyle, cihazın prensip olarak bir hatalı akım koruma şalteri (maksimum 30mA) üzerinden çalıştırılmasını öneriyoruz.

Elektrik bağlantısı sadece bir elektrik teknisyeni tarafından yapılmalıdır. Bu konudaki ulusal düzenlemelere mutlaka uyulmalıdır!

Avusturya'da, yüzme havuzları ya da bahçe havuzlarında kullanılan ve sabit bir bağlantı hattıyla donatılmış pompalar, ÖVE B/EN 60555, Bölüm 1 ila 3'e göre ÖVE testi yapılmış bir ayırıcı transformator üzerinden beslenmelidir; ikinci nominal akım 230V'u aşmamalıdır.

- Bu cihaz, güvenlikleri için yetkili bir kişi tarafından gözetim altında tutulmadıkları ya da cihazın nasıl kullanılacağına yönelik gerekli talimatları almadıkları sürece fiziksel, duyuşsal ya da ruhsal açıdan kısıtlı yeteneklere sahip ya da deneyimleri ve/veya bilgileri yetersiz kişiler (çocuklar dahil) için üretilmemiştir. Cihazla oynamadıklarından emin olmak için çocuklar gözetim altında tutulmalıdır.

Devrilme emniyetinin koşulları

Dikkat

Cihazla veya cihazdaki tüm çalışmalardan önce, kazaları ya da hasarları önlemek için devrilme emniyetinin sağlanmış olduğundan emin olun.

- Düz bir yüzeye konması durumunda cihazın devrilme emniyeti sağlanmış olur.

Kullanımı

Cihaz tanımı

- 1 Bağlantı G1¼ (41,9 mm) basınç hattı
- 2 Sabitleme halatının tutucusu
- 3 Emme ızgarası
- 4 Soketli elektrik fişi kablosu
- 5 Sabitleme halatı

Hazırlık

Şekil A

→ Basınç halatını piyasada bulunan aksesuarlarla G1¼ (41,9 mm) bağlayın.

Şekil B

→ Pompayı bir sabitleme halatından sevk sıvısına bırakın.

Emme bölgesinde kirlenmeleri önlemek için, pompayı zemine yerleştirmeyin. Kuyulardaki pompaların serbestçe emme yapabilmelerine dikkat edilmelidir. Cihazların emme bölgesi kuyuda suyun dışarı pompalandığı yerde bulunmamalıdır. Dalma derinliği, ekteki çekme halatı veya destekleyici bir mesafe elemanı ile ayarlanabilir.

Şekil C

→ Besleme yüksekliği, su seviyesi ve besleme hortumunun ucundan su çıkışı arasındaki yükseklik farkını tanımlar. Pompanın besleme yapabilmesi için maks. besleme yüksekliğine uyulmalıdır. Su seviyesinin düşmesiyle (pompa olarak boşaltma nedeniyle) düşmesiyle birlikte besleme yüksekliği arttığı için, tüm pompa akışı üzerinden buna dikkat edilmelidir.

Çalıştırma

Pompanın kendi kendine emme yapması için, sıvı seviyesi en az 10 cm olmalıdır.

→ Elektrik fişini prize takın.

Not:

Kuru çalışma aşınmanın artmasına neden olur, çalışma sırasında pompayı denetimsiz bırakmayın.

Alternatif olarak, bir kuru çalışma emniyeti ya da kuru çalışma emniyetine sahip elektronik bir basınç şalteri kullanılabilir. (Aksesuar olarak temin edilebilir.)

Cihazın kapatılması

→ Cihazın fişini prizden çekin.

Temizlik

Aşırı kirlenmiş sevk sıvılarında emme ızgarasının temizlenmesi gerekli olabilir.

→ Cihazın fişini prizden çekin.

Şekil D

→ Dikkat: Emme hortumunun bağlanmasından önce, entegre tek yönlü valf çıkartılmalıdır.

Şekil E

→ Cıvataları sökün ve emme ızgarasını çıkartın.

→ Emme ızgarasını uygun bir fırçayla temizleyin ve suyla yıkayın.

→ Pompa çamur ya da ince kum nedeniyle bloke olmuşsa, musluk suyuyla yıkayarak kirl temizlenebilir. Bu amaçla emme hortumunu musluk suyu sistemi ve pompa çıkışına bağlayın ve pompayı yıkayın.

Temizlik, Bakım

⚠ Tehlike

Bütün bakım ve temizlik çalışmalarında cihaz kapatılmalı şebeke kablosu prizden çıkartılmalıdır.

Temizlik

Not:

Kirler birikebilir ve çalışma arızalarına neden olabilir.

→ Her kullanımdan sonra pompayı temiz suyla yıkayın.

Bakım

Cihaz bakım gerektirmez.

Taşıma

Dikkat

Kazaları veya yaralanmaları önlemek için, taşıma sırasında cihazın ağırlığına dikkat edin (bkz. Teknik bilgiler).

Araçlarda taşıma

→ Cihazı kaymaya ve devrilmeye karşı emniyete alın.

Depolama

Dikkat

Kazaları veya yaralanmaları önlemek için, depolama yerini seçerken cihazın ağırlığına dikkat edin (bkz. Teknik bilgiler).

Cihazın saklanması

→ Cihazı donma tehlikesi bulunmayan bir yerde saklayın.

Özel aksesuar

Aşağıda belirtilen özel aksesuarların şekillerini bu kullanım kılavuzunun 4. sayfasında bulabilirsiniz.

6.997-347.0	Vakum hortumu; metrelik 3/4" (19mm) 25m	Özel hortum uzunluklarına kesmek için vakuma dayanıklı spiral hortum. Bağlantı parçaları ve vakum filtreleri ile birlikte özel emme aksesuarı olarak kullanılabilir.
6.997-346.0	Vakum hortumu; metrelik 1" (25,4mm) 25m	
6.997-359.0	Pompa bağlantı parçası G1 (33,3mm) dahil Tek yönlü valf	3/4" (19 mm) veya 1"(25,4 mm) hortumlara uyar. G1 (33,3 mm) bağlantı dişi. Dalgıç pompalarla tekrar kullanırken yassı contayı yerleştirin.
6.997-354.0	Pompa - Bağlantı parçası G1 1/4" (41,9mm) G1"e (33,3mm)	İç dişli pompaların su bağlantılarına bağlanması için.
6.997-357.0	Elektronik basınç şalteri	Bir bahçe pompasının ev suyu otomatına dönüştürülmesi için idealdir. Su gerekmesi durumunda, pompa otomatik olarak açılır ve tekrar kapanır. Pompadan su geçmezse, kuru çalışma koruması pompayı hasarlara karşı korur ve otomatik olarak kapatır. G1" (33,3mm) bağlantı dişi.
6.997-355.0	Kuru çalışma emniyeti	Pompadan su geçmezse, kuru çalışma koruması pompayı hasarlara karşı korur ve otomatik olarak kapatır. G1" (33,3mm) bağlantı dişi.
6.997-356.0	Şamandıra şalteri	Su seviyesine bağlı olarak pompayı otomatik şekilde açar ve kapatır. 10m özel bağlantı kablolu.
6.997-418.0	Tek yönlü valf dahil pompa bağlantı parçası G1 1/4 (41,9 mm)	Hortumların pompaya vakuma dayanıklı bağlantısı. 1" (25,4 mm) ve 1 1/4" (31,7 mm) hortumlar için uygundur. Üst somun, iki pompa bağlantı parçası, yassı conta ve tek yönlü valf dahil G 1 1/4 (41,9 mm) bağlantı dişi. Suyun pompaya geri akmasını önlemek için düz contanın yerine tek yönlü valfi kullanın.

Arızalarda yardım

Tehlike

Tehlikeleri önlemek için, onarımlar ve yedek parça montajı sadece yetkili müşteri hizmetleri tarafından yapılmalıdır.

Cihazdaki tüm çalışmalardan önce cihazı kapatın ve elektrik fişini çekin.

Arıza	Nedeni	Arızanın giderilmesi
Pompa çalışıyor fakat besleme yapmıyor	Pompada hava	Sıvı emilene kadar pompanın elektrik fişini birkaç kez takın ve sökün
	Emme bölgesi tıkanmış	Elektrik fişini çekin ve emme bölgesini temizleyin
	Su seviyesi minimum su seviyesinin altında	Mümkünse pompayı sevk sıvısında daha derine batırın.
Pompa çalışmaya başlamıyor ya da çalışma sırasında aniden duruyor	Akım beslemesi kesilmiş	Sigortalar ve elektrik bağlantılarını kontrol edin
	Motordaki termik korumalı şalter, motorun aşırı ısınması nedeniyle pompayı kapattı.	Elektrik fişini çekin, pompayı soğutun, emme bölgesini temizleyin, kuru çalışmadan kaçının
	Emme bölgesine kir partikülleri sıkışmış	Elektrik fişini çekin ve emme bölgesini temizleyin
Sevk gücü azalıyor	Emme bölgesi tıkanmış	Elektrik fişini çekin ve emme bölgesini temizleyin
Sevk gücü çok düşük	Pompanın sevk gücü, sevk yüksekliği, hortum çapı ve hortum uzunluğuna bağlıdır.	Maksimum sevk yüksekliğine dikkat edin; Bkz. Teknik bilgiler, gerekirse başka bir hortum çapı ya da başka bir hortum uzunluğu seçin.

Sorularınız veya arızalar söz konusu olursa Kärcher distribütörümüz size seve seve yardımcı olacaktır. Adres için bkz. Arka sayfa.

Teknik bilgiler

		SPP 56	SPP 60
Gerilim	V	230 - 240	230 - 240
Elektrik türü	Hz	50	50
Güç P _{NOMINAL}	W	800	1200
Maksimum sevk miktarı	l/h	4800	6000
Maksimum basınç	MPa (bar)	0,56 (5,6)	0,6 (6)
Maksimum sevk yüksekliği	m	56	60
Maksimum dalma derinliği	m	13	13
Sevk edilebilen kir partiküllerinin maksimum kum büyüklüğü	mm	1	1
Sudaki maks. katı madde oranı	kg/m ³	1,0	1,0
Ağırlık	kg	12	13
Ses şiddeti seviyesi (EN 60704-1)	dB(A)	60	60

Teknik değişiklik yapma hakkı saklıdır!

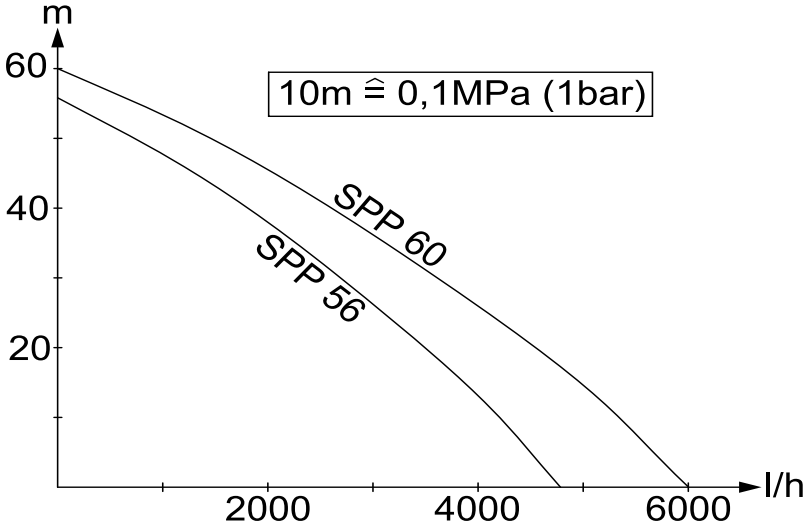

Mümkün olan sevk miktarı şu şekilde daha büyür:

- sevk yükseklikleri ne kadar düşükse
- Kullanılan hortumların çapı ne kadar büyükse
- Kullanılan hortumlar ne kadar kısaysa
- Bağlı bulunan aksesuar ne kadar az basınç kaybına neden olursa

Tartalomjegyzék

Tartalomjegyzék	HU . . . 1
Általános megjegyzések . .	HU . . . 1
Biztonsági utasítások	HU . . . 2
Használat	HU . . . 3
Tisztítás	HU . . . 3
Ápolás, karbantartás	HU . . . 4
Transport	HU . . . 4
Tárolás	HU . . . 4
Különleges tartozékok	HU . . . 5
Hibaelhárítás	HU . . . 6
Műszaki adatok	HU . . . 7

Általános megjegyzések

Tisztelt Vásárló,



A készülék első használata előtt olvassa el ezt az eredeti használati utasítást, ez alapján járjon el és tartsa meg a későbbi használatra vagy a következő tulajdonos számára.

Rendeltetésszerű használat

Ezt a készüléket magán használatra fejlesztettük ki, és nem ipari használat igénybevételére terveztük.

A gyártó nem felel az olyan esetleges kárért, amelyek a nem rendeltetésszerű használat, vagy hibás kezelés következtében keletkeznek.

A készülék elsősorban tiszta víz (feloldott gázok nélküli) nagy mélységből történő felhozatalára készült, de öntözési rendszerek üzemeltetésére is alkalmas.

Megengedett szállítási folyadékok:

- 1 mm szemcse nagyságú szennyeződések víz
- Uszodavíz (az aditívok rendeltetés szerű adagolását feltételezve)
- Mosólúg

⚠ Figyelem!

Nem szabad maró, könnyen éghető vagy robbanékony anyagokat (pl. benzint, petróleum, nitro-hígító), zsirokat, olajokat, sós vizet és toalett berendezések szennyvizét szállítani és sáros vi-

zet, amelynek folyóképessége alacsonyabb, mint a vízé. A szállított folyadékok hőmérsékletének nem szabad 35°C-ot meghaladnia.

A készülék nem alkalmas folyamatos szivattyúüzemre vagy állandó installációhoz (pl. emelő-berendezés, szőkőkút szivattyú).

Környezetvédelem



A csomagolóanyagok újrahasznosíthatók. Ne dobja a csomagolóanyagokat a háztartási szemétkébe, hanem gondoskodjék azok újrahasznosításáról.



A régi készülékek értékes újrahasznosítható anyagokat tartalmaznak, amelyeket tanácsos újra felhasználni. Ezért a régi készülékeket az arra alkalmas gyűjtőrendszerek igénybevételével ártalmatlanítsa!

Megjegyzések a tartalmazott anyagokkal kapcsolatban (REACH)

Aktuális információkat a tartalmazott anyagokkal kapcsolatban a következő címen talál:

www.kaercher.com/REACH

Garancia

Minden országban az illetékes forgalmazónk által kiadott garancia feltételek érvényesek. Az esetleges üzemzavarokat az Ön készülékén a garancia lejártáig költségmentesen elhárítjuk, amennyiben anyag- vagy gyártási hiba az oka. Garanciális esetben kérjük, forduljon a vásárlást igazoló bizonylattal kereskedőjéhez vagy a legközelebbi hivatalos szakszervizhez.

Szimbólumok az üzemeltetési útmutatóban

⚠ Balesetveszély

Azonnal fenyegető veszély, amely súlyos testi sérüléshez vagy halálhoz vezet.

⚠ Figyelem!

Esetlegesen veszélyes helyzet, amely súlyos testi sérüléshez vagy halálhoz vezethet.

Vigyázat

Esetlegesen veszélyes helyzet, amely könnyű sérüléshez vagy kárhoz vezethet.

Biztonsági utasítások

⚠ Életveszély

A biztonsági előírások figyelembe nem vétele esetén életveszély áll fenn elektromos áram által!

- Használat előtt mindegy egyes alkalommal meg kell vizsgálni, hogy nem sérült-e a csatlakozóvezeték és a hálózati csatlakozódugó. A sérült csatlakozóvezetékét haladéktalanul ki kell cseréltetni a vevőszolgálattal/elektromos szakemberrel.
- Minden elektromos csatlakozókapcsolatot elárasztásbiztos területen kell elhelyezni.
- Az alkalmatlan hosszabbítóvezetékek veszélyt okozhatnak. A szabadban kizárólag az adott célra engedélyezett és megfelelő jelöléssel ellátott, megfelelő keresztmetszetű hosszabbítóvezetéseket használjon.

A használt hosszabbítóvezeték dugójának és csatlakozójának fröccsenővíz ellen védettnek kell lenni.

- A hálózati csatlakozókábelt ne használja a készülék szállításához vagy rögzítéséhez.
- A készülék hálózatról történő leválasztásához ne a csatlakozókábelnél fogja húzza, hanem a dugót megfogva.
- A hálózati csatlakozókábelt ne húzza át éles sarkokon és ne csípje be.
- Az adattáblán megadott feszültségnek meg kell egyeznie az áramforrás feszültségével.
- Veszélyek elkerülése végett az alkatrészek javítását és beépítését csak jóváhagyott szerviz szolgálat végezheti el.
- Elektromos védelmi berendezésnél vegye figyelembe:
Magasnyomású merülőszivattyút úszómedencékbe, kerti tavakba és szökőkutakba csak hibaáram védőkapcsolón

keresztül max. 30 mA névleges hibaárammal szabad üzemeltetni. Ha személyek tartózkodnak az úszómedencében vagy a kerti tóban, a szivattyút nem szabad használni.

Biztonsági okokból alapvetően azt ajánljuk, hogy a készüléket hibaáramvédőkapcsolón (max. 30mA) keresztül üzemeltessék.

Az elektromos csatlakozást csak villamos szakember végezheti. Az erre vonatkozó nemzeti rendelkezéseket mindenképpen figyelembe kell venni!

Ausztriában a rögzített csatlakozóvezetékekkel rendelkező szivattyúkat úszómedencei és kerti tavi használatához, az ÖVE B/EN 60555 1 - 3 rész alapján, egy ÖVE-ellenőrzött elválasztó transzformátoron keresztül kell ellátni, ahol a szekunder névleges feszültség nem haladhatja meg a 230V-ot .

- Ez a készülék nem alkalmas arra, hogy olyan korlátozott fizikai, érzékelő vagy szellemi képességgel rendelkező személyek (beleértve a gyerekeket) vagy tapasztalat és/vagy ismeret nélküli személyek használják, kivéve ha őket biztonságukért felelős személy felügyeli vagy ez a személy megtanította nekik, hogy hogyan kell a készüléket használni. Gyerekeket felügyelni kell, annak biztosításáért, hogy a készülékkel ne játszanak.

A stabilitás feltételei

Vigyázat

A készülékkel való tevékenység vagy a készüléken történő munka esetén biztosítani kell a stabilitást, hogy a baleseteket vagy rongálódásokat elkerülje.

- A készülék stabilitása akkor biztosított, ha a sík felületen áll.

Használat

A készülék ismertetése

- 1 Csatlakozás G1¹/₄ (41,9 mm) nyomóvezeték
- 2 Tartó a rögzítő kötélhez
- 3 Felszívó rács
- 4 Hálózati kábel csatlakozóval
- 5 Rögzítő kötél

Előkészítés

Ábra **A**

- Nyomóvezetékét a kereskedelemben kapható tartozékkal G1¹/₄ (41,9 mm) csatlakoztassa.

Ábra **B**

- A szivattyút rögzítő kötéllel leereszteni a szállítófolyadékba.

A kimeneti területen a szennyeződések elkerülése végett a szivattyút ne helyezze a talajra.

Ügyelni kell arra, hogy a szivattyú a kútban szabadon tudjon felszívni. A készülék felszívási területe ne legyen a kút ingoványos részén. A lemerülési mélységet a mellékelt vontatókötéllel vagy egy megfelelő távolságtartó elemmel lehet beállítani.

Ábra **C**

- A szállítási magasság a vízszint és a szállító tömlő végén kilépő víz közötti magasságkülönbséget jelöli. Azért, hogy a szivattyú szállítani tudjon be kell tartani a max. szállítási magasságot. Ezt a teljes szivattyúzás során figyelembe kell venni, mivel a csökkenő vízszinttel (a leszivattyúzás miatt) a szállítási magasság nő.

Üzemeltetés

Ahhoz, hogy a szivattyú önállóan szívjon, a folyadékszintnek legalább 10cm-nek kell lenni.

- Dugja be a hálózati dugót a dugaljba.

Megjegyzés:

A szárazmenet gyorsabb kopáshoz vezet, a szivattyút az üzem alatt soha ne hagyja felügyelet nélkül.

Alternatív lehetőségként szárazmenet biztosítékot vagy szárazmenet biztosítókkal ellátott elektromos nyomáskapcsolót lehet behelyezni. (tartozékként kapható.)

Az üzemeltetés befejezése

- Húzza ki a hálózati dugót a dugaljból.

Tisztítás

Erősen szennyezett szállítófolyadékok esetén a felszívó rács tisztítására szükség lehet.

- Húzza ki a hálózati dugót a dugaljból.

Ábra **C**

- Figyelem: A szivótömlő csatlakoztatása előtt a beépített visszacsapó szelepet el kell távolítani.

Ábra **D**

- Csavarokat eltávolítani és a felszívó rácsot levenni.
- A felszívó rácsot megfelelő kefével tisztítsa meg és öblítse ki vízzel.
- Ha a szivattyú sár vagy finom homok által blokkolt, akkor ezt a szennyeződést vezetékes vízzel történő öblítéssel el lehet távolítani. Ehhez zárja el a szivótömlőt a vízvezeték rendszeren és a szivattyú kimenetnél és öblítse át a szivattyút.

Ápolás, karbantartás

⚠ Balesetveszély

Minden ápolási- és karbantartási munka megkezdése előtt kapcsolja ki a készüléket és húzza ki a hálózati csatlakozót.

Ápolás

Megjegyzés:

A szennyeződések lerakódhatnak és működési zavarhoz vezethetnek.

→ A szivattyút minden használat után öblítse át tiszta vízzel.

Várakozás

A készülék karbantartásmentes.

Transport

Vigyázat

A készülék szállításánál a balesetek vagy sérülések elkerülése érdekében vegye figyelembe a készülék súlyát (lásd a műszaki adatokat).

Szállítás járműben

→ A készüléket elcsúszás és borulás ellen biztosítani kell.

Tárolás

Vigyázat

A tárolási hely kiválasztásánál, a balesetek vagy sérülések elkerülése érdekében, vegye figyelembe a készülék súlyát (lásd a műszaki adatokat).

A készülék tárolása

→ A készüléket fagytól védett helyiségben tárolja.

Különleges tartozékok

A következőkben felsorolt különleges tartozékok ábrái ezen használati utasítás 4. oldalán található.

6.997-347.0	Szívótömlő, méter- áru 3/4" (19mm) 25m	Vákuumbiztos spirál-tömlő egyedi tömlőhosszúsá- gok méretre vágásához. Csatlakozódarabokkal és szívószűrővel kombinálva egyedi szívókészletként használható.
6.997-346.0	Szívótömlő méter- áru 1" (25,4mm) 25m	
6.997-359.0	Szivattyú csatlakozó darab G1 (33,3mm) visszacsapó szelep- pel	3/4"(19 mm) vagy 1"(25,4 mm) tömlőkhöz felel meg. G1 (33,3 mm) csatlakozómenettel. Ha magasnyo- mású merülő-szivattyúhoz használják, akkor be kell helyezni a lapos tömitést.
6.997-354.0	Szivattyúk - G1 csatlakozó darab 1/4" (41,9mm) G1" (33,3mm)-hez	Belső menettel rendelkező szivattyúk vízcsatlako- zással való összekötéséhez.
6.997-357.0	Elektronikus nyo- máskapcsoló	Ideális a kerti szivattyú házi vízautomatává átszere- léséhez. Vízigény esetén a szivattyú automatikusan be- és ismét kikapcsol. Ha nem megy víz a szivat- tyún keresztül, akkor a szivattyú szárazmenet bizto- sítéka megvédi a szivattyút a károsodástól, és automatikusan kikapcsolja azt. G1" (33,3mm) csat- lakozómenettel.
6.997-355.0	Szárazmenet bizto- síték	Ha nem megy víz a szivattyún keresztül, akkor a szivattyú szárazmenet biztosítéka megvédi a sziv- attyút a károsodástól, és automatikusan kikapcsol- ja azt. G1" (33,3mm) csatlakozómenettel.
6.997-356.0	Úszókapcsoló	A szivattyút a vízszinttől függően automatikusan be- és kikapcsolja. 10 m speciális csatlakozókábellel.
6.997-418.0	Szivattyú csatlako- zódarab G1 1/4 (41,9 mm) visszacsapó szeleppel együtt	Tömlők vákuumbiztos csatlakozása a szivattyún. Alkalmas 1"(25,4 mm) vagy 1 1/4"(31,7 mm) töm- lőkhöz. A G 1 1/4 (41,9 mm) csatlakozómenet, hol- landi anyával együtt, két szivattyú csatlakozódarab, lapos tömités és visszacsapó szelep. Visszacsapó szelepet helyezzen be a lapos tömités helyett, hogy megakadályozza a víz visszafolyását a szivattyú- hoz.

Hibaelhárítás

Balesetveszély

Veszélyek elkerülés végett az alkatrészek javítását és beépítését csak jóváhagyott szerviz szolgálat végezheti el.

A készüléken történő bármiféle munka előtt kapcsolja ki a készüléket és húzza ki a hálózati csatlakozót.

Üzemzavar	Ok	Elhárítás
A szivattyú megy, de nem szállít	Levegő a szivattyúban	A szivattyú csatlakozási dugóját többször dugja be és húzza ki, amíg folyadékot nem szív fel
	Felszívási terület el van dugulva	Húzza ki a hálózati dugót és tisztítsa meg a felszívási területet.
	Vízszint a legalacsonyabb szint alatt	A szivattyút, ha lehetséges a szállítófolyadékba mélyebbre eresztieni.
A szivattyú nem megy vagy az üzem alatt hirtelen leáll	Áramellátás megszakítva	Biztosítékokat és elektromos összekötéseket ellenőrizni
	A thermo védőkapcsoló a motorban kikapcsolta a szivattyút a motor túlmelegedése miatt.	Húzza ki a hálózati dugót, hagyja lehűlni a szivattyút, tisztítsa meg a felszívási területet, gátolja meg a szárazmenetet
	Szennyeződés-részecske be ragadt a felszívási területen	Húzza ki a hálózati dugót és tisztítsa meg a felszívási területet.
Szállítási teljesítmény csökken	Felszívási terület el van dugulva	Húzza ki a hálózati dugót és tisztítsa meg a felszívási területet.
Szállítási teljesítmény túl kevés	A szivattyú szállítási teljesítménye a szállítási magasságtól, a tömlő átmérőjétől és a tömlő hosszúságától függ	Figyelembe kell venni a max. szállítási magasságot, lásd a műszaki adatokat, adott esetben válasszon más tömlő átmérőt vagy más tömlő hosszúságot.

Kérdések vagy üzemzavar esetén Kärcher-telephelyünk szívesen segít Önnek. A címet lásd a hátoldalon.

Műszaki adatok

		SPP 56	SPP 60
Feszültség	V	230 - 240	230 - 240
Áramfajta	Hz	50	50
Teljesítmény $P_{név}$	W	800	1200
Max. szállított mennyiség	l/h	4800	6000
Max. nyomás	MPa (bar)	0,56 (5,6)	0,6 (6)
Max. szállítási magasság	m	56	60
Max. lemerülési mélység	m	13	13
A szállítható szennyeződés részecske max. szemcse nagysága	mm	1	1
Max. szilárdanyag-tartalom a vízben	kg/m ³	1,0	1,0
Súly	kg	12	13
Hangteljesítmény szint (EN 60704-1)	dB(A)	60	60

A műszaki adatok módosításának jogát fenntartjuk!

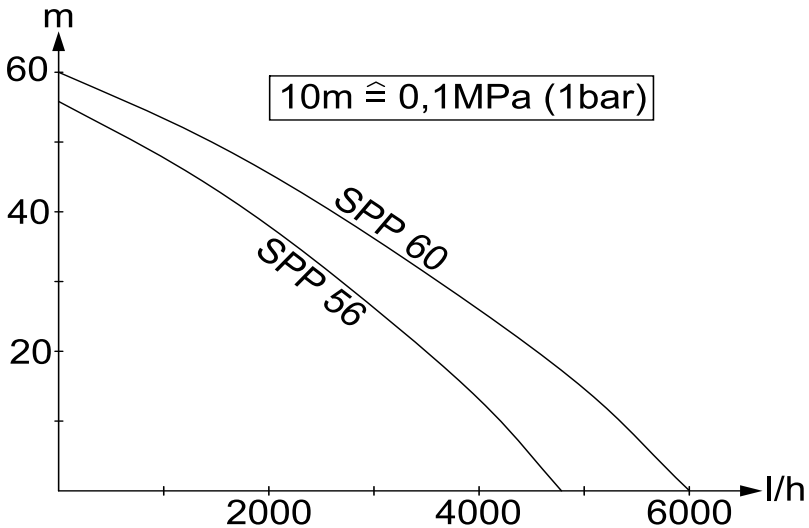

A lehetséges szállított mennyiség annál nagyobb:



- minél alacsonyabb a szállítási magasság
- minél nagyobb a használt tömlők átmérője
- minél rövidebbek a használt tömlők
- minél kevesebb nyomásvesztéséget okoz a csatlakoztatott tartozék

Obsah

Obsah	CS . . . 1
Obecná upozornění	CS . . . 1
Bezpečnostní pokyny	CS . . . 2
Obsluha	CS . . . 3
Čištění	CS . . . 3
Ošetřování, údržba	CS . . . 4
Převrava	CS . . . 4
Ukládání	CS . . . 4
Zvláštní příslušenství	CS . . . 5
Pomoc při poruchách	CS . . . 6
Technické parametry	CS . . . 7

Obecná upozornění

Vážený zákazníku,

  Před prvním použitím svého zařízení si přečtěte tento původní návod k používání, řiďte se jím a uložte jej pro pozdější použití nebo pro dalšího majitele.

Správné používání přístroje

Tento přístroj byl navržen pro domácí použití a není určen pro nároky profesionálního používání.

Výrobce neručí za případné škody, které jsou zapříčiněny zacházením podle předpisů nebo chybou obsluhou.

Zařízení je určeno převážně k čerpání čisté vody (bez rozpuštěných plynů) z velkých hloubek, hodí se ale i k provozování zavlažovacích systémů.

Kapaliny schválené pro přepravu čerpadlem:

- Voda se stupněm znečištění do zrnitosti 1mm
- Bazénová voda (za předpokladu dávkování přísad podle určení)
- Prací louh

Upozornění

Čerpat se nesmějí žíravé, snadno hořlavé nebo výbušné látky (např. benzín, petrolej, nitroředidlo), tuky, oleje, slaná voda a odpadní vody ze záchodových zařízení a rovněž voda zabahněná, která má teku-

tost nižší než voda. Teplota čerpané kapaliny nesmí překračovat 35°C.

Zařízení není vhodné pro nepřerušovaný čerpací provoz ani jako stacionární instalace (např. zvedací zařízení, kašnové čerpadlo).

Ochrana životního prostředí



Obalové materiály jsou recyklovatelné. Obal nezhazujte do domácího odpadu, nýbrž jej odevzdejte k opětovnému využití.



Přístroj je vyroben z hodnotných recyklovatelných materiálů, které se dají dobře znovu využít. Likvidujte proto staré přístroje ve sběrnách k tomuto účelu určených.

Informace o obsažených látkách (REACH)

Aktuální informace o obsažených látkách naleznete na adrese:

www.kaercher.com/REACH

Záruka

V každé zemi platí záruční podmínky vydané příslušnou distribuční společností. Případné poruchy zařízení odstraníme během záruční lhůty bezplatně, pokud byl jejich příčinou vadný materiál nebo výrobní závady. V případě uplatňování nároku na záruku se s dokladem o zakoupení obraťte na prodejce nebo na nejbližší oddělení služeb zákazníkům.

Symbole použité v návodu k obsluze

Nebezpečí!

Pro bezprostředně hrozící nebezpečí, které vede k těžkým fyzickým zraněním nebo k smrti.

Upozornění

Pro potenciálně nebezpečnou situaci, která by mohla vést k těžkým fyzickým zraněním nebo k smrti.

Pozor

Pro potenciálně nebezpečnou situaci, která může vést k lehkým fyzickým zraněním nebo k věcným škodám.

Bezpečnostní pokyny

⚠ **Smrtelné nebezpečí**

V případě nedodržení bezpečnostních pokynů vzniká nebezpečí smrti elektrickým proudem!

- Před každým použitím přístroje zkontrolujte, zda napájecí vedení a zástrčka nejsou poškozeny. Poškozené napájecí vedení je nutné nechat neprodleně vyměnit autorizovanou servisní službou, resp. odborníkem na elektrické přístroje.
- Všechny elektrické zástrčkové spoje je třeba umístit do oblasti chráněné proti zaplavení.
- Použití nevhodných prodlužovacích vedení může být nebezpečné. Venku používejte jen taková prodlužovací vedení, která jsou k tomuto účelu schválena a odpovídajícím způsobem označena a která mají dostatečný průřez.

Zástrčka a spojka používaného prodlužovacího vedení musejí být chráněny proti stříkající vodě.

- Síťový kabel nepoužívejte k nošení ani upevňování zařízení.
- Nevytahujte za přípojovací kabel, ale za zástrčku.
- Síťový kabel netahejte přes ostré hrany a zamezte jeho skřípnutí.
- Údaje o napětí uvedené na typovém štítku přístroje musí souhlasit s napětím uzemnění.
- Aby nedošlo k ohrožení, smí opravy a montáže náhradních dílů provádět pouze autorizovaná zákaznická služba.
- Berte zřetel na elektrická bezpečnostní zařízení:

Ponorná tlaková čerpadla se smějí v plaveckých bazénech, zahradních rybníčcích a kašnách provozovat pouze přes ochranný spínač proti zbytkovému proudu se jmenovitým zbytkovým proudem maximálně 30 mA. Když jsou v plaveckém bazénu nebo zahradním

rybníčku lidé, čerpadlo nesmí být v provozu.

Z bezpečnostních důvodů zásadně doporučujeme provozovat zařízení přes ochranný spínač proti zbytkovému proudu (maximálně 30 mA).

Elektrické připojení smějí provádět pouze odborníci na elektroinstalaci. Přitom je bezpodmínečně třeba dodržovat příslušná národní ustanovení!

V Rakousku musí být do čerpadel určených k použití v bazénech a zahradních rybníčcích, které jsou vybaveny napevno instalovaným přívodním vedením, přiváděn proud podle normy ÖVE (Rakouský svaz pro elektrotechniku) B/EN 60555 část 1 až 3 přes izolační transformátor s testem ÖVE, přičemž jmenovité napětí sekundáru nesmí překročit 230 V.

- Toto zařízení není určeno k tomu, aby je používaly osoby (včetně dětí) s omezenými fyzickými, smyslovými nebo duševními schopnostmi
- nebo s nedostatečnými zkušenostmi a/ nebo znalostmi, pokud ne ně nebude dohlížet osoba odpovědná za jejich bezpečnost
- a nepoučij je o tom, jak se má zařízení používat. Na děti je třeba dohlížet, aby bylo zajištěno, že si se zařízením nebudou hrát.

Podmínky pro zachování stability

Pozor

Před každými činnostmi na nebo s přístrojem zajistěte stabilitu přístroje, aby bylo zabráněno poraněním nebo poškozením.

- Stabilita přístroje je zajištěna, pokud přístroj stojí na rovné ploše.

Obsluha

Popis přístroje

- 1 Přípojka G1 $\frac{1}{4}$ (41,9 mm) tlakové vedení
- 2 Úchytky na upevňovací lano
- 3 Nasávací mříž
- 4 Síťový kabel se zástrčkou
- 5 Upevňovací lano

Příprava

ilustrace 

→ Připojte tlakové vedení s běžně dostupným příslušenstvím G1 $\frac{1}{4}$ (41,9 mm).

ilustrace 

→ Spusťte čerpadlo do čerpané kapaliny na upevňovacím laně.

Nestavte čerpadlo na zem, abyste se vyhnuli zašpinění v oblasti sání.

Je třeba dbát toho, aby mohly pumpy ve studně volně sát. Sací část pumpy se nesmí nacházet na bahnitěm dnu studny. Hloubku ponoru je možné nastavit pomocí přiloženého tažného lana nebo pomocí podpůrného dálkového ovládače.

ilustrace 

→ Čerpací výška označuje rozdíl výšky mezi hladinou vody a výstupem vody na konci čerpací hadice. Aby bylo možné provádět čerpání, musí být dodržena max. čerpací výška. Toto musí být dodrženo po celou dobu čerpání, neboť se při klesání hladiny vody (díky čerpání) zvyšuje čerpací výška.

Provoz

Aby čerpadlo samostatně sálo, musí hladina kapaliny činit alespoň 10 cm.

→ Zapojte síťovou zástrčku do zásuvky.

Upozornění:

Provoz nasucho vede ke zvýšenému opotřebení, nenechávejte čerpadlo během provozu bez dohledu.

Jako alternativu lze použít zabezpečení proti chodu nasucho nebo elektronický tlakový spínač se zabezpečení proti chodu nasucho. (Lze obdržet jako zvláštní příslušenství.)

Ukončení provozu

→ Vytáhněte zástrčku ze zásuvky.

Čištění

U silně znečištěných čerpaných kapalin může být nutné čistit nasávací mříž.

→ Vytáhněte zástrčku ze zásuvky.

ilustrace 

→ Pozor: před připojením sací hadice se musí vymontovat vestavěný zpětný ventil.

ilustrace 

→ Vyšroubujte šrouby a vyjměte nasávací mříž.

→ Nasávací mříž vyčistěte vhodným kartáčem a opláchněte vodou.

→ Jestliže je čerpadlo ucpané kalem nebo jemným pískem, lze toto znečištění odstranit propláchnutím vodou z vodovodu. Za tímto účelem připojte sací hadici k vodovodnímu systému a k vývodu čerpadla a čerpadlo propláchněte.

Ošetřování, údržba

⚠ Nebezpečí!

Než začnete provádět jakoukoliv péči nebo údržbu, zařízení vypněte a vytáhněte zástrčku ze sítě.

Péče

Upozornění:

Nečistoty se mohou usazovat a vyvolávat funkční poruchy.

→ Po každém použití propláchněte čerpadlo čistou vodou.

Údržba

Údržba přístroje není nutná.

Převrava

Pozor

Aby bylo zabráněno poraněním nebo nehodám při přepravě, berte ohled na hmotnost přístroje (viz. technické údaje).

Převrava ve vozidle

→ Zajistěte přístroj proti sklouznutí a převrácení.

Ukládání

Pozor

Aby bylo zabráněno poraněním nebo nehodám, zohledněte při výběru místa uskladnění hmotnost přístroje (viz. technické údaje).

Uložení přístroje

→ Zařízení ukládejte na místě, kde nemrzne.

Zvláštní příslušenství

Ilustrace dále uváděných speciálních příslušenství najdete na stránce 4 tohoto návodu.

6.997-347.0	Sací hadice metrové zboží 3/4" (19 mm) 25 m	Spirálová hadice odolná proti vakuu, lze přizpůsobit na individuální délku v kombinaci s přípojkami a sacím filtrem použitelná jako samostatná sací souprava
6.997-346.0	Sací hadice metrové zboží 1" (25,4 mm) 25 m	
6.997-359.0	Kus pro připojení pumpy G1(33,3mm) včetně zpětného ventilu	Vhodné pro hadice 3/4" (19 mm) nebo 1" (25,4 mm). S připojovacím závitem G1 (33,3 mm). Při použití s ponorným tlakovým čerpadlem je třeba nasadit ploché těsnění.
6.997-354.0	Čerpadlová přípojka G1 1/4" (41,9 mm) na G1" (33,3 mm)	K připojení čerpadel s vnitřním závitem k vodním přípojkám.
6.997-357.0	Elektronický tlakový spínač	Ideální k přestavbě zahradního čerpadla na domácí vodárnu. Při potřebě vody se čerpadlo automaticky zapíná a zase vypíná. Jestliže čerpadlem neprotéká voda, chrání pojistka proti chodu nasucho čerpadlo před poškozením a automaticky čerpadlo vypíná. S připojovacím závitem G1" (33,3 mm)
6.997-355.0	Pojistka proti chodu nasucho	Jestliže čerpadlem neprotéká voda, chrání pojistka proti chodu nasucho čerpadlo před poškozením a automaticky čerpadlo vypíná. S připojovacím závitem G1" (33,3 mm)
6.997-356.0	Plovákový vypínač	automaticky zapíná a vypíná čerpadlo v závislosti na výšce vodní hladiny se speciálním přípojným kabelem 10 m
6.997-418.0	Připojovací závit G1 1/4 (41,9 mm) včetně zpětného ventilu	Vakuu odolné připojení hadic k čerpadlu. Vhodné pro hadice 1" (25,4 mm) nebo 1 1/4" (31,7 mm). Pomocí připojovací objímky G 1 1/4 (41,9 mm), včetně převlečné matice, dvou připojovacích kusů pro hadice, plochého těsnění a zpětného ventilu. Chcete-li zabránit zpětnému toku vody do čerpadla, nasadíte místo plochého těsnění zpětný ventil.

Pomoc při poruchách

⚠ Nebezpečí!

Aby nedošlo k ohrožení, smí opravy a montáže náhradních dílů provádět pouze autorizovaná zákaznická služba.

Před každou prací na zařízení vždy zařízení vypněte a vytáhněte síťovou zástrčku.

Porucha	Příčina	Odstranění
Čerpadlo běží, ale nečerpá	Vzduch v čerpadle	Síťovou zástrčku čerpadla několikrát zastrčte a vytáhněte, dokud nezačne být kapalina nasávána.
	Oblast sání je ucpaná	Vytáhněte zástrčku a vyčistěte oblast sání
	Hladina vody nižší než minimální stav vody	Je-li to možné, ponořte čerpadlo hlouběji do čerpané kapaliny.
Čerpadlo nenabíhá nebo se za provozu náhle zastaví	Přerušený přívod proudu	Zkontrolujte pojistky a elektrické spoje
	Termospínač v motoru vypnul čerpadlo kvůli přehřátí motoru.	Vytáhněte síťovou zástrčku, nechte čerpadlo vychladnout, vyčistěte oblast sání, zabraňte chodu na sucho
	Částice nečistoty se zaklínily v oblasti sání	Vytáhněte zástrčku a vyčistěte oblast sání
Klesá čerpací výkon	Oblast sání je ucpaná	Vytáhněte zástrčku a vyčistěte oblast sání
Čerpací výkon je příliš nízký	Čerpací výkon čerpadla je závislý na výtlačné výšce, průměru hadice a délce hadice	Dodržujte maximální výtlačnou výšku viz technické údaje, případně zvolte jiný průměr hadice nebo jinou délku hadice

Při eventuelních dotazech či poruchách se s důvěrou obraťte na jakoukoli pobočku firmy Kärcher. Adresy poboček najdete na zadní straně.

Technické parametry

		SPP 56	SPP 60
Napětí	V	230 - 240	230 - 240
Druh proudu	Hz	50	50
Výkon P_{jmen}	W	800	1200
Max. výkon čerpadla	l/h	4800	6000
Max. tlak	MPa (bar)	0,56 (5,6)	0,6 (6)
Max. výtlačná výška	m	56	60
Maximální hloubka ponoru	m	13	13
Max. zrnitost čerpatelných kalových částic	mm	1	1
Max. obsah pevných látek ve vodě	kg/m ³	1,0	1,0
Hmotnost	kg	12	13
Hladina akustického tlaku (EN 60704-1)	dB(A)	60	60

Technické změny vyhrazeny.

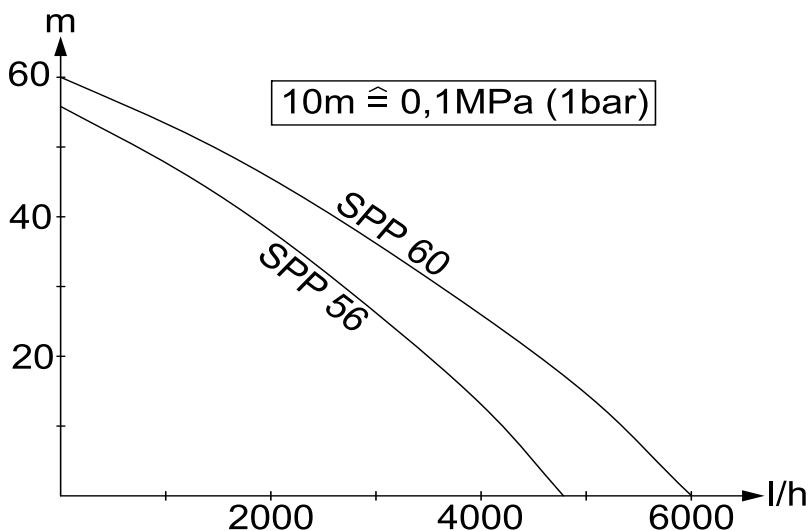

Možný výkon čerpadla je tím větší:

- čím menší je čerpací výška
- čím větší je průměr používaných hadic
- čím kratší jsou používané hadice
- čím menší ztrátu tlaku způsobuje připojené příslušenství

Vsebinsko kazalo

Vsebinsko kazalo	SL . . . 1
Splošna navodila	SL . . . 1
Varnostni napotki	SL . . . 2
Uporaba	SL . . . 3
Čiščenje	SL . . . 3
Čiščenje, vzdrževanje	SL . . . 4
Transport	SL . . . 4
Skladiščenje	SL . . . 4
Poseben pribor	SL . . . 5
Pomoč pri motnjah	SL . . . 6
Tehnični podatki	SL . . . 7

Splošna navodila

Spoštovani kupec,



Pred prvo uporabo Vaše naprave preberite to originalno navodilo za uporabo, ravnajte se po njem in shranite ga za morebitno kasnejšo uporabo ali za naslednjega lastnika.

Namenska uporaba

Ta naprava je razvita za privatno uporabo in ne izpolnjuje zahtev za uporabo v industriji.

Proizvajalec ne odgovarja za morebitno škodo, ki je povzročena zaradi nenamenske uporabe ali napačnega rokovanja.

Naprava je namenjena pretežno za črpanje bistre vode (brez raztopljenih plinov) iz velikih globin, primerna pa je tudi za delovanje namakalnih sistemov.

Dovoljene pretočne tekočine:

- Voda s stopnjo onesnaženosti do debeline zrn 1mm
- Bazenska voda (pogoj je namensko doziranje aditivov)
- Pralni lug

⚠ Opozorilo

Črpati se ne smejo jedke, lahko gorljive ali eksplozivne snovi (npr. bencin, petrolej, nitro razredčina), maščobe, olja, slanica in odpadne vode iz straniščnih naprav in blatna voda, ki ima manjšo te-

kočnost kot voda. Temperatura črpane tekočine ne sme preseči 35°C.

Stroj ni primeren za neprekinjeno črpanje ali kot stacionarna instalacija (npr. dvižna naprava, črpalka za vodnjak).

Varstvo okolja



Embalazo je mogoče reciklirati. Prosimo, da embalaže ne odlagate med gospodinjski odpad, pač pa jo oddajte v ponovno predelavo.



Stare naprave vsebujejo pomembne materiale, ki so namenjeni za nadaljnjo predelavo. Zato stare naprave zavržite s pomočjo ustreznih zbiralnih sistemov.

Opozorila k sestavinam (REACH)

Aktualne informacije o sestavinah najdete na:

www.kaercher.com/REACH

Garancija

V vsaki državi veljajo garancijski pogoji, ki jih določa naše prodajno predstavništvo. Morebitne motnje na napravi, ki so posledica materialnih ali proizvodnih napak, v času garancije brezplačno odpravljamo. V primeru uveljavljanja garancije, se z originalnim računom obrnite na prodajalca oziroma najbližji uporabniški servis.

Simboli v navodilu za uporabo

⚠ Nevarnost

Za neposredno grozečo nevarnost, ki vodi do težkih telesnih poškodb ali smrti.

⚠ Opozorilo

Za možno nevarno situacijo, ki bi lahko vodila do težkih telesnih poškodb ali smrti.

Pozor

Za možno nevarno situacijo, ki lahko vodi do lahkih poškodb ali materialne škode.

Varnostni napotki

⚠ **Smrtna nevarnost**

V primeru neupoštevanja varnostnih napotkov obstaja smrtna nevarnost zaradi električnega toka!

- Pred vsako uporabo preverite ali na priključnem kablu z omrežnim vtičem obstajajo poškodbe. Poškodovan priključni vodnik naj pooblaščen uporabniški servis/elektro strokovnjak takoj zamenja.
- Vse električne vtične povezave se morajo namestiti v suhem območju, ki je varno pred zmočenjem.
- Neprimerni podaljševalni kabli so lahko nevarni. Na odprtem uporabljajte le za to dovoljene in ustrezno označene podaljševalne kable z zadostnim prerezom vodnikov.

Vtič in vezava uporabljenega podaljševalnega kabla morata biti zaščitena pred škropljenjem.

- Omrežnega priključnega kabla ne uporabljajte za transport ali pritrjevanje naprave.
- Za odklop od omrežja ne vlecite priključnega kabla, temveč izvlcite vtič iz vtičnice.
- Omrežnega priključnega kabla ne vlecite preko ostrih robov in pazite, da se ne zatika.
- Napetost, navedena na tipski tablici, se mora ujemati z napetostjo vira električne energije.
- Za preprečitev nevarnosti sme popravila in vgradnjo nadomestnih delov izvajati zgolj avtoriziran uporabniški servis.
- Upoštevajte električne zaščitne priprave:
Potopne tlačne črpalke smejo v bazenih, vrtnih bazenčkih in vodnjakih delovati le preko zaščitnega tokovnega stikala z nazivnim okvarnim tokom max. 30mA. Če se v bazenu ali vrtnem bazenčku nahajajo osebe, črpalka ne sme delovati.

Iz varnostnih razlogov na splošno priporočamo, da naprava obratuje preko tokovnega zaščitnega stikala (maks. 30mA).

Električno priključitev sme izvesti le elektrostrokovnjak. Obvezno se morajo upoštevati nacionalni predpisi!

V Avstriji se morajo črpalke za uporabo v plavalnih bazenih in vrtnih ribnikih, ki so opremljene s fiksnim priključnim vodnikom, po ÖVE B/EN 60555 del 1 do 3, napajati preko ÖVE-preizkušene ga ločilnega transformatorja, pri čemer nazivna napetost sekundarno ne sme presežati 230V.

- Ta naprava ni namenjena uporabi s strani oseb (vključno z otroci) z omejenimi fizičnimi, senzoričnimi ali umskimi sposobnostmi ali pomanjkljivimi izkušnjami in/ali zaradi pomanjkanja potrebnega znanja, razen če so pod nadzorom odgovorne osebe, ki skrbi za njihovo varnost, ali jim le ta nudi potrebne napotke o uporabi naprave. Otroci morajo biti pod stalnim nadzorom, da zagotovite, da se z napravo ne igrajo.

Predpogoji za stojno varnost

Pozor

Vor allen Tätigkeiten mit oder am Gerät Standsicherheit herstellen, um Unfälle oder Beschädigungen durch Umfallen des Geräts zu vermeiden.

- Stojna varnost naprave je zagotovljena, ko je naprava postavljena na ravni površini.

Uporaba

Opis naprave

- 1 Priključek G1¼ (41,9 mm) Tlačna cev
- 2 Držalo za pritrditveno žico
- 3 Sesalna mrežica
- 4 Omrežni priključni kabel z vtičem
- 5 Pritrditvena žica

Priprave

Slika **A**

→ Tlačno cev priključite s priborom G1¼ (41,9 mm), dobavljivim v trgovini.

Slika **B**

→ Črpalko s pritrditveno žico spustite v tekočino za črpanje.

Da bi se izognili umazaniji v področju črpanja, črpalke ne potopite do tal.

Paziti je potrebno na to, da črpalke v vodnjaku lahko prosto črpajo. Področje črpanja se ne sme nahajati na dnu vodnjaka. Potopno globino je mogoče nastaviti s priloženo vlečno vrvjo ali preko podpornega distančnega elementa.

Slika **C**

→ Višina črpanja označuje višinsko razliko med gladino vode in izstopom vode na koncu gibke črpalne cevi. Da črpalka črpa, je potrebno upoštevati max. višino črpanja. To je potrebno upoštevati preko celotnega poteka črpanja, ker s padajočo gladino vode (zaradi izčrpanja) višina črpanja narašča.

Obratovanje

Da bi črpalka lahko samostojno črpala, mora nivo tekočine znašati najmanj 10cm.

→ Omrežni vtič vtaknite v vtičnico.

Opozorilo:

Suhi tek vodi do povečane obrabe, črpalke med delovanjem ne puščajte brez nadzora. Alternativno se lahko uporabi ali varovalka suhega teka ali elektronsko tlačno stikalo z varovalko suhega teka. (Dobavljivo kot pribor.)

Zaključek delovanja

→ Omrežni vtič izvlecite iz vtičnice.

Čiščenje

Pri močno umazani tekočini za črpanje je lahko potrebno čiščenje sesalne mrežice.

→ Omrežni vtič izvlecite iz vtičnice.

Slika **G**

→ Pozor: Pred priključitvijo sesalne cevi je potrebno odstraniti vgrajeni protipovratni ventil.

Slika **D**

→ Odstranite vijake in snemite sesalno mrežico.

→ Sesalno mrežico očistite s primerno krtačo in splaknite z vodo.

→ Če je črpalka zaradi mulja ali finega peska blokirana, se ta umazanija lahko odstrani s spiranjem pod tekočo vodo. V ta namen priključite sesalno cev na vodovodni sistem in na izhod črpalke in sperite črpalko.

Čiščenje, vzdrževanje

⚠ Nevarnost

Pred vsemi čistilnimi in vzdrževalnimi deli izklopite napravo in omrežni vtič izvlecite iz vtičnice.

Nega

Opozorilo:

Umazanija se lahko nalaga in vodi do motenj v delovanju.

→ Črpalko po vsaki uporabi sperite s čisto vodo.

Vzdrževanje

Stroja ni treba vzdrževati.

Transport

Pozor

Da preprečite nesreče ali poškodbe, pri transportu upoštevajte težo naprave (glejte tehnične podatke).

Transport v vozilih

→ Napravo zavarujte proti zdrsu in prevrnitvi.

Skladiščenje

Pozor

Da preprečite nesreče ali poškodbe, pri izbiri kraja shranjevanja upoštevajte težo naprave (glejte tehnične podatke).

Shranjevanje naprave

→ Črpalko pospravite na mesto, kjer ni zmrzali.

Poseben pribor

Slike v nadaljevanju navedenega posebnega pribora boste našli na strani 4 tega navodila.

6.997-347.0	Metrska sesalna cev 3/4" (19mm) 25m	Vakuumsko odporna spiralna cev za prilagoditev individualnih dolžin cevi. V kombinaciji s priključnimi deli in sesalnim filtrom uporabljiva kot individualna sesalna garnitura.
6.997-346.0	Metrska sesalna cev 1" (25,4mm) 25m	
6.997-359.0	Priključni kos črpalke G1 (33,3mm) vklj. Protipovratni ventil	Primeren za 3/4" (19 mm) ali 1"(25,4 mm) cevi. Z G1 (33,3 mm) priključnim navojem. Pri uporabi s potopnimi tlačnimi črpalkami vstavite ploščato tesnilo.
6.997-354.0	Priključni del črpalke G1 1/4" (41,9mm) na G1" (33,3mm)	Za povezavo črpalk z notranjim navojem na vodne priključke.
6.997-357.0	Elektronsko tlačno stikalo	Idealno za preureditev vrtno črpalke v hišni vodni avtomat. Pri potrebi po vodi se črpalka avtomatično vklopi in ponovno izklopi. Če skozi črpalke ne teče voda, varovalka suhega teka ščiti črpalke pred poškodbami in jo avtomatično izklopi. Z G1"(33,3mm) priključnim navojem.
6.997-355.0	Varovalka suhega teka	Če skozi črpalke ne teče voda, varovalka suhega teka ščiti črpalke pred poškodbami in jo avtomatično izklopi. Z G1"(33,3mm) priključnim navojem.
6.997-356.0	Stikalo s plovcem	Avtomatično vklopi in izklopi črpalke v odvisnosti od nivoja vode. Z 10m specialnega priključnega kabla.
6.997-418.0	Priključni del črpalke G1 1/4 (41,9 mm) vklj. s protipovratnim ventilom	Vakuumsko odporna priključitev gibkih cevi na črpalke. Primerno za 1" (25,4 mm) ali 1 1/4" (31,7 mm) gibke cevi. Z G 1 1/4 (41,9 mm) priključnim navojem, vklj. s slepo matico, dvema priključnimi deli črpalke, ploščatim tesnilom in protipovratnim ventilom. Da preprečite vračanje vode v črpalke, vstavite protipovratni ventil namesto ploščatega tesnila.

Pomoč pri motnjah

Nevarnost

Za preprečitev nevarnosti sme popravila in vgradnjo nadomestnih delov izvajati zgolj avtoriziran uporabniški servis.

Pred vsimi deli na napravi, izklopite napravo in izvlecite omrežni vtič iz vtičnice.

Motnja	Vzrok	Odprava
Črpalka teče, vendar ne črpa	V črpalke je zrak	Omrežni vtič črpalke večkrat vklopite in izklopite, dokler tekočina ni posesana.
	Območje vsesavanja je zamašeno	Izvlecite omrežni vtič in očistite območje vsesavanja
	Vodna gladina pod najnižjim nivojem vode	Če je mogoče, črpalko potopite globlje v tekočino za črpanje.
Črpalka ne steče ali med obratovanjem nenadoma obstane	Prekinjeno električno napajanje	Preverite varovalke in električne povezave
	Zaščitno termostikalo v motorju je izklopilo črpalko zaradi pregrevanja motorja.	Izvlecite omrežni vtič, pustite, da se črpalka ohladi, očistite območje vsesavanja, preprečite suhi tek
	Delci umazanije so se zataknili v območju vsesavanja	Izvlecite omrežni vtič in očistite območje vsesavanja
Črpalna moč upada	Območje vsesavanja je zamašeno	Izvlecite omrežni vtič in očistite območje vsesavanja
Črpalna moč je premajhna	Črpalna zmogljivost črpalke je odvisna od višine črpanja, premera gibke cevi in dolžine gibke cevi.	Upoštevajte max. višino črpanja, glejte tehnične podatke, po potrebi izberite drug premer gibke cevi ali drugo dolžino gibke cevi.

V primeru vprašanj ali motenj se obrnite na našo Kärcher podružnico. Naslov glejte na hrbtni strani.

Tehnični podatki

		SPP 56	SPP 60
Napetost	V	230 - 240	230 - 240
Vrsta toka	Hz	50	50
Moč P _{nazivna}	W	800	1200
Maks. črpalna količina	l/h	4800	6000
Maks. tlak	MPa (bar)	0,56 (5,6)	0,6 (6)
Maks. črpalna višina	m	56	60
Maks. potopna globina	m	13	13
Maks. zrnatost prečrpanih delcev umazanije	mm	1	1
Max. vsebnost trdnih snovi v vodi	kg/m ³	1,0	1,0
Teža	kg	12	13
Raven zvočne moči (EN 60704-1)	dB(A)	60	60

Pridržana pravica do tehničnih sprememb!

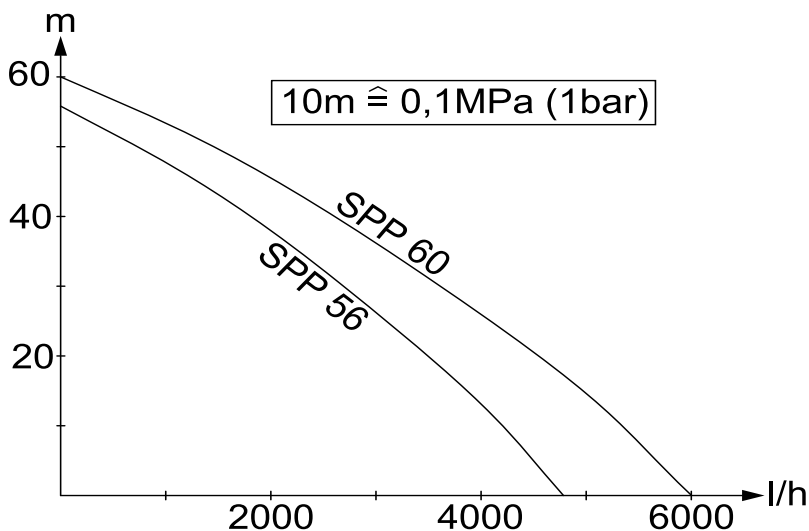

Možen pretok je toliko večji:

- kolikor manjše so višine črpanja,
- kolikor večji je premer uporabljenih gibkih cevi
- kolikor krajše so uporabljene gibke cevi
- kolikor manjšo izgubo tlaka povzročata priključeni pribor

Cuprins

Cuprins	RO . . . 1
Observații generale	RO . . . 1
Măsurile de siguranță	RO . . . 2
Utilizarea	RO . . . 3
Curățarea	RO . . . 3
Îngrijire și întreținere	RO . . . 4
Transport	RO . . . 4
Depozitarea	RO . . . 4
Accesoriile opționale	RO . . . 5
Remediarea defecțiunilor	RO . . . 6
Date tehnice	RO . . . 7

Observații generale

Mult stimat client,

 Înainte de prima utilizare a aparatului dvs. citiți acest instrucțiune original, respectați instrucțiunile cuprinse în acesta și păstrați-l pentru întreținerea ulterioară sau pentru următorii posesori.

Utilizarea corectă

Acest aparat este prevăzut pentru uzul casnic și nu este conceput pentru solicitările aferente utilizării în scop comercial.

Producătorul nu răspunde pentru eventualele daune, care sunt cauzate de utilizarea neconformă cu destinația aparatului sau de deservirea incorectă.

Aparatul este proiectat mai ales pentru pomparea apei curate (fără gaze dizolvate) de la adâncimi mari, dar poate fi folosit și în sisteme de irigație.

Lichide care pot fi pompate:

- Apă cu un grad de murdărire cu dimensiunea impurităților de până la 1mm
- Apă din piscine (cu condiția dozării corecte a aditivilor)
- Soluții de spălat

Avertisment

Nu este permisă pomparea substanțelor acide, ușor inflamabile sau explozive (ex. benzină, petrol, nitrodiluți), grăsimilor, uleiurilor, apei sărate, apei rezii-

duale din grupuri sanitare și a apei înnoțite, a cărei capacitate de fluidizare este mai mică decât cea a apei. Temperatura lichidului pompat nu are voie să depășească 35°C.

Aparatul nu este potrivit pentru regim de pompare continuă și nu poate fi utilizat ca o instalație fixă (de ex. stație de pompare, pompă pentru fântâni arteziene).

Protecția mediului înconjurător



Materialele de ambalare sunt reciclabile. Ambalajele nu trebuie aruncate în gunoii menajeri, ci trebuie duse la un centru de colectare și revalorificare a deșeurilor.



Aparatele vechi conțin materiale reciclabile valoroase, care pot fi supuse unui proces de revalorificare. Din acest motiv, vă rugăm să apelați la centrele de colectare abilitate pentru eliminarea aparatelor vechi.

Observații referitoare la materialele conținute (REACH)

Informații actuale referitoare la materialele conținute puteți găsi la adresa:

www.kaercher.com/REACH

Garanție

În fiecare țară sunt valabile condițiile de garanție publicate de distribuitorul nostru din țara respectivă. Eventuale defecțiuni ale acestui aparat, care survin în perioada de garanție și care sunt rezultatul unor defecte de fabricație sau de material, vor fi remediate gratuit. Pentru a putea beneficia de garanție, prezentați-vă cu chitanța de cumpărare la magazin sau la cea mai apropiată unitate de service autorizată.

Simboluri din manualul de utilizare

⚠ Pericol

Pericol iminent, care duce la vătămări corporale grave sau moarte.

⚠ Avertisment

Posibilă situație periculoasă, care ar putea duce la vătămări corporale grave sau moarte.

Atenție

Posibilă situație periculoasă, care ar putea duce la vătămări corporale ușoare sau pagube materiale.

Măsuri de siguranță

⚠ Pericol de moarte

În cazul nerespectării măsurilor de siguranță, există pericol de moarte datorat curentului electric!

- Înainte de fiecare utilizare verificați cablul de alimentare, să nu aibă defecțiuni. Cablul de alimentare deteriorat trebuie înlocuit neîntârziat într-un atelier electric / service pentru clienți autorizat.
- Toate conectoarele electrice trebuie montate în zone unde nu ajung lichide.
- Cablurile prelungitoare nepotrivite pot fi periculoase. Pentru aer liber se vor utiliza numai prelungitoare admise și marca-te corespunzător, cu secțiune suficientă. Ștecherul și conectorul unui prelungitor trebuie să fie protejate contra stropirii cu apă.
- Nu utilizați cablul de racordare la rețea pentru a transporta sau fixa aparatul.
- Pentru a decupla aparatul de la rețeaua de curent, nu trageți de cablul de alimentare, ci de ștecher.
- Nu trageți cablul de racordare la rețea peste muchii ascuțite și nu-l striviți.
- Tensiunea indicată pe plăcuța de tip trebuie să corespundă tensiunii sursei de curent.
- Pentru a evita pericolele, reparațiile și montarea pieselor de schimb se vor face doar de service-ul autorizat.
- Atenție la dispozitivele de protecție electrice:

Pompele submersibile pot fi folosite în piscine, iazuri din grădină și fântâni arteziene numai dacă sunt prevăzute cu un comutator de protecție la curenți reziduali având o intensitate nominală de max. 30 mA. Este interzisă folosirea pompei dacă în piscină sau iaz sunt persoane. Din motive de securitate se recomandă folosirea aparatului cu un comutator de protecție la curenți reziduali (max. 30 mA).

Conexiunile electrice vor fi realizate doar de electricieni. Se vor respecta neapărat prevederile naționale aplicabile!

În Austria, conform ÖVE B/EN 60555 Partea 1 până la 3, pompele destinate uzului în piscine și iazuri, prevăzute cu un cablu de alimentare fix, trebuie să fie alimentate printr-un transformator de separare verificat ÖVE, iar tensiunea nominală la secundar nu are voie să depășească 230V.

- Acest aparat nu este destinat pentru a fi utilizat de către persoane (inclusiv copii) cu capacități psihice, senzoriale sau mintale limitate sau de către persoanele,
- care nu dispun de experiența și/sau cunoștința necesară, cu excepția acelor cazuri, în care ele sunt supravegheate de o persoană responsabilă de siguranța lor
- sau au fost instruite de către aceasta în privința utilizării. Nu lăsați copii nesupravegheați, pentru a vă asigura, că nu se joacă cu aparatul.

Condițiile pentru siguranța stabilității

Atenție

Înainte de toate activitățile cu sau pe aparat asigurați stabilitatea acestuia pentru a evita accidentele și deteriorările.

- Aparatul se află în poziție stabilă, când este amplasată pe o suprafață plană.

Utilizarea

Descrierea aparatului

- 1 Racord G1¼ (41,9 mm) conductă de presiune
- 2 Suport pentru frânghia de susținere
- 3 Grilaj de aspirare
- 4 Cablu de alimentare cu ștecăr
- 5 Frânghie de susținere

Pregătirea

Figura **A**

→ Racordați conducta de presiune cu accesorii disponibile în comerț G1¼ (41,9 mm).

Figura **B**

→ Coborâți pompa în lichidul care urmează să fie pompat, folosind în acest scop o frânghie de susținere.

Pentru a evita murdărirea zonei de aspirare, nu lăsați pompa până pe fundul rezervorului.

Aveți grijă ca pompele să poată aspira liber apa din fântâni. Zona de aspirare a aparatelor nu trebuie să se afle în nămolul din fântână. Adâncimea de imersie poate fi reglată cu ajutorul cablului de tracțiune inclus în livrare sau printr-un element distanțier de susținere.

Figura **C**

→ Înălțimea de pompare este diferența de înălțime dintre nivelul apei și locul de evacuare a apei la capătul furtunului de pompare. Pentru funcționarea sigură a pompei țineți cont de înălțimea maximă de pompare. Țineți cont de aceasta pe toată durata de funcționare a pompei, deoarece în cazul scăderii nivelului de apă (prin pompare) înălțimea de pompare crește.

Funcționarea

Pentru ca pompa să se autoamorseze, nivelul de lichid trebuie să fie de minim 10cm.

→ Introduceți ștecherul în priză.

Observație:

Funcționarea fără lichid duce la creșterea uzurii, nu lăsați pompa să funcționeze fără a fi supravegheată.

Alternativ se poate utiliza ori o siguranță pentru funcționare pe uscat ori un comutator de presiune electronic cu siguranță pentru funcționare pe uscat. (Disponibile ca accesorii.)

Încheierea utilizării

→ Scoateți ștecherul din priză.

Curățarea

În cazul în care lichidul de pompat este foarte murdar, ar putea fi necesară curățarea grilajului de aspirare.

→ Scoateți ștecherul din priză.

Figura **C**

→ **Atenție:** Înainte să racordați furtunul de aspirație trebuie să îndepărtați întreaga supapă de refluxare.

Figura **D**

→ Desfaceți șuruburile și demontați grilajul de aspirare.

→ Curățați grilajul de aspirare cu o perie adecvată și clătiți-l cu apă.

→ Dacă pompa este înfundată din cauza nămolului sau a nisipului fin, puteți îndepărta această murdărie prin spălare cu apă de la robinet. Pentru acesta racordați furtunul de aspirație la sistemul de alimentare cu apă și la ieșirea pompei și spălați pompa.

Îngrijire și întreținere

⚠ Pericol

Înainte de orice lucrare de îngrijire și întreținere decuplați aparatul și scoateți fișa cablului de alimentare din priză.

Îngrijirea

Observație:

Murdăriile depuse pot cauza defecte de funcționare.

→ Clătiți pompa cu apă curată după fiecare utilizare.

Întreținerea

Aparatul nu necesită întreținere.

Transport

Atenție

Pentru a evita accidentele și vătămările corporale în timpul transportului țineți cont de greutatea aparatului (vezi datele tehnice).

Transportul în vehicule

→ Asigurați aparatul contra alunecării și răsturnării.

Depozitarea

Atenție

Pentru a evita accidentele și vătămările corporale la alegerea locului de depozitare țineți cont de greutatea aparatului (vezi datele tehnice).

Depozitarea aparatului

→ Depozitați aparatul într-un loc ferit de îngheț.

Accesorii opționale

Ilustrațiile accesoriilor speciale prezentate mai jos se găsesc pe pagina 4 din acest manual.

6.997-347.0	Furtun de aspirare 3/4" (19mm) 25m, metraj	Furtun spiralat rezistent la vacuum pentru a fi tăiat la lungimi individuale de furtun. În combinație cu piese de racordare și filtre de aspirare poate fi folosit și ca o garnitură individuală de aspirare.
6.997-346.0	Furtun de aspirare de 1" (25,4mm) 25m, metraj	
6.997-359.0	Piesă de racord pompă G1 (33,3mm) incl. supapă de reținere	Potrivit pentru furtunuri de 3/4" (19 mm) sau de 1" (25,4 mm). Cu filet de racord G1 (33,3 mm). La utilizarea cu pompe submersibile, utilizați neapărat garnitura plată.
6.997-354.0	Pompe - piesă de racord G1 1/4" (41,9mm) pe G1" (33,3mm)	Pentru racordarea pompelor cu filet interior la racordurile de apă.
6.997-357.0	Comutator electric de presiune	Ideal pentru transformarea unei pompe de grădină în automat de apă menajeră. Când este nevoie de apă pompa pornește și apoi se oprește automat. Dacă prin pompă nu trece apă, dispozitivul de siguranță va proteja pompa de defecțiuni prin oprirea automată a acesteia. Cu filet de racord G1" (33,3mm).
6.997-355.0	Dispozitiv de siguranță a nivelului apei	Dacă prin pompă nu trece apă, dispozitivul de siguranță va proteja pompa de defecțiuni prin oprirea automată a acesteia. Cu filet de racord G1" (33,3mm).
6.997-356.0	Comutatorul flotorului	Pornește și oprește pompa în funcție de nivelul apei. Dotat cu cablu de alimentare special de 10m.
6.997-418.0	Piesă de racord pompă G1 1/4 (41,9 mm) cu supapă de refulare	Racordul furtunurilor la pompă trebuie să fie rezistent la vacuum. Potrivită pentru furtunuri de 1"(25,4 mm) sau 1 1/4"(31,7 mm) . Cu filet de racord G 1 1/4 (41,9 mm), piuliță olandeză, două piese de racord pompă, garnitură plată și supapă de refulare. Introduceți supapa de refulare în locul garniturii plate, pentru a împiedica scurgerea apei înapoi în pompă.

Remedierea defecțiunilor

Pericol

Pentru a evita pericolele, reparațiile și montarea pieselor de schimb se vor efectua doar de către serviciul clienți autorizat.

Înainte de a lucra la aparat, opriți aparatul și scoateți ștecherul din priză.

Defecțiuni	Cauza	Remedierea
Pompa nu funcționează sau nu pompează	Aer în pompă	Introduceți sau scoateți ștecherul pompei din priză de mai multe ori, până când se aspiră lichid.
	Zona de aspirare este înfundată	Scoateți ștecherul din priză și curățați zona de aspirare
	Nivelul de apă este sub nivelul minim	Dacă este posibil, imersați pompa mai adânc în lichidul de pompat.
Pompa nu pornește sau se oprește brusc în timpul folosirii	Alimentarea cu energie electrică a fost întreruptă	Verificați siguranțele și legăturile electrice
	Comutatorul de protecție termică din motor a oprit pompa din cauza supraîncălzirii motorului.	Scoateți ștecherul din priză, lăsați pompa să se răcească, curățați zona de aspirare, nu permiteți funcționarea pompei fără lichid
	Particule de mizerie sunt prinse în zona de aspirare	Scoateți ștecherul din priză și curățați zona de aspirare
Capacitatea de pompare scade	Zona de aspirare este înfundată	Scoateți ștecherul din priză și curățați zona de aspirare
Capacitatea de pompare este prea mică	Capacitatea de pompare depinde de înălțimea de pompare, diametrul furtunului și lungimea acestuia.	Respectați înălțimea de pompare max., vezi Date tehnice, în caz că este necesar alegeți un furtun de alt diametru sau de altă lungime

Dacă aveți întrebări sau în caz de defecțiune, reprezentanța noastră Kärcher vă oferă asistență. Pentru adresă, vezi verso.

Date tehnice

		SPP 56	SPP 60
Tensiune	V	230 - 240	230 - 240
Tipul curentului	Hz	50	50
Puterea P _{nominal}	W	800	1200
Debit pompat max.	l/h	4800	6000
Presiune max.	MPa (bar)	0,56 (5,6)	0,6 (6)
Înălțime de pompare max.	m	56	60
Adâncime de imersare max.	m	13	13
Dimensiune max. a particulelor de mizerie ce pot fi pompate	mm	1	1
Conținut max. de masă uscată în apă	kg/m ³	1,0	1,0
Masa	kg	12	13
Nivelul puterii acustice (EN 60704-1)	dB(A)	60	60

Ne rezervăm dreptul de a efectua modificări tehnice!

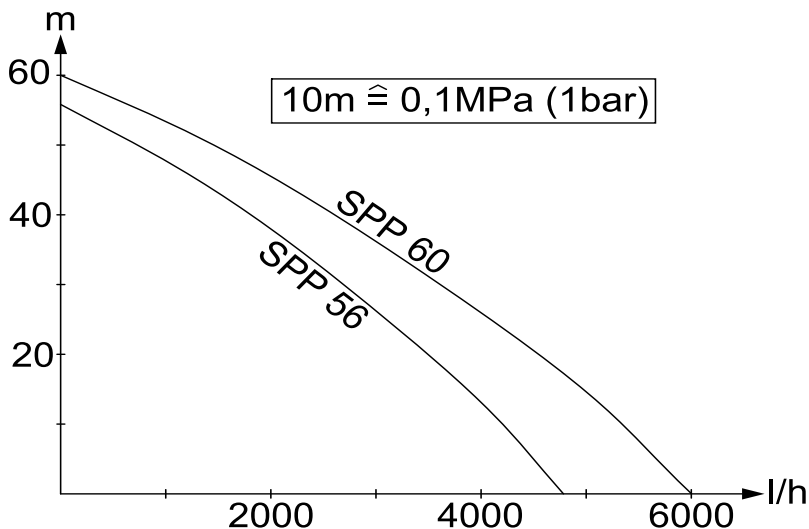

Debitul posibil este cu atât mai mare:

- cu cât înălțimea de pompare este mai mică
- cu cât diametrul furtunurilor utilizate este mai mare
- cu cât furtunurile utilizate sunt mai scurte
- cu cât pierderea de presiune cauzată de accesoriul conectat este mai mică

Obsah

Obsah	SK . . . 1
Všeobecné pokyny	SK . . . 1
Bezpečnostné pokyny	SK . . . 2
Obsluha	SK . . . 3
Čistenie	SK . . . 3
Ošetrovanie, údržba	SK . . . 4
Transport	SK . . . 4
Ukladanie	SK . . . 4
Špeciálne príslušenstvo	SK . . . 5
Pomoc pri poruchách	SK . . . 6
Technické údaje	SK . . . 7

Všeobecné pokyny

Vážení zákazník,



Pred prvým použitím vášho zariadenia si prečítajte tento pôvodný návod na použitie, konajte podľa neho a uschovajte ho pre neskoršie použitie alebo pre ďalšieho majiteľa zariadenia.

Používanie výrobku v súlade s jeho určením

Tento prístroj bol vyvinutý na súkromné účely a nie je určený znášať nároky priemyselného používania.

Výrobca neručí za prípadné škody, ktoré boli spôsobené nesprávnym používaním alebo chybou obsluhou.

Prístroj je určený predovšetkým na dopravu čistej vody (bez rozpustených plynov) z veľkých hĺbok. Hodí sa ale tiež na prevádzku zavodňovacích systémov.

Prípustné odčerpávané kvapaliny

- Voda so stupňom znečistenia až do veľkosti zrn 1mm
- Voda z kúpalísk (s predpokladom správneho dávkovania aditív)
- Umývací lúh

Pozor

Nesmú byť prečerpávané leptavé, mierne horľavé alebo výbušné látky (napr. benzín, petrolej, nitroriedidlo), mazivá, oleje, slaná voda, odpadová voda zo záchodov a zakalená voda, ktorá nete-

čie tak ako normálna voda. Teplota požadovanej kvapaliny nesmie prekročiť 35°C.

Prístroj nie je vhodný pre neprerušovanú prevádzku čerpadla alebo ako statická inštalácia (napr. zdvíhacie zariadenie, čerpadlo vo fontáne).

Ochrana životného prostredia



Obalové materiály sú recyklovateľné. Obalové materiály láskavo nevyhadzujte do komunálneho odpadu, ale odovzdajte ich do zberne druhotných surovín.



Vyradené prístroje obsahujú hodnotné recyklovateľné látky, ktoré by sa mali opäť zužitkovať. Staré zariadenia preto láskavo odovzdajte do vhodnej zberne odpadových surovín.

Pokyny k zloženiu (REACH)

Aktuálne informácie o zložení nájdete na: www.kaercher.com/REACH

Záruka

V každej krajine platia záručné podmienky našej distribučnej organizácie. Prípadné poruchy spotrebiča odstránime počas záručnej lehoty bezplatne, ak sú ich príčinou chyby materiálu alebo výrobné chyby. Pri uplatňovaní záruky sa spolu s dokladom o kúpe zariadenia láskavo obráťte na predajcu alebo na najbližší autorizovaný zákaznícky servis.

Symboly v návode na obsluhu

Nebezpečenstvo

Pri bezprostredne hroziacom nebezpečenstve, ktoré spôsobí vážne zranenia alebo smrť.

Pozor

V prípade nebezpečnej situácie by mohla viesť k vážnemu zraneniu alebo smrti.

Pozor

V prípade možnej nebezpečnej situácie by mohla viesť k ľahkým zraneniam alebo vecným škodám.

Bezpečnostné pokyny

⚠ Nebezpečenstvo ohrozenia života

Pri nedodržaní bezpečnostných pokynov vznikne nebezpečenstvo ohrozenia života zasiahnutím elektrickým prúdom!

■ Pred každým použitím skontrolujte, či nie je poškodený prívodný kábel alebo sieťová vidlica. Poškodený prívodný kábel dajte bezodkladne vymeniť autorizovanej servisnej službe alebo kvalifikovanému elektrotechnikovi.

■ Všetky elektrické zástrčky je nutné namontovať v oblasti bezpečnej proti záplavám.

■ Nevhodné predlžovacie vedenia môžu byť nebezpečné. Vo vonkajšom prostredí používajte výhradne schválené a patrične označené predlžovacie káble s dostatočným prierezom vodiča.

Konektor a spojka použitého predlžovacieho kábla musia byť vodotesné.

■ Elektrický sieťový pripojovací kábel nepoužívajte na prepravu alebo upevnenie prístroja.

■ Pri odpájaní prístroja od elektrickej siete neťahajte za pripojovací kábel, ale za zástrčku.

■ Kábel pripojenia k sieti neťahajte cez ostré hrany a neprikvajte ho.

■ Napätie uvedené na výrobnom štítku musí súhlasiť s napätím zásuvky.

■ Aby sa zabránilo vzniku nebezpečných situácií, môže opravy a výmenu náhradných dielov prístroja vykonávať len autorizované servisné stredisko.

■ Dbajte na elektrické ochranné zariadenia:

Ponorné výtlačné čerpadlá je možné prevádzkovať v plaveckých bazénoch, záhradných rybníkoch a fontánach len s pomocou ochranného spínača poruchového prúdu s menovitým poruchovým prúdom max. 30mA. Ak sa v plaveckých bazénoch alebo záhradných rybníkoch nachádzajú osoby, čerpadlo sa nesmie prevádzkovať.

Z bezpečnostných dôvodov v zásade odporúčame, aby sa prístroj prevádzkoval s pomocou ochranného spínača poruchového prúdu (max. 30mA).

Elektrické zapojenie môže vykonať len odborný elektrikár. Preto je bezpečnostne nutné dodržať národné predpisy!

V Rakúsku musia byť čerpadlá, ktoré sú vybavené pevnými prípojkami, pri použití v plaveckých bazénoch a záhradných rybníkoch napájané podľa ÖVE B/EN 60555 časť 1 až 3, z oddelovacieho transformátora preskúšaného ÖVE, pričom nesmie byť prekročené sekundárne menovité napätie 230V.

■ Toto zariadenie nie je určené na to, aby ho používali osoby (vrátane detí) s obmedzenými fyzickými, zmyslovými alebo duševnými schopnosťami resp. nedostatkom skúseností a znalostí, musia byť pod dozorom osôb zodpovedných za ich bezpečnosť alebo musia od nich obdržať pokyny, ako zariadenie používať. Deti musia byť pod dozorom, aby sa zabezpečilo, že sa so zariadením nehrajú.

Predpoklady pre stabilitu

Pozor

Pred všetkými činnosťami s prístrojom alebo na prístroji vytvorte stabilitu, aby sa zabránilo vzniku nehôd alebo poškodení.

– Stabilita prístroja sa zabezpečí tak, že ho postavíte na rovnú plochu.

Obsluha

Popis prístroja

- 1 Prípojka G1 $\frac{1}{4}$ (41,9 mm) výtlačné potrubie
- 2 Držiak na upevnenie lana
- 3 Nasávací mriežka
- 4 Prívodný sieťový kábel s vidlicou
- 5 Upevňovacie lano

Príprava

Obrázok **A**

- Výtlačné potrubie pripojte pomocou príslušenstva bežne dostupného v obchodoch G1 $\frac{1}{4}$ (41,9 mm).

Obrázok **B**

- Čerpadlo na upevňovacom lane spustíte do prečerpávanej kvapaliny.

Aby ste zabránili vniknutiu nečistôt do priestoru nasávania, čerpadlo nepoložite na zem.

Je nutné dávať pozor na to, aby čerpadlá mohli bezproblémovo čerpať vodu zo studní. Zariadenie sa nesmie nachádzať na bahennatom dne studne, kde by nemohlo dochádzať k dostatočnému čerpaniu vody. Hĺbku ponorenia je možné upravovať pomocou priloženého ťažného lana alebo pomocou podperného dištančného prvku.

Obrázok **C**

- Výška čerpania označuje výškový rozdiel medzi hladinou vody a výtokom vody na konci čerpacej hadice. Aby mohlo čerpadlo čerpať, musí sa dodržiavať max. výška čerpania. Na to musíte dávať pozor počas kompletného priebehu čerpania, pretože s klesajúcou vodou (odčerpávaním) sa zväčšuje výška čerpania.

Prevádzka

Aby čerpadlo nasávalo samostatne, musí mať hladina kvapaliny výšku najmenej 10cm.

- Zasuňte sieťovú zástrčku do zásuvky.

Upozornenie:

Chod na sucho vedie k zvýšenému opotrebovaniu. Čerpadlo počas prevádzky nenechávajte bez dozoru.

Alternatívne sa dá použiť buď poistka proti chodu na sucho alebo elektronické tlačidlo s poistkou proti chodu na sucho. (Dá sa zakúpiť ako príslušenstvo.)

Ukončenie práce

- Sieťovú zástrčku vytiahnite zo zásuvky.

Čistenie

U silne znečistených prečerpávaných kvapalín môže byť potrebné vyčistiť nasávaciu mriežku.

- Sieťovú zástrčku vytiahnite zo zásuvky.

Obrázok **C**

- Pozor: Pred pripojením sacej hadice sa musí odstrániť integrovaný spätný ventil.

Obrázok **D**

- Odskrutkujte skrutky a nasávaciu mriežku odoberte.
- Nasávaciu mriežku vyčistíte vhodnou kefou a vypláchnite vodou.
- Ak je čerpadlo upchaté bahnom alebo jemným pieskom, toto znečistenie sa môže odstrániť vypláchnutím vodou z vodovodu. Preto saciu hadicu pripojte na vodovodný systém a výstup čerpadla. Čerpadlo prepláchnite.

Ošetrovanie, údržba

⚠ Nebezpečenstvo

Pred každým ošetrením a údržbou zariadenie vypnite a vytiahnite zástrčku.

Ošetrovanie

Upozornenie:

Nečistoty sa môžu usadiť a spôsobiť poruchy funkcie.

→ Čerpadlo je nutné po každom použití prepláchnuť čistou vodou.

Údržba

Zariadenie si nevyžaduje údržbu.

Transport

Pozor

Aby sa pri preprave zabránilo vzniku nehôd alebo zranení, zohľadnite hmotnosť prístroja (viď technické údaje).

Preprava vo vozidlách

→ Prístroj zaistíte proti zošmyknutiu a prevráteniu.

Uskladnenie

Pozor

Aby sa pri výbere miesta skladovania zabránilo vzniku nehôd alebo zranení, zohľadnite hmotnosť prístroja (viď technické údaje).

Uskladnenie prístroja

→ Prístroj uložte na miesto zaistené proti mrazu.

Špeciálne príslušenstvo

Obrázky nasledovného špeciálneho príslušenstva nájdete na strane 4 tohto návodu.

6.997-347.0	Vysávací hadica metrový tovar 3/4" (19mm) 25m	Vákuová špirálová hadica pre narezanie jednotlivých dĺžok hadíc. Kombinuje sa s pripojovacími dielmi a vysávacím filtrom ako individuálne armatúry vysávacieho potrubia.
6.997-346.0	Vysávací hadica metrový tovar 1" (25,4mm) 25m	
6.997-359.0	Pripojovací diel čerpadla G1(33,3mm) vrátane spätného ventilu,	Hodí sa pre hadice 3/4" (19 mm) alebo 1"(25,4 mm). S pripojovacím závitom G1 (33,3 mm). Pri použití s ponorným tlakovým čerpadlom použite ploché tesnenie.
6.997-354.0	Čerpadlá - pripojovací diel G1 1/4" (41,9mm) ku G1" (33,3mm)	Na pripojenie čerpadiel s vnútorným závitom ku vodovodným prípojkám.
6.997-357.0	Elektronický tlakový spínač	Ideálny na prerobenie záhradného čerpadla na domáci vodovodný automat. V prípade potreby sa čerpadlo zapína a opäť vypína automaticky. Ak cez čerpadlo netečie žiadna voda, poistka proti chodu na sucho chráni čerpadlo pred poškodením a automaticky ho vypína. S pripojovacím závitom G1" (33,3mm).
6.997-355.0	Poistka proti chodu na sucho	Ak cez čerpadlo netečie žiadna voda, poistka proti chodu na sucho chráni čerpadlo pred poškodením a automaticky ho vypína. S pripojovacím závitom G1" (33,3mm).
6.997-356.0	Plavákový spínač	V závislosti od hladiny vody zapína a vypína čerpadlo automaticky. Pomocou 10m špeciálneho pripojovacieho kábla.
6.997-418.0	Spojovací kus čerpadla G1 1/4 (41,9 mm) vrát. spätného nárazového ventilu	Vákuová prípojka hadíc k čerpadlu. Vhodná pre 1"(25,4 mm) alebo 1 1/4"(31,7 mm) hadice. So spojovacím závitom G 1 1/4 (41,9 mm), vrát. prevlečnej matice, dvoch spojovacích kusov čerpadla, plochého tesnenia a spätného nárazového ventilu. Spätný ventil nasadíte namiesto plochého tesnenia, aby sa zabránilo spätnému prítoku vody do čerpadla.

Pomoc pri poruchách

Nebezpečenstvo

Aby sa zabránilo vzniku nebezpečných situácií, môže opravy a výmenu náhradných dielov prístroja vykonávať len autorizované servisné stredisko.

Pred všetkými prácami prístroj vypnite a vyťahnite sieťovú zástrčku.

Porucha	Príčina	Odstránenie
Čerpadlo beží, ale nečerpá	Vzduch v čerpadle	Sieťovú zástrčku čerpadla viackrát zasuňte a vyťahnite, kým sa kvapalina nezačne nasávať
	Upchatý priestor nasávania	Vyťahnite sieťovú zástrčku a priestor nasávania vyčistite
	Hladina vody pod minimálnou hladinou	Ak je to možné, ponorte čerpadlo hlbšie do prečerpávanej kvapaliny.
Čerpadlo sa nerozbehne alebo zostáva počas prevádzky odrazu stáť	Prerušené elektrické napájanie	Kontrola poistiek a elektrických spojov
	Tepelný ochranný spínač motora vypol čerpadlo z dôvodu prehriatia motora.	Sieťovú zástrčku vyťahnite, čerpadlo nechajte ochladieť, vyčistite priestor nasávania, zabráňte chodu na sucho
	V priestore nasávania sú zachytené častice nečistôt	Vyťahnite sieťovú zástrčku a priestor nasávania vyčistite
Prečerpávací výkon klesá	Upchatý priestor nasávania	Vyťahnite sieťovú zástrčku a priestor nasávania vyčistite
Prečerpávací výkon je príliš nízky	Dopravný výkon čerpadla je závislý od dopravnej výšky, priemeru a dĺžky hadice.	Dodržte maximálnu dopravnú výšku. Vid' technické údaje. Prípadne zvolte iný priemer alebo dĺžku hadice.

V prípade otázok alebo porúch Vám rada pomôže naša pobočka Kärcher. Adresu nájdete na zadnej strane.

Technické údaje

		SPP 56	SPP 60
Napätie	V	230 - 240	230 - 240
Druh prúdu	Hz	50	50
Výkon P_{men}	W	800	1200
Max. prečerpávacie množstvo	l/h	4800	6000
Max. tlak	MPa (bar)	0,56 (5,6)	0,6 (6)
Max. prečerpávací výška	m	56	60
Max. ponorná hĺbka	m	13	13
Max. veľkosť zrn prečerpávaných častíc nečistôt	mm	1	1
Max. obsah tuhých látok vo vode	kg/m ³	1,0	1,0
Hmotnosť	kg	12	13
Hladina akustického výkonu (EN 60704-1)	dB(A)	60	60

Technické zmeny vyhradené!

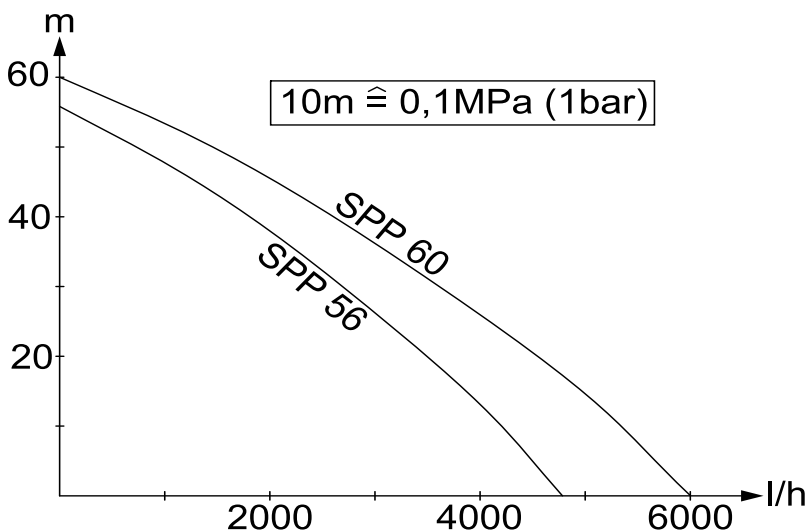

Možné dopravované množstvo je o to väčšie:



- čím menšie sú dopravné výšky
- čím väčšie sú priemery používaných hadíc
- o čo kratšie sú používané hadice
- čím menšia je spôsobená tlaková strata pripojeného príslušenstva

Pregled sadržaja

Pregled sadržaja	HR ... 1
Opće napomene	HR ... 1
Sigurnosni naputci	HR ... 2
Rukovanje	HR ... 2
Čišćenje	HR ... 3
Njega, održavanje	HR ... 3
Transport	HR ... 3
Skladištenje	HR ... 3
Poseban pribor	HR ... 4
Otklanjanje smetnji	HR ... 5
Tehnički podaci	HR ... 6

Opće napomene

Poštovani kupče,

  Prije prve uporabe Vašeg uređaja pročitajte ove originalne radne upute, postupajte prema njima i sačuvajte ih za kasniju uporabu ili za sljedećeg vlasnika.

Namjensko korištenje

Ovaj uređaj je konstruiran za privatnu uporabu i nije predviđen za opterećenja profesionalne primjene.

Proizvođač ne preuzima odgovornost za eventualne štete nastale nenamjenskim korištenjem ili pogrešnim opsluživanjem uređaja.

Uređaj je prije svega namijenjen crpljenju čiste vode (bez otopljenih plinova) iz velikih dubina, ali je prikladan i za pogon sustava za navodnjavanje.

Dopuštene radne tekućine:

- voda s onečišćenjima do veličine čestica 1mm
- voda iz bazena za kupanje (uz pretpostavljeno odobreno doziranje aditiva)
- otopina sredstava za pranje

Upozorenje

Zabranjen je rad s nagrizajućim, lako zapaljivim ili eksplozivnim tvarima (npr. benzin, petrolej, nitro razrjeđivač), mastima, uljima, slanom vodom i otpadnom vodom iz nužnika te s muljevitom

vodom čija je tečljivost manja nego kod vode. Temperatura radne tekućine ne smije prekoračiti 35°C.

Uređaj nije prikladan za neprekidno pumpanje ni za stacionarnu instalaciju (npr. za podizanje vode, pumpe vodoskoka).

Zaštita okoliša



Materijali ambalaže se mogu reciklirati. Molimo Vas da ambalažu ne odlažete u kućne otpatke, već ih predajte kao sekundarne sirovine.



Stari uređaji sadrže vrijedne materijale koji se mogu reciklirati te bi ih stoga trebalo predati kao sekundarne sirovine.

Stoga Vas molimo da stare uređaje zbrinete preko odgovarajućih sabirnih sustava.

Napomene o sastojcima (REACH)

Aktualne informacije o sastojcima možete pronaći na stranici:

www.kaercher.com/REACH

Jamstvo

U svakoj zemlji važe jamstveni uvjeti koje je izdala naša nadležna organizacija za distribuciju. Eventualne smetnje na stroju za vrijeme trajanja jamstva uklanjamo besplatno ukoliko je uzrok greška u materijalu ili proizvodnji. U slučaju koji podliježe garanciji obratite se, uz prilaganje potvrde o kupnji, Vašem prodavaču ili najbližoj ovlaštenoj servisnoj službi.

Simboli u uputama za rad

Opasnost

Za neposredno prijeteću opasnost koja za posljedicu ima teške tjelesne ozljede ili smrt.

Upozorenje

Za eventualno opasnu situaciju koja može prouzročiti teške tjelesne ozljede ili smrt.

Oprez

Za eventualno opasnu situaciju koja može prouzročiti lake tjelesne ozljede ili materijalnu štetu.

Sigurnosni naputci

⚠ **Opasnost po život**

Pri nepridržavanju sigurnosnih uputa postoji opasnost od strujnog udara!

- Prije svakog rada provjerite ima li oštećenja na priključnom vodu s utikačem. Oštećen priključni kabel odmah dajte na zamjenu ovlaštenoj servisnoj službi/električaru.
- Sve električne utične spojeve treba postaviti u području koje je sigurno od plavljenja.
- Neprikladni produžni kabeli mogu biti opasni. Na otvorenom koristite samo za tu namjenu odobrene i na odgovarajući način označene produžne kabele dovoljnog poprečnog presjeka:
Utikač i spojka primijenjenog produžnog kabela moraju biti zaštićeni od prskanja vode.
- Nemojte koristiti strujni priključni kabel za prijenos ili pričvršćivanje uređaja.
- Za odvajanje uređaja od strujne mreže nemojte vući za priključni kabel, već za utikač.
- Ne prevlačite strujni priključni kabel preko oštirih bridova i nemojte ga gnječiti.
- Napon naveden na natpisnoj pločici mora se podudarati s naponom izvora struje.
- Radi sprječavanja opasnosti, popravke i ugradnju pričuvnih dijelova smiju obavljati samo ovlaštene servisne službe.
- Uzmite u obzir električnu zaštitnu opremu:

U bazenima, vrtnim jezerima i vodoskocima podvodne tlačne pumpe smiju raditi samo sa sklopkom za zaštitu od struje greške sa strujom greške od najviše 30mA. Pumpa ne smije raditi dok ima ljudi u bazenu ili jezeru.

Iz sigurnosnih razloga preporučujemo da uređaj uvijek radi sa sklopkom za zaštitu od struje greške (najviše 30mA). Električno priključivanje uređaja smije izvršiti samo električar. Pritom se obvezno

treba pridržavati nacionalnih zakonskih propisa!

U Austriji se pumpe za primjenu u bazenima za kupanje i vrtnim jezerima, koje su opremljene fiksnim priključnim vodom, moraju napajati preko razdvojnog transformatora ispitano od strane ÖVE i u skladu s ÖVE B/EN 60555 dio 1 do 3, pri čemu sekundarni nazivni napon ne smije biti veći od 230V.

- Ovaj uređaj nije predviđen da njime rukuju osobe (uključujući i djecu) sa smanjenim tjelesnim, senzornim ili mentalnim sposobnostima opažanja ili s ograničenim iskustvom i znanjem, osim ako ih osoba koja je za njih odgovorna ne nadzire ili upućuje u rad s uređajem. Djeca se moraju nadzirati kako bi se spriječilo da se igraju s uređajem.

Preduvjeti za statičku stabilnost

Oprez

Prije bilo kakvih radova koji se vrše uređajem ili na njemu, pobrinite se za statičku stabilnost kako biste izbjegli nesreće ili oštećenja.

- Statička stabilnost uređaja zajamčena je njegovim postavljanjem na ravnu podlogu.

Rukovanje

Opis uređaja

- 1 Priključak G1¹/₄ (41,9 mm) tlačni vod
- 2 Držač pričvrsnog užeta
- 3 Usisna rešetka
- 4 Strujni kabel s utikačem
- 5 Pričvrсно uže

Priprema

Slika **A**

- ➔ Tlačni vod priključite uz pomoć pribora kojeg možete nabaviti u trgovinama G1¹/₄ (41,9 mm).

Slika **B**

- ➔ Spustite pumpu ovješenu o pričvrсно uže u radnu tekućinu.

Radi izbjegavanja zaprljanja u usisnom području pumpu nemojte spuštati na tlo. Treba voditi računa o tome da crpke mogu nesmetano usisavati s izvora. Područje usisavanja uređaja se ne smije nalaziti u dijelu izvora u kojemu je blato. Dubina uranjanja se može namjestiti pomoću priloženog užeta za tegljenje ili pomoćnog držača razmaka.

Slika 

→ Visina pumpanja označava visinsku razliku između razine vode i ispusta vode na kraju crijeva za pumpanje. Za rad pumpe potrebno je pridržavati se maksimalne visine pumpanja. Na to treba paziti tijekom cjelokupnog postupka pumpanja budući da opadanjem razine vode (uslijed ispuštanja) raste visina pumpanja.

Rad

Pumpa može samostalno usisavati ako razina tekućine iznosi najmanje 10cm.

→ Strujni utikač utaknite u utičnicu.

Napomena:

Rad na suho dovodi do pojačanog habanja, tako da pumpa ne smije raditi bez nadzora. Alternativno se može primijeniti ili sklopka za osiguranje od rada na suho ili elektronička tlačna sklopka s opcijom zaštite od rada na suho. (Može se naručiti kao pribor.)

Završetak rada

→ Izvucite utikač iz utičnice.

Čišćenje

Kod jako zaprljane radne tekućine može biti neophodno čišćenje usisne rešetke.

→ Izvucite utikač iz utičnice.

Slika 

→ Pažnja: Prije priključivanja usisnog crijeva mora se ukloniti ugrađeni povratni udarni ventil.

Slika 

→ Uklonite vijke i skinite usisnu rešetku.

→ Prikladnom četkom oribajte usisnu rešetku i isperite vodom.

→ Ako je pumpa zapriječena muljem ili sitnim pijeskom, to se onečišćenje da ukloniti ispiranjem običnom čistom vodom. Priključite u tu svrhu usisno crijevo na vodovodni sustav i na izlaz pumpe te isperite pumpu.

Njega, održavanje

Opasnost

Prije svakog čišćenja i održavanja isključite uređaj i strujni utikač izvucite iz utičnice.

Njega

Napomena:

Mogu se nataložiti onečišćenja i prouzročiti smetnje u radu.

→ Nakon svake primjene pumpu treba isprati čistom vodom.

Održavanje

Uređej ne treba održavati.

Transport

Oprez

Kako bi se izbegle nesreće ili ozljede, prilikom transporta imajte u vidu težinu uređaja (pogledajte tehničke podatke).

Transport vozilima

→ Osigurajte uređaj od proklizavanja i naganjanja.

Skladištenje

Oprez

Kako bi se izbegle nesreće ili ozljede, pri odabiru mjesta za skladištenje imajte u vidu težinu uređaja (pogledajte tehničke podatke).

Čuvanje uređaja

→ Uređaj treba čuvati na mjestu zaštićenom od mraza.

Poseban pribor

Grafičke prikaze dolje navedenog posebnog pribora možete pronaći na 4. stranici ovih uputa.

6.997-347.0	Usisno crijevo, roba na metar od 3/4" (19 mm), 25m	Spiralno crijevo, primjenjivo i u vakuumu, za odsijecanje na individualnu dužinu. U kombinaciji s priključnim dijelovima i usisnim filtrom primjenjivo i kao individualna usisna garnitura.
6.997-346.0	Usisno crijevo, roba na metar od 1" (25,4 mm), 25m	
6.997-359.0	Priključni dio za pumpu G1 (33,3 mm) zajedno s nepovratnim ventilom	Prikladno za crijeva od 3/4" (19 mm) ili 1" (25,4 mm). S priključnim navojem G1 (33,3 mm). Prilikom uporabe s uronjivim tlačnim crpkama postavite ravnu brtvu.
6.997-354.0	Priključni dio za pumpu G1 1/4" (41,9 mm) na G1" (33,3 mm)	Za priključivanje pumpi s unutarnjim navojem na vođoposkrbne priključke.
6.997-357.0	Elektronska tlačna sklopka	Idealno za preinaku vrtno-pumpe u automat za kućansku potrošnu vodu (hidrofor). Pumpa se automatski uključuje i isključuje ovisno o potrebi za vodom. Kada voda ne teče kroz pumpu, osiguranje od rada na suho štiti pumpu od oštećenja i automatski je isključuje. S priključnim navojem G1" (33,3 mm).
6.997-355.0	Sklopka za osiguranje od rada na suho	Kada voda ne teče kroz pumpu, osiguranje od rada na suho štiti pumpu od oštećenja i automatski je isključuje. S priključnim navojem G1" (33,3 mm).
6.997-356.0	Prekidač s plovkom	Automatski uključuje i isključuje pumpu ovisno o razini vode. S posebnim priključnim kabelom od 10 m.
6.997-418.0	Priključni dio za pumpu G1 1/4 (41,9 mm) zajedno s nepovratnim ventilom	Priključni dio, primjenjiv i u vakuumu, za priključivanje crijeva na pumpe. Prikladan za crijeva od 1" (25,4 mm) ili 1 1/4" (31,7 mm). Sa priključnim navojem G 1 1/4 (41,9 mm) uključujući slijepu maticu, dva priključna dijela pumpe, ravnu brtvu i nepovratni ventil. Postavite nepovratni ventil umjesto ravne brtve kako bi se spriječilo vraćanje vode u pumpu.

Otklanjanje smetnji

Opasnost

Radi sprječavanja opasnosti, popravke i ugradnju pričuvnih dijelova smiju obavljati samo ovlaštene servisne službe.

Uređaj prije svih radova na njemu isključite i izvucite strujni utikač iz utičnice.

Smetnja	Uzrok	Otklanjanje
Pumpa je uključena, ali ne crpi tekućinu.	Zrak u pumpi	Strujni utikač pumpe više puta utaknite i izvucite, dok se tekućina ne počne usisavati.
	Usisno područje je začepljeno.	Izvucite strujni utikač i očistite usisno područje.
	Razina vode je ispod minimuma.	Pumpu ako je moguće urovnite dublje u radnu tekućinu.
Pumpa se ne pokreće ili se tijekom rada iznenadno zaustavlja.	Napajanje strujom je prekinuto.	Provjerite osigurače i električne spojeve.
	Zaštitni termo-prekidač u motoru isključio je pumpu zbog pregrijavanja motora.	Izvucite strujni utikač, ostavite pumpu da se ohladi, očistite usisno područje i spriječite rad na suho.
	Usisno područje je zapriječeno česticama prljavštine.	Izvucite strujni utikač i očistite usisno područje.
Protok se smanjuje.	Usisno područje je začepljeno.	Izvucite strujni utikač i očistite usisno područje.
Protok je premali.	Protok pumpe ovisi o visini pumpanja te promjeru i dužini crijeva.	Obratite pozornost na maksimalnu visinu pumpanja, vidi pod "Tehnički podaci" te po potrebi odaberite drugi promjer ili drugu dužinu crijeva.

U slučaju pitanja ili smetnji rado će Vam pomoći naša podružnica Kärcher. Adresu ćete naći na stražnjoj stranici.

Tehnički podaci

		SPP 56	SPP 60
Napon	V	230 - 240	230 - 240
Vrsta struje	Hz	50	50
Snaga P _{nazivna}	W	800	1200
Maks. protočna količina	l/h	4800	6000
Maks. tlak	MPa (bar)	0,56 (5,6)	0,6 (6)
Maks. visina pumpanja	m	56	60
Maks. dubina uranjanja	m	13	13
Maks. veličina čestica prljavštine u tekućini	mm	1	1
Maksimalna količina suhih tvari u vodi	kg/m ³	1,0	1,0
Težina	kg	12	13
Razina zvučne snage (EN 60704-1)	dB(A)	60	60

Pridržavamo pravo na tehničke izmjene!

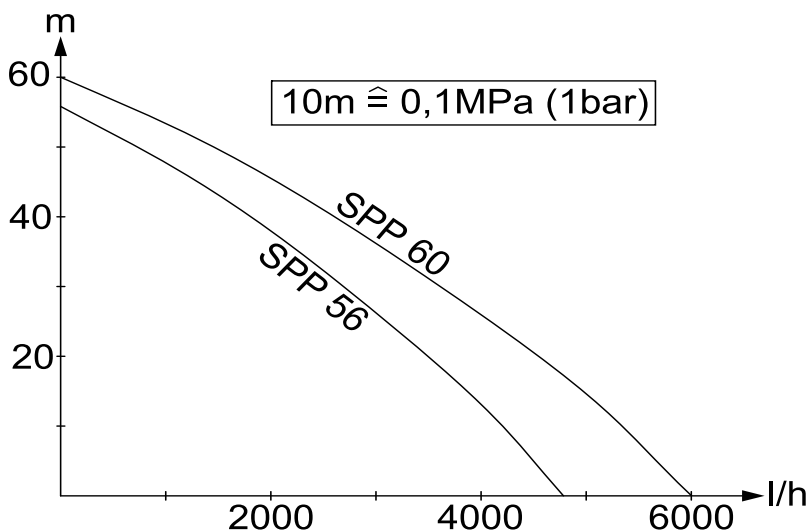

Mogući protok vode je utoliko veći:



- ukoliko su visine pumpanja manje
- ukoliko su veći promjeri korištenih crijeva
- ukoliko su korištena crijeva kraća
- ukoliko priključeni pribor uzrokuje manji gubitak tlaka

Pregled sadržaja

Pregled sadržaja	SR ... 1
Opšte napomene	SR ... 1
Sigurnosne napomene	SR ... 2
Rukovanje	SR ... 3
Čišćenje	SR ... 3
Nega, održavanje	SR ... 4
Transport	SR ... 4
Skladištenje	SR ... 4
Poseban pribor	SR ... 5
Otklanjanje smetnji	SR ... 6
Tehnički podaci	SR ... 7

Opšte napomene

Poštovani kupče,

  Pre prve upotrebe Vašeg uređaja pročitajte ove originalno uputstvo za rad, postupajte prema njemu i sačuvajte ga za kasniju upotrebu ili za sledećeg vlasnika.

Namensko korišćenje

Ovaj uređaj je konstruisan za privatnu upotrebu i nije predviđen za opterećenja profesionalne primene.

Proizvođač ne preuzima odgovornost za eventualne štete nastale nenamenskim korišćenjem ili pogrešnim opsluživanjem uređaja.

Uređaj je prvenstveno namenjen pumpanju čiste vode (bez rastvorenih gasova) iz velikih dubina, ali i za pogon sistema za navodnjavanje.

Dozvoljene radne tečnosti:

- voda sa primesama prljavštine do veličine čestica 1mm
- voda iz bazena za kupanje (uz pretpostavljeno odobreno doziranje aditiva)
- rastvor deterdženata

Upozorenje

Ne sme se raditi sa nagrizajućim, lako zapaljivim ili eksplozivnim supstancama (npr. benzin, petrolej, nitro razređivač), mastima, uljima,

slanom vodom i otpadnom vodom iz toaleta kao ni sa muljevitom vodom koja teže teče nego obična voda.

Temperatura radne tečnosti ne sme da pređe 35°C.

Uređaj nije prikladan za neprekidno pumpanje niti za stacionarnu instalaciju (npr. za podizanje vode, pumpe vodoskoka).

Zaštita čovekove okoline



Ambalaža se može ponovo preraditi. Molimo Vas da ambalažu ne bacate u kućne otpatke nego da je dostavite na odgovarajuća mesta za ponovnu preradu.



Stari uređaji sadrže vredne materijale sa sposobnošću recikliranja i treba ih dostaviti za ponovnu preradu. Stoga stare uređaje odstranjujte preko primerenih sabirnih sistema.

Napomene o sastojcima (REACH)

Aktuelne informacije o sastojcima možete pronaći na stranici:

www.kaercher.com/REACH

Garancija

U svakoj zemlji važe garantni uslovi koje je izdala naša nadležna distributivna organizacija. Eventualne smetnje na uređaju za vreme trajanja garancije uklanjamo besplatno, ukoliko je uzrok greška u materijalu ili proizvodnji. U slučaju koji podleže garanciji obratite se sa potvrdom o kupovini Vašem prodavcu ili najbližoj ovlašćenoj servisnoj službi.

Simboli u uputstvu za rad

Opasnost

Ukazuje na neposredno preteću opasnost koja dovodi do teških telesnih povreda ili smrti.

Upozorenje

Ukazuje na eventualno opasnu situaciju koja može dovesti do teških telesnih povreda ili smrti.

Oprez

Ukazuje na eventualno opasnu situaciju koja može dovesti do lakših telesnih povreda ili izazvati materijalnu štetu.

Sigurnosne napomene

⚠ Opasnost po život

U slučaju neuvažavanja sigurnosnih napomena postoji opasnost od strujnog udara!

- Pre svake upotrebe proverite da li na priključnom vodu sa utikačem ima oštećenja. Oštećen priključni vod odmah dajte na zamenu ovlašćenoj servisnoj službi/električaru.
- Sve električne utične spojeve treba postaviti na mestu koje je sigurno od plavljenja.
- Neodgovarajući produžni kablovi mogu biti opasni. Na otvorenom koristite samo za tu namenu odobrene i na odgovarajući način označene produžne kablove dovoljno velikog poprečnog preseka.

Utikač i spojnica primenjenog produžnog kabla moraju biti zaštićeni od prskajuće vode.

- Nemojte koristiti strujni priključni kabl za prenos ili pričvršćivanje uređaja.
- Za odvajanje uređaja od strujne mreže nemojte vući za priključni kabl, već za utikač.
- Ne prevlačite strujni priključni kabl preko oštih ivica i nemojte ga gnječiti.
- Navedeni napon na natpisnoj pločici mora se podudarati sa naponom izvora struje.
- U cilju sprečavanja opasnosti, popravke i ugradnju rezervnih delova sme izvoditi samo ovlašćena servisna služba.
- Uzmite u obzir električnu zaštitnu opremu:
U bazenima, baštenskim jezerima i vodoskocima podvodne pritisne pumpe smeju raditi samo sa automatskim prekidačem za zaštitu od struje greške sa strujom greške od najviše 30mA.

Pumpa ne sme raditi dok ima ljudi u bazenu ili jezeru.

Iz sigurnosnih razloga preporučujemo da uređaj uvek radi sa automatskim prekidačem za zaštitu od struje greške (najviše 30mA).

Priključivanje uređaja na električnu mrežu sme izvesti samo električar. Pri tome se obavezno treba pridržavati odgovarajućih nacionalnih propisa!

U Austriji se pumpe za primenu u bazenima za kupanje i baštenskim jezerima, koje su opremljene fiksnim priključnim vodom, moraju napajati preko razdvojnog transformatora ispitano od strane ÖVE i u skladu sa ÖVE B/EN 60555 deo 1 do 3, pri čemu sekundarni nominalni napon ne sme da bude veći od 230V.

- Ovaj uređaj nije predviđen da njime rukuju osobe (uključujući i decu) sa smanjenim fizičkim, senzornim ili mentalnim mogućnostima opažanja ili sa ograničenim iskustvom i znanjem, osim ukoliko ih lice koje je za njih odgovorno ne nadgleda ili upućuje u rad sa uređajem. Deca se moraju nadgledati kako bi se sprečilo da se igraju s uređajem.

Preduslovi za statičku stabilnost

Oprez

Pre bilo kakvih radova koji se vrše uređajem ili na njemu, pobrinite se za statičku stabilnost kako biste izbegli nesreće ili oštećenja.

- Statička stabilnost uređaja je obezbeđena njegovim postavljanjem na ravnu površinu.

Rukovanje

Opis uređaja

- 1 Priključak G1¼ (41,9 mm) vod pod pritiskom
- 2 Držac pričvrsnog užeta
- 3 Usisna rešetka
- 4 Mrežni priključni kabl sa utikačem
- 5 Pričvrсно uže

Priprema

Slika **A**

- Vod pod pritiskom priključite uz pomoć pribora kojeg možete nabaviti u trgovinama G1¼ (41,9 mm).

Slika **B**

- Pumpu okačenu o pričvrсно uže spustite u radnu tečnost.

Kako bi se sprečila zaprljanja u usisnom području, pumpu nemojte spuštati na tlo.

Treba paziti na to da pumpe mogu neometano usisavati sa izvora. Oblast usisavanja uređaja se ne sme nalaziti u delu izvora u kome je blato. Dubina uranjanja se može podesiti pomoću priloženog užeta za vuču ili pomoćnog držača odstojanja.

Slika **C**

- Visina pumpanja označava visinsku razliku između nivoa vode i ispusta vode na kraju creva za pumpanje. Kako bi pumpa mogla da radi, potrebno je pridržavati se maksimalne visine pumpanja. To treba pratiti tokom celokupnog procesa pumpanja budući da s opadajućim nivoom vode (usled ispuštanja) raste visina pumpanja.

Rad

Da bi pumpa mogla samostalno usisavati nivo tečnosti mora da iznosi najmanje 10cm.

- Strujni utikač utaknite u utičnicu.

Napomena:

Rad na suvo izaziva pojačano habanje, zbog čega pumpa ne sme da radi bez nadzora.

Alternativno se može primeniti ili presostat za osiguranje od rada na suvo ili elektronski presostat sa opcijom zaštite od rada na suvo. (Može se naručiti kao pribor.)

Završetak rada

- Izvucite utikač iz utičnice.

Čišćenje

Ako je radna tečnost jako prljava, može biti neophodno očistiti usisnu rešetku.

- Izvucite utikač iz utičnice.

Slika **C**

- Pažnja: Pre nego što se usisno crevo priključi, potrebno je da se ukloni ugrađen povratni udarni ventil.

Slika **D**

- Uklonite zavrtnje i skinite usisnu rešetku.
- Prikladnom četkom oribajte usisnu rešetku i isperite vodom.
- Ukoliko je pumpa blokirana muljem ili sitnim peskom, onda tu prljavštinu treba isprati običnom čistom vodom. U tu svrhu priključite usisno crevo na vodovodni sistem i na izlaz pumpe pa isperite pumpu.

Nega, održavanje

⚠ Opasnost

Pre svakog čišćenja i održavanja isključite uređaj i strujni utikač izvucite iz utičnice.

Održavanje

Napomena:

Eventualno taloženje prljavštine može prouzrokovati smetnje u radu.

→ Nakon svake upotrebe pumpu treba isprati čistom vodom.

Održavanje

Uređaj ne treba da se održava.

Transport

Oprez

Kako bi se izbegle nesreće ili povrede, prilikom transporta imajte u vidu težinu uređaja (vidi tehničke podatke).

Transport u vozilima

→ Osigurajte uređaj od proklizavanja i nakretanja.

Skladištenje

Oprez

Kako bi se izbegle nesreće ili povrede, pri odabiru mesta za skladištenje imajte u vidu težinu uređaja (vidi tehničke podatke).

Skladištenje uređaja

→ Uređaj treba držati na mestu zaštićenom od mraza.

Poseban pribor

Ilustracije dole navedenog posebnog pribora nalaze se na 4. stranici ovog uputstva.

6.997-347.0	Usisno crevo, roba na metar od 3/4" (19 mm), 25m	Spiralno crevo, primenljivo i u vakuumu, za sečenje na individualnu dužinu. Kombinovano sa priključnim delovima i usisnim filterom može da se koristi i kao individualna usisna garnitura.
6.997-346.0	Usisno crevo, roba na metar od 1" (25,4 mm), 25m	
6.997-359.0	Priključni deo za pumpu G1 (33,3 mm) zajedno sa nepovratnim ventilom	Prikladno za creva od 3/4" (19 mm) ili 1" (25,4 mm). Sa priključnim navojem G1 (33,3 mm). Prilikom upotrebe sa potpnim pritisnim pumpama postavite ravnu zaptivku.
6.997-354.0	Priključni deo za pumpu G1 1/4" (41,9 mm) na G1" (33,3 mm)	Za priključivanje pumpi sa unutrašnjim navojem na vodovodne priključke.
6.997-357.0	Elektronski presostat	Idealan za pregrađivanje baštenske pumpe u hidroforski automat za potrošnu vodu za domaćinstva. Pumpa se automatski uključuje i isključuje u zavisnosti od potrebe za vodom. Kada voda ne teče kroz pumpu, osiguranje od rada na suvo štiti pumpu od oštećenja i automatski je isključuje. Sa priključnim navojem G1" (33,3 mm).
6.997-355.0	Presostat za osiguranje od rada na suvo	Kada voda ne teče kroz pumpu, osiguranje od rada na suvo štiti pumpu od oštećenja i automatski je isključuje. Sa priključnim navojem G1" (33,3 mm).
6.997-356.0	Prekidač sa plovkom	Automatski uključuje i isključuje pumpu u zavisnosti od nivoa vode. Sa specijalnim priključnim kablom od 10 m.
6.997-418.0	Priključni deo pumpe G1 1/4 (41,9 mm) sa nepovratnim ventilom	Priključni deo, primenljiv i u vakuumu, za priključivanje creva na pumpe. Prikladno za creva od 1" (25,4 mm) ili 1 1/4" (31,7 mm). Sa priključnim navojem G 1 1/4 (41,9 mm) uključujući slepu navrtku, dva priključna dela pumpe, ravnu zaptivku i nepovratni ventil. Postavite nepovratni ventil umesto ravne zaptivke, kako bi se sprečilo vraćanje vode u pumpu.

Otklanjanje smetnji

Opasnost

U cilju sprečavanja opasnosti, popravke i ugradnju rezervnih delova sme izvoditi samo ovlašćena servisna služba.

Uređaj pre svih radova na njemu isključite i izvucite strujni utikač iz utičnice.

Smetnja	Uzrok	Otklanjanje
Pumpa je uključena, ali ne vrši pumpanje tečnosti.	Vazduh u pumpi	Strujni utikač pumpe više puta ugurajte i izvucite, dok se tečnost ne počne usisavati.
	Oblast usisavanja je začepljena.	Izvucite strujni utikač i očistite oblast usisavanja.
	Nivo vode je ispod minimuma.	Pumpu po mogućstvu uronite dublje u radnu tečnost.
Pumpa se ne pokreće ili se tokom rada iznenada zaustavlja.	Napajanje strujom je prekinuto.	Proverite osigurače i električne spojeve.
	Zaštitni termo-prekidač u motoru je isključio pumpu zbog pregrevavanja motora.	Izvucite strujni utikač, ostavite pumpu da se ohladi, očistite oblast usisavanja i sprečite rad na suvo.
	Čestice prljavštine su se zaglavile u oblasti usisavanja.	Izvucite strujni utikač i očistite oblast usisavanja.
Protok se smanjuje.	Oblast usisavanja je začepljena.	Izvucite strujni utikač i očistite oblast usisavanja.
Protok je premali.	Protok pumpe zavisi od visine pumpanja kao i od prečnika i dužine creva.	Uzmite u obzir maksimalnu visinu pumpanja, vidi pod "Tehnički podaci". Po potrebi koristite crevo drugog prečnika ili druge dužine.

U slučaju pitanja ili smetnji rado će Vam pomoći naša podružnica Kärcher. Adresu ćete naći na poleđini.

Tehnički podaci

		SPP 56	SPP 60
Napon	V	230 - 240	230 - 240
Vrsta struje	Hz	50	50
Snaga P _{nominalna}	W	800	1200
Maks. protočna količina	l/h	4800	6000
Maks. pritisak	MPa (bar)	0,56 (5,6)	0,6 (6)
Maks. visina pumpanja	m	56	60
Maks. dubina uranjanja	m	13	13
Maks. veličina čestica prljavštine u tečnosti	mm	1	1
Maks. sadržaj čvrstih materija u vodi	kg/m ³	1,0	1,0
Težina	kg	12	13
Nivo zvučne snage (EN 60704-1)	dB(A)	60	60

Zadržavamo pravo na tehničke promene!

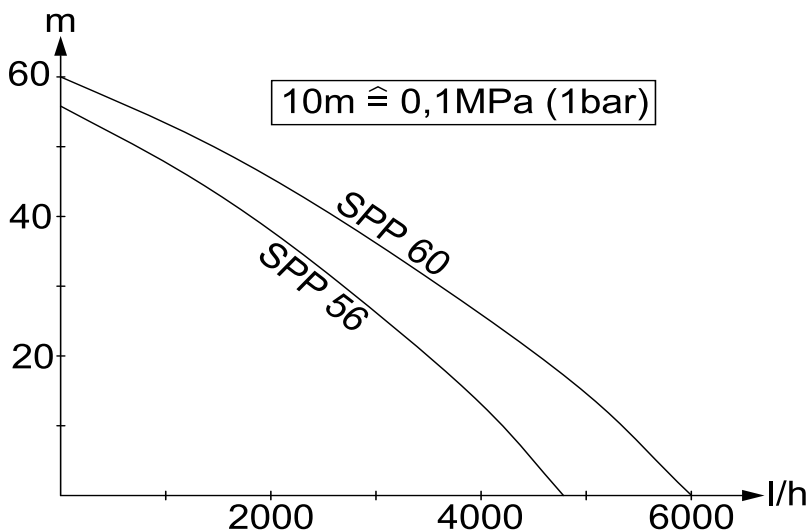

Mogući protok vode je utoliko veći:

- što su visine pumpanja manje
- što su veći prečnici korišćenih creva
- što su korišćena creva kraća
- što je manji gubitak pritiska kojeg pruzrokuje priključeni pribor

Съдържание

Съдържание	BG . . . 1
Общи указания	BG . . . 1
Указания за безопасност	BG . . . 2
Обслужване	BG . . . 3
Почистване	BG . . . 3
Грижи, обслужване	BG . . . 4
Транспорт	BG . . . 4
Съхранение	BG . . . 4
Елементи от специалната окомплектовка	BG . . . 5
Помощ при повреди	BG . . . 6
Технически данни	BG . . . 7

Общи указания

Уважаеми клиенти,



Преди първото използване на Вашия уред прочетете това оригинално инструкция упътване за работа, действайте според него и го запазете за по-късно използване или за следващия притежател.

Употреба по предназначение

Този уред е разработен за частна употреба и не е предвиден за натоварваната на промишлената употреба.

Производителят не поема гаранция за евентуални повреди, които са причинени поради използване не по предназначението или неправилно обслужване.

Уредът е предназначен предимно за добиване на чиста вода (без разтворени газове) от големи дълбочини, подходящ е обаче и за работа на напоителни системи.

Допустими за изпомпване течности:

- Вода със степен на замърсяване до големина на зърното 1 мм
- Вода от басейни (според дозиране по предназначение на добавките)
- Почистваща луга

⚠ Предупреждение

Не бива да се изсмукват разяждащи, лесно горими или експлозивни вещества (напр. бензин, петрол, нитроразредения), мазнини, масла и отпадни води от тоалетни инсталации и вода с тиня, която има по-ниска способност да тече от водата. Температурата на изсмукваната течност не трябва да надвишава 35°C.

Уредът не е подходящ за непрекъснат режим на помпата или като стационарна инсталация (напр. помпена инсталация, помпа за водоскоци).

Опазване на околната среда



Опаковъчните материали могат да се рециклират. Моля не хвърляйте опаковките при домашните отпадъци, а ги предайте на вторични суровини с цел повторна употреба.



Старите уреди съдържат ценни материали, подлежащи на рециклиране, които могат да бъдат употребени повторно. Поради това моля отстранявайте старите уреди, използвайки подходящи за целта системи за събиране.

Указания за съставките (REACH)

Актуална информация за съставките ще намерите на:

www.kaercher.com/REACH

Гаранция

Във всяка страна важат гаранционните условия, публикувани от оторизираната от нас дистрибуторска фирма. Евентуални повреди на Вашия уред ще отстраним в рамките на гаранционния срок безплатно, ако се касае за дефект в материалите или при производство. В гаранционен случай се обърнете към дистрибутора или най-близкия оторизиран сервиз, като представите касовата бележка.

Символи в Упътването за работа

⚠ Опасност

За непосредствено грозяща опасност, която води до тежки телесни повреди или до смърт.

⚠ Предупреждение

За възможна опасна ситуация, която би могла да доведе до тежки телесни повреди или смърт.

Внимание

За възможна опасна ситуация, която би могла да доведе до леки телесни повреди или материални щети.

Указания за безопасност

⚠ Опасност за живота

При неспазване на инструкциите за безопасност съществува риск за живота, предизвикан от електрически ток!

- Преди всяка употреба проверявайте охранващия кабел с щепсела за повреди. Повреден охранващ кабел трябва незабавно да се замени от оторизиран сервиз/специалист – електротехник.
- Всички електрически щекерни съединения да са защитени от заливане с вода.
- Неподходящите удължители могат да са опасни. На открито използвайте само съответно разрешените и обозначени удължители с достатъчно сечение.
Щепселът и куплунгът на използвания удължител трябва да бъдат защитени от водни пръски.
- Охранващия кабел да не се използва за транспортиране или закрепване на уреда.
- За да изключите уреда от мрежата, не дърпайте за шнура за включване към мрежата, а извадете щепсела.
- Охранващия кабел да се дърпа в близост до остри ръбове и да се притиска.

- Зададеното на указателната табелка напрежение трябва да съвпада с напрежението на контакта.
- За да се избегнат усложнения, ремонтите и монтажа на резервни части на уреда да се извършват само от оторизирания сервиз.
- Да се обарне внимание на защитните приспособления:

Потопоемите помпи с налягане могат да се използват в басейни, градински езера и водоскоци само през защитно приспособление за падове в напрежението с номинални падове от макс. 30mA. Ако в басейна или градинското езеро се намират хора, не се позволява задействането на помпата.

По причини на сигурността принципно препоръчваме задействането на уреда през защитно приспособление за падове в напрежението (макс. 30mA).

Електрическо свързване може да се извърши само от електротехник. Непременно да се спазват националните разпоредби!

В Австрия помпите за басейни и градински езера, с които са оборудвани с твърд присъединителен кабел, трябва да се охранва съгласно ÖVE V/EN 60555 Част 1 до 3, през проверен от ÖVE разделителен трансформатор, при което номиналното напрежение първично не трябва да надвишава 230V.

- Този уред не е предназначен за употреба от лица (включително деца) с ограничени психически, сензорни и умствени способности или с недостатъчен опит и/или с недостатъчни познания, освен ако не се контролират от отговорно за тяхната сигурност лице или са получили от него инструкции, как да използват уреда. Децата би трябвало да се наблюдават, за да се гарантира, че не си играят с уреда.

Предпоставки за устойчивост

Внимание

Преди всички дейности с уреда установете неговата устойчивост, за да избегнете злополуки или увреждания.

- Устойчивостта на уреда е гарантирана, ако той бъде оставен на равна повърхност.

Обслужване

Описание на уреда

- 1 Подвързване G1¼ (41,9 mm) Нагнетателен кабел
- 2 Държач за закрепващото въже
- 3 Засмукваща решетка
- 4 Захранващ кабел с щепсел
- 5 Закрепващо въже

Подготовка

Фигура **A**

- Да се подвърже нагнетателния кабел с намиращи се в търговската мрежа принадлежности G1¼ (41,9 mm).

Фигура **B**

- Помпата да се спусне със закрепващото въже в течността за изпомпване. За да се избегнат замърсявания в областта на засмукване, помпата да се поставя на дъното.

Да се внимава за това, помпите да могат да засмукват свободно в кладенците. Областта на засмукване на уредите не бива да се намира в блатистата част на кладенците. Дълбочината на потапяне може да се настрои с помощта на приложеното теглещо въже или с подкрепящ дистанционен елемент.

Фигура **C**

- Височината на засмукване определя разликата във височината между нивото на водата и изтичането на вода в края на засмукващия маркуч. За да може помпата да изпомпва, трябва да се спазва макс. височина на засмукване. Това трябва да се съблюда-

ва през целия период на помпене, тъй като със спадане на нивото на водата (поради изпомпването) се увеличава височината на засмукване.

Експлоатация

За да може помпата да засмуква самостоятелно, нивото на течността трябва да възлиза най-малко на 10 см.

- Включете щепсела в контакта.

Забележка:

Сухият ход води до повишено износване, помпата да не се оставя без наблюдение при режим на действие.

Като алтернатива може да се използва предпазител за сух ход или електронен пневматичен прекъсвач с предпазител за сух ход. (може да бъде закупен като принадлежност.)

Край на работата

- Извадете щепсела от контакта.

Почистване

При силно замърсени течности на засмукване може да е необходимо почистване на смукателната решетка.

- Извадете щепсела от контакта.

Фигура **C**

- Внимание: Преди свързване на всмукателния маркуч трябва да се отстрани възвратния клапан.

Фигура **D**

- Да се отстранят винтовете и да се свалят засмукващата решетка.
- Засмукващата решетка да се почисти с подходяща четка и да се изплакне с вода.
- Ако помпата е блокирана от кал или фин пясък, замърсяването може да се отстрани посредством изплакване с вода от водопровода. Свържете за целта всмукващия маркуч към водопроводната система и към изхода на помпата и изплакнете помпата.

Грижи, обслужване

⚠ Опасност

Преди всякакви работи по поддръжката уредът да се изключва и щепселът да се изважда от контакта.

Поддръжка

Забележка:

Замърсяванията могат да се отложат и да доведат до нарушения на функцията.

→ След всяко използване помпата да се изплакни с чиста вода.

Поддръжка

Уредът не се нуждае от поддръжка.

Транспорт

Внимание

За да се избегнат злополуки или наранявания при транспортиране, вземете под внимание теглото на уреда (виж техническите данни).

Транспорт в превозни средства

→ Осигурете уреда против изплъзване и преобръщан.

Съхранение

Внимание

За да се избегнат злополуки или наранявания при избора на мястото за съхранение, вземете под внимание теглото на уреда (виж техническите данни).

Съхранение на уреда

→ Уреда да се съхранява на място, където не може да замръзне.

Елементи от специалната окомплектовка

Изображенията на посочените по-долу специални принадлежности ще намерите на страница 4 на тази инструкция.

6.997-347.0	Всмукателен маркуч на метър 3/4" (19mm) 25m	Устойчив на вакуум спирален маркуч за разрязване на индивидуални дължини. Комбиниран с присъединителни елементи и всмукателен филтър, който може да се прилага като индивидуална всмукателна гарнитура.
6.997-346.0	Всмукателен маркуч на метър 1" (25.4mm) 25m	
6.997-359.0	Присъединителен елемент за помпата G1 (33,3mm) вкл. Възвратен клапан	Пасва на маркучи 3/4" (19 мм) или 1" (25,4 мм). С присъединителна резба G1 (33,3 мм). При използване на потопяеми помпи с налягане поставете плоското уплътнение.
6.997-354.0	Присъединителен елемент за помпи G1 1/4" (41,9mm) на G1" (33,3mm)	За свързване на помпи с вътрешна резба към изводи за вода.
6.997-357.0	Електронен пневматичен прекъсвач	Идеален за преоборудване на градинска помпа за домашни автомати за водоснабдяване. При необходимост от вода помпата се включва и изключва автоматично. Щом през помпата не протича вода, защитата от сух ход защитава помпата от увреждания и я изключва автоматично. С G1" (33,3mm) присъединителна резба.
6.997-355.0	Предпазител за сух ход	Щом през помпата не протича вода, защитата от сух ход защитава помпата от увреждания и я изключва автоматично. С G1" (33,3mm) присъединителна резба.
6.997-356.0	Превключвател на поплавка	Включва или изключва автоматично помпата в зависимост от нивото на водата. С 10m специален присъединителен кабел.
6.997-418.0	Присъединителен елемент за помпата G1 1/4 (41,9 мм) вкл. възвратен клапан	Устойчиво на вакуум свързване на маркучите към помпата. Подходящо за маркучи 1" (25,4 мм) или 1 1/4" (31,7 мм). С присъединителна резба G 1 1/4 (41,9 мм) , вкл. съединителната гайка, два присъединителни елемента за помпата, плоско уплътнение и възвратен клапан. За да предотвратите връщането на водата в помпата, използвайте възвратния клапан вместо плоското уплътнение.

Помощ при повреди

Опасност

За да се избегнат усложнения, ремонтите и монтажа на резервни части на уреда да се извършват само от оторизирания сервиз.

Преди всички дейности по уреда той да се изключи и да се извади щепсела.

Неизправност	Причина	Отстраняване
Помпата не работи или не изпомпва	Въздух в помпата	Щепсела на помпата да се включи и изключи многократно, докато се засмуче течност
	Областта на засмукване запушена	Щепсела да се извади и да се почисти областта на засмукване
	Водната повърхност под минималното ниво на водата.	По възможност помпата да се потопи по-дълбоко в течността.
Помпата не работи или спира внезапно по време на работа	Прекъснато захранване с електричество	Да се проверят предпазителите и електрическите връзки
	Защитното термореле в мотора е изключило помпата поради прегряване на мотора.	Да се извади щепсела, помпата да се остави да се охлади, да се почисти областта на засмукване, да се предотврати ход на сухо
	Частички замърсявания са заседнали в областта на засмукване	Щепсела да се извади и да се почисти областта на засмукване
Мощността на засмукване спада	Областта на засмукване запушена	Щепсела да се извади и да се почисти областта на засмукване
Мощността на засмукване твърде ниска	Мощността на засмукване на помпата е зависима от височината на засмукване, диаметъра и дължината на маркуча.	Спазвайте макс. височина на засмукване, вижте техническите данни, при необх. друг диаметър на маркуча или друга дължина на маркуча.

При въпроси и повреди Вашият дистрибутор на "Керхер" ще Ви помогне с удоволствие. Адресите ще намерите на задната страница.

Технически данни

		SPP 56	SPP 60
Напрежение	V	230 - 240	230 - 240
Вид ток	Hz	50	50
Мощност P _{ном.}	W	800	1200
Макс. количество на засмукване	l/h	4800	6000
Макс. налягане	MPa (bar)	0,56 (5,6)	0,6 (6)
Макс. височина на засмукване	m	56	60
Макс. дълбочина на потапяне	m	13	13
Макс. големина на зърното на изсмукваните частици замърсявания	mm	1	1
Макс. съдържание на твърди вещества във водата	kg/m ³	1,0	1,0
Тегло	kg	12	13
Допустимо ниво на шум (EN 60704-1)	dB(A)	60	60

Запазваме си правото на технически изменения!

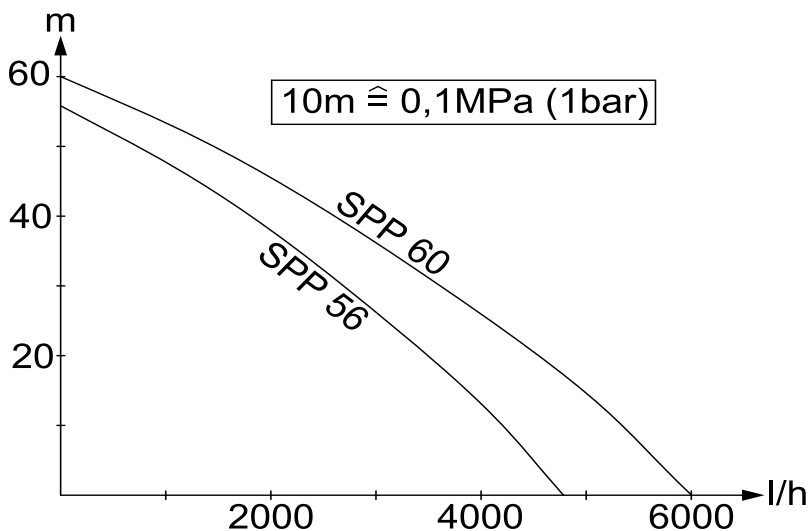

Възможният дебит е толкова по-голям:

- колкото по-ниски са височините на подаване
- колкото по-големи са диаметрите на използваните маркучи
- колкото по-къси са използваните маркучи
- колкото по-малки загуби на налягане се предизвикват от свързаните принадлежности

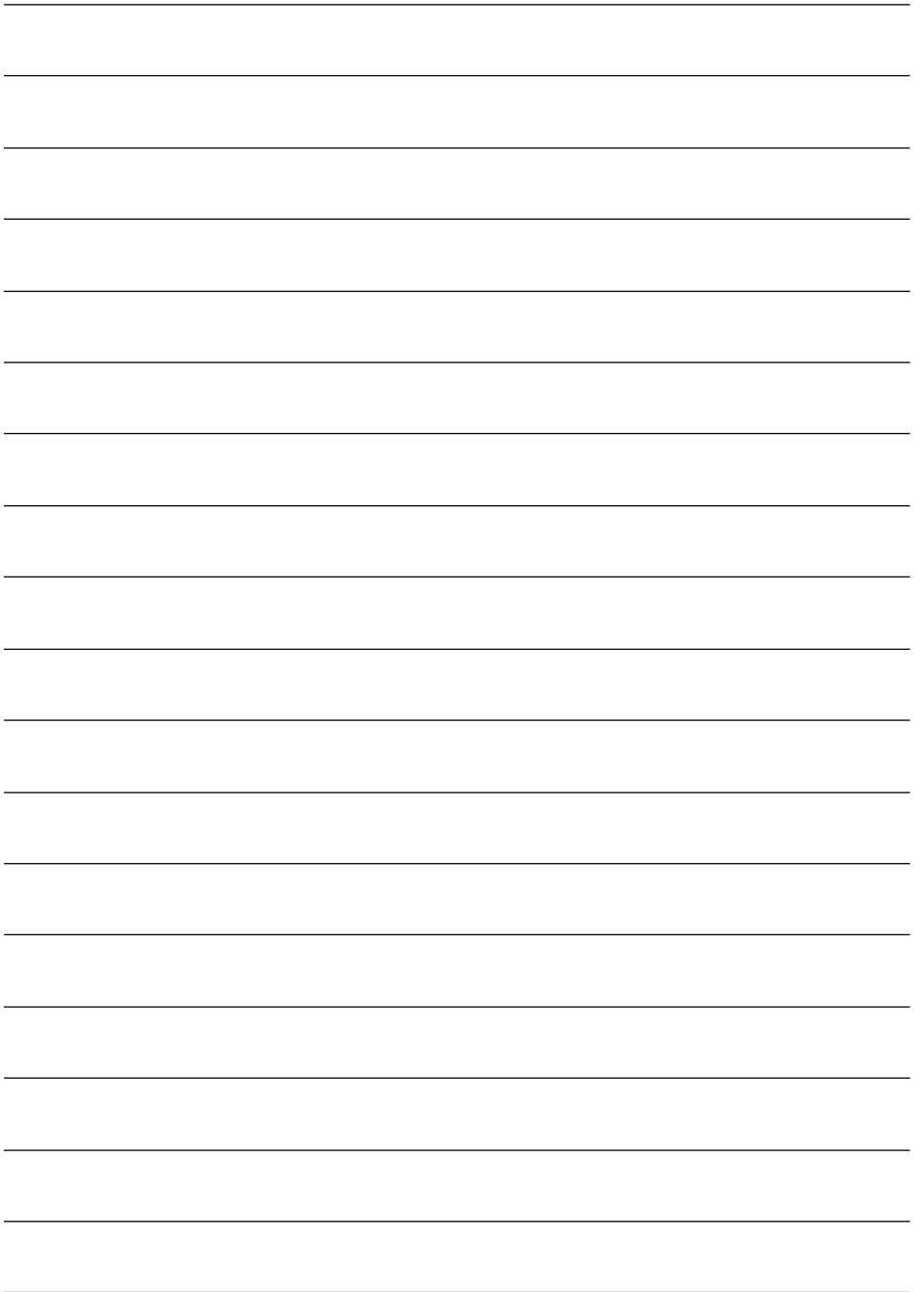



<http://www.kaercher.com/dealersearch>

