

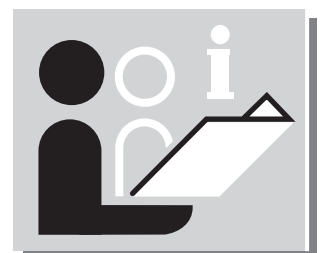

# KM 70/20 C

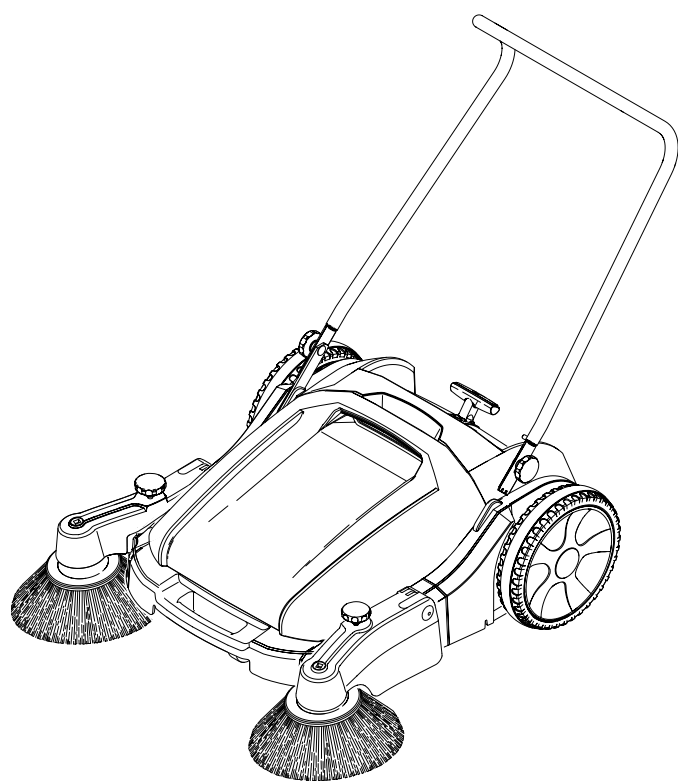
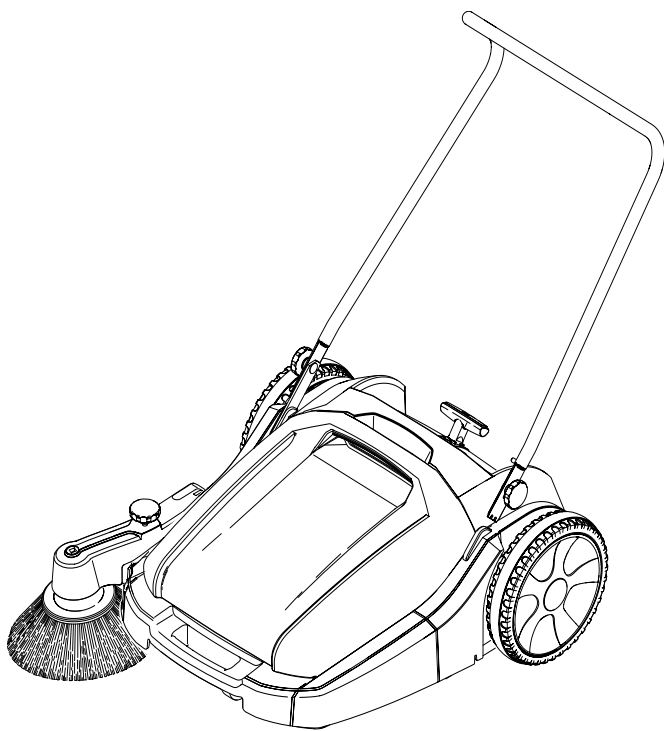

**ENGLISH****OPERATING SAFETY  
RULES AND PRACTICES****Operator Responsibility**

Save operation is in the responsibility of the operator.

The operator shall be familiar with the operation and function of all controls and instruments before undertaking to operate the unit.

Before operating the unit, operators shall have read and be familiar with the operator's manual for the particular unit being operated and they shall also abide by the safety rules and practices in the following paragraphs.

Before operating any unit, the operator shall be familiar with unusual operating conditions which may require additional safety precautions or special operating instructions.

**General**

Before starting to operate the unit be in operating position.

Do not start or operate the unit, any of its functions or attachments, from any place other than from the designated operators position.

Before leaving the operator's position:

- A bring the unit to a complete stop;
- B if the unit must be on an incline, block the wheels.

Maintain a safe distance from the edge of ramps, platforms, and other similar working surfaces.

Do not add to, or modify the unit.

Do not block access to fire aisles, stairways or fire equipment.

**Travelling**

Yield the right of way to pedestrians and emergency vehicles such as ambulances and fire trucks.

Cross railroad tracks at an angle wherever possible. Do not park closer than 6 ft (1800 mm) to the nearest rail of a railroad track.

Keep a clear view of the path of travel and observe for other traffic, personnel, and safe clearances.

Under all travel conditions, operate the unit at a speed that will permit it to be brought to a stop in a safe manner.

Do not indulge in stunt driving or horseplay.

Slow down for wet and slippery floors.

Before driving over a dockboard or bridge plate, be sure that it is properly se-

cured. Drive carefully and slowly across the dockboard or bridge plate, and never exceed its rated capacity.

When negotiating turns, reduce speed to a safe level consistent with the operating environment. Make the turns smoothly.

**Operator care of the unit**

If the unit is found to be in need of repair or in any way unsafe, or contributes to an unsafe condition, the matter shall be reported immediately to the user's designated authority, and the unit shall not be operated until it has been restored to safe operating condition.

If during operation the unit becomes unsafe in any way, the matter shall be reported immediately to the user's designated authority, and the unit shall not be operated until it has been restored to safe operating condition.

Do not make repairs or adjustments unless specifically authorized to do so.

**MAINTENANCE AND RE-BUILD PRACTICES**

Operation of the unit may be hazardous if maintenance is neglected or repairs, rebuilds, or adjustments are not performed in accordance with the manufacturer's design criteria. Therefore, maintenance facilities (on or off premises), trained personnel, and detailed procedures shall be provided.

Maintenance and inspection of the unit shall be performed in conformance with the following practices:

- A a schedules planned maintenance, lubrication, and inspection system shall be followed; consult the manufacturer's recommendations.
- B only trained and authorized personnel shall be permitted to maintain, repair, adjust, and inspect the unit, and in accordance with manufacturer's specifications.

Avoid fire hazards and have fire protection equipment present in the work area. Do not use open pans of fuel or flammable cleaning fluids for cleaning parts.

**FIRE SAFETY STANDARD**

Any unit not in safe operating condition shall be removed from service.

Repairs shall not be made in Class I, Class II, and Class III locations.

Fire Prevention: The unit shall be kept in a clean condition and reasonably free of lint, excess oil, and grease. Noncombustible agents are preferred for cleaning the unit. Flammable liquids [those having

flash points at or above 100°F (37,8°C)] are not allowed. Precautions regarding toxicity, ventilation, and fire hazard shall be appropriate for the agent or solvent used.

Nameplate Visibility: The unit type designations as shown on the nameplate and the type markers shall not be covered over with paint so that their identification information is obscured.

The unit shall not be used in classified areas.

**Safety information for  
sweeper**

**Please ensure you read and note the following before using the unit!**

Please notify the firm which sold you the unit if you find any transport damage while unpacking it.

Before starting up, please read the operating instructions for your unit and in particular, heed this safety information.

**Practical operation**

Before using, check that the unit and the working equipment are in good working order and are safe to operate. Do not use the unit unless it is in a perfect condition.

The sweeper is not suitable for sweeping up liquids. Do not sweep up burning or glowing objects, e.g. cigarettes, matches or similar.

Please use sturdy gloves when removing glass, metal or other materials from the dirt container.

This unit is not suitable for sweeping up substances harmful to health.

It is forbidden to stay in the danger zone. It is prohibited to operate the unit in potentially explosive rooms.

**Operation**

The operator shall use the unit for its intended use. When operating the unit they shall take into condition the local circumstances and when working with the unit shall watch out for third persons, especially children.

Attention: Crushing and cutting/shearing at belts, side brushes, containers and push handles.

The unit must not be operated by children or youngsters.

**Transport**

Securely fix the unit during transport.

**Maintenance**

Repairs may only be carried out by approved customer service agents or by persons skilled in this field, who are familiar with all relevant safety regulations.

Accessories and spare parts

Only use accessories and spare parts released by the manufacturer. Original accessories and original spare parts offer guarantee that the unit is safe and can be operated trouble-free.

**Environmental protection**



**Please dispose of the packaging in an environmentally friendly way**

The packaging materials can be recycled. Please do not throw the packaging in the domestic waste but in the appropriate recyclable waste collection containers instead.



**Please dispose of old units in an environmentally friendly way**

Old units contain valuable recyclable materials, which should be reused. You should never allow batteries, oil and similar materials to get into the environment. Therefore, please dispose of old units via suitable collection systems.

**FRANÇAIS**

**REGLES ET PRATIQUES DE SECURITE DE FONCTIONNEMENT**

**Responsabilité de l'opérateur**

Un fonctionnement sûr est la responsabilité de l'opérateur. L'opérateur doit être au courant du fonctionnement et des fonctions de toutes les commandes et de tous les instruments avant d'entreprendre de faire fonctionner l'unité. Avant de faire fonctionner l'unité, les opérateurs doivent avoir lu et bien connaître le manuel d'utilisation pour l'unité particulière en fonctionnement et ils doivent également obéir aux règles et pratiques de sécurité énoncées dans les paragraphes suivants.

Avant de faire fonctionner l'unité, l'opérateur doit bien connaître les conditions de fonctionnement inhabituelles qui peuvent nécessiter des précautions de sécurité supplémentaires ou des instructions de fonctionnement spéciales.

**Généralités**

Avant de commencer à faire fonctionner l'unité, soyez dans une position d'opération. Ne démarrez pas ou n'opérez pas l'unité, l'une quelconque de ses fonctions ou accessoires, depuis tout endroit autre que la position désignée pour les opérateurs. Avant de quitter la position de l'opérateur :  
A arrêtez complètement l'unité ;  
B si l'unité doit se trouver sur un plan incliné, bloquez les roues.

Conservez une distance de sécurité depuis le bord des rampes, plate-formes et autres surfaces de travail similaires. N'effectuez aucun ajout ou aucune modification à l'unité. Ne bloquez pas l'accès aux couloirs à incendie, escaliers ou équipement de lutte contre les incendies.

**Déplacements**

Donnez la priorité aux piétons et véhicules d'urgence tels que les ambulances et les camions de pompiers. Traversez les voies ferrées de manière angulaire si possible. Ne vous garez pas à moins de 1800 mm du rail le plus proche d'une voie ferrée. Conservez une vision claire du chemin de déplacement et prenez garde au reste

de la circulation, au personnel et aux dégagements sûrs. Opérez l'unité à une vitesse qui lui permettra d'être arrêtée de manière sûre dans toutes les conditions de déplacement. Ne vous adonnez pas aux cascades ou à la brutalité. Ralentissez en cas de sols mouillés et glissants. Avant de passer sur un bord de quai ou sur la chaussée d'un pont, assurez-vous qu'il/elle est correctement fixé(e). Conduisez prudemment et lentement sur le bord de quai ou la chaussée d'un pont et ne dépassez jamais sa capacité nominale. Lors de la prise de virages, ralentissez à une vitesse sûre en correspondance avec l'environnement de fonctionnement. Prenez les virages en douceur.

**Entretien de l'unité par l'opérateur**

Si l'unité s'avère nécessiter des réparations ou être dangereuse d'une manière quelconque ou contribue à une condition dangereuse, le problème doit être rapporté immédiatement au supérieur désigné de l'utilisateur et l'unité ne doit pas être opérée jusqu'à ce qu'elle ait été remise en une condition de fonctionnement sûre. Si l'unité devient dangereuse d'une manière quelconque au cours du fonctionnement, le problème doit être rapporté immédiatement au supérieur désigné de l'utilisateur et l'unité ne doit pas être opérée jusqu'à ce qu'elle ait été remise en une condition de fonctionnement sûre. N'effectuez pas de réparations ou de réglages à moins d'y être autorisé spécifiquement.

**PRATIQUES D'ENTRETIEN ET DE RECONSTRUCTION**

Le fonctionnement de l'unité peut être dangereux si l'entretien est négligé ou si des réparations, reconstructions ou réglages ne sont pas effectués conformément aux critères de conception du constructeur. Par conséquent, des installations d'entretien (sur site ou au dehors), du personnel qualifié et des procédures détaillées doivent être fournis. L'entretien et l'inspection de l'unité doivent être réalisés conformément aux pratiques suivantes :  
A un système d'entretien, de lubrification et d'inspection planifié

doit être suivi ; consultez les recommandations du constructeur.

- B seul du personnel qualifié et autorisé doit être autorisé à effectuer l'entretien, réparer, régler et inspecter l'unité et ce conformément aux spécifications du constructeur.

Évitez les risques d'incendie et disposez d'un équipement de protection contre les incendies dans la zone de travail.

N'utilisez pas de récipients ouverts d'essence ou de fluides de nettoyage inflammables pour le nettoyage des pièces.

## NORME DE SECURITE INCENDIE

Toute unité ne se trouvant pas dans une condition de fonctionnement sûre doit être mise hors service.

Les réparations doivent être effectuées dans les emplacements de Classe I, Classe II et Classe III.

Prévention incendie : L'unité doit être conservée dans une condition propre et raisonnablement exempte de peluche, d'huile en excès et de graisse. Des agents non combustibles sont préférés pour le nettoyage de l'unité. Les liquides inflammables [ceux possédant des points d'inflammation à ou supérieurs à 100°F (37,8°C)] ne sont pas permis. Les précautions concernant la toxicité, la ventilation et les risques d'incendie doivent être appropriées à l'agent ou au solvant utilisé.

Visibilité de la plaque signalétique : Les désignations du type d'unité telles qu'illustrées sur la plaque signalétique et les marqueurs de type ne doivent pas être recouverts par de la peinture de sorte que les informations concernant leur identification sont obscurcies.

L'unité ne doit pas être utilisée dans des zones classifiées.



### Consignes de sécurité pour balayeuse

#### A lire et à observer impérativement avant l'utilisation de l'appareil !

Si, lorsque vous déballez l'appareil, vous constatez un dommage subi pendant le transport, veuillez en informer votre revendeur.

Avant la mise en service, lisez le mode d'emploi de votre appareil et observez en particulier ces consignes de sécurité.

### Utilisation

L'état réglementaire et la sécurité d'exploitation de l'appareil doté des équipements de sécurité doivent être vérifiés avant son utilisation. Si l'appareil n'est pas en parfait état, il ne doit pas être utilisé.

La balayeuse n'est pas appropriée pour ramasser des liquides. Ne pas balayer d'objets brûlants ou incandescents, comme des cigarettes, des allumettes, etc...

Lorsque vous enlevez du verre, du métal ou d'autres matériaux du récipient à saletés, veuillez utiliser des gants résistants.

Cet appareil n'est pas approprié pour ramasser des substances nocives pour la santé.

Il est interdit de rester dans la zone présentant des dangers. L'utilisation de l'appareil dans des locaux à risques d'explosion est interdite.

### Maniement

L'opérateur doit utiliser l'appareil conformément aux prescriptions. Il doit tenir compte des spécificités locales lors de son fonctionnement et surveiller d'éventuels tiers, notamment des enfants, lors de travaux avec l'appareil.

Attention : risque de coincement et de cisaillement au niveau des courroies, du balai latéral, du récipient, de l'étrier de poussée.

L'appareil ne doit pas être utilisé par des enfants ou des adolescents.

### Transport

Pour le transport, l'appareil doit être fixé en toute sécurité.

### Maintenance

Les opérations de maintenance ne doivent être effectuées que par des services clients agréés ou des professionnels qui sont familiarisés avec toutes les prescriptions de sécurité en vigueur.

### Accessoires et pièces de rechange

On ne doit utiliser que des accessoires et des pièces de rechange homologués par le fabricant. Les accessoires originaux et les pièces de rechange originales offrent la garantie que l'appareil peut être utilisé en toute sécurité et sans perturbations.

### Protection de l'environnement

#### Éliminer les emballages conformément aux prescriptions relatives à la protection de l'environnement.



Les matières d'emballage sont recyclables. Veuillez ne pas jeter les emballages avec les ordures ménagères, mais les trier pour qu'elles soient recyclées.



#### Éliminer les appareils usagés conformément aux prescriptions relatives à la protection de l'environnement

Les appareils usagés contiennent des matières de valeur recyclables qui doivent être amenées dans un centre de recyclage. Les piles, l'huile et des substances similaires ne doivent pas atteindre l'environnement. Veuillez éliminer les appareils usagés par le biais de systèmes de collecte appropriés.

**ESPAÑOL**

**NORMAS Y PROCEDIMIENTOS DE SEGURIDAD DURANTE EL FUNCIONAMIENTO**

**Responsabilidad del operario**

El operario será responsable de garantizar un funcionamiento seguro. El operario deberá estar familiarizado con el manejo y las funciones de todos los elementos de mando y todos los instrumentos antes de proceder al manejo de la unidad.

Antes de poner en funcionamiento la unidad, los operarios deberán haber leído el manual de instrucciones de la unidad particular de que se trate y estar familiarizados con él; además, deberán respetar las normas y procedimientos de seguridad que se describen a continuación.

Antes de poner en funcionamiento una unidad cualquiera, el operario deberá conocer bien las posibles condiciones inusuales de funcionamiento que requieren la adopción de determinadas precauciones especiales o para las que existen unas instrucciones de manejo especiales.

**Generalidades**

Antes de poner en funcionamiento la unidad, ésta deberá encontrarse en la posición de servicio.

No ponga en marcha ni utilice la unidad ni ninguna de sus funciones o sus aditamentos desde un lugar que no sea el concebido para el operario.

Antes de abandonar la posición del operario:

- A pare la unidad por completo;
- B si es necesario dejar la unidad en una pendiente, bloquee las ruedas.

Guarde una distancia segura respecto a los bordes de las rampas y las plataformas, y respecto a los de otras superficies de trabajo similares.

No efectúe ampliaciones ni modificaciones en la unidad.

No bloquee el acceso a las salidas previstas en caso de incendio, las escaleras o los extintores.

**Durante la circulación**

Ceda el paso a los peatones y a los vehículos de emergencia, como son las ambulancias y los camiones de bomberos.

Siempre que sea posible, cruce las vías férreas formando un ángulo con ellas. No estacione a menos de 6 ft (1800 mm) de distancia respecto a los raíles o las vías férreas más cercanos.

Asegúrese de mantener una vista libre de obstáculos del trayecto a recorrer, respete las normas de tráfico, tenga cuidado con las personas y guarde las distancias de seguridad. Sean cuales sean las condiciones de circulación, conduzca la unidad siempre a una velocidad tal que le permita detenerse por completo de modo seguro.

Durante la conducción, no acceda jamás a realizar acrobacias o competiciones. Cuando circule por pisos húmedos o resbaladizos, reduzca la velocidad. Antes de circular por un muelle o por el tablero de un puente, asegúrese de que dichos elementos estén correctamente sujetos. Conduzca con precaución y despacio por el muelle y el puente, y no sobrepase nunca la capacidad nominal de los mismos.

Cuando tenga que efectuar giros, reduzca la velocidad hasta que sea seguro efectuarlos conforme al entorno en que esté maniobrando. Realice los giros con suavidad.

**Cuidado de la unidad por parte del operario**

Si se descubre la necesidad de reparar la unidad o se detecta que ésta resulta insegura de alguna manera o que contribuye a crear condiciones de inseguridad, se debe informar de inmediato a la autoridad designada por el usuario. Además, la unidad no deberá volver a utilizarse hasta que se la haya devuelto a un estado operativo seguro. Si, durante el funcionamiento, la unidad se vuelve insegura de alguna manera, se debe informar de inmediato a la autoridad designada por el usuario. Además, la unidad no deberá volver a utilizarse hasta que se la haya devuelto a un estado operativo seguro. No lleve a cabo reparaciones ni practique ajuste alguno a no ser que haya sido expresamente autorizado para ello.

**TAREAS DE MANTENIMIENTO Y ACONDICIONAMIENTO**

Si se descuida el mantenimiento o se practican en la unidad reparaciones, tareas de acondicionamiento o ajustes en los que no se respeten los criterios de

diseño del fabricante, su manejo puede resultar peligroso. Por ello, se debe disponer de servicios de mantenimiento (dentro o fuera de las instalaciones), contar con personal cualificado y establecer unos modos de proceder detallados.

El mantenimiento y la inspección de la unidad deberán llevarse a cabo respetando las tareas que se indican a continuación:

- A se deben seguir unos esquemas de mantenimiento, lubricación e inspección conforme a su planificación; consulte las recomendaciones del fabricante.
- B el mantenimiento, las reparaciones, los ajustes y las inspecciones de la unidad sólo podrán ser llevados a cabo por personal cualificado y autorizado; además, dichas tareas se realizarán siempre de conformidad con las especificaciones del fabricante.

Evite las posibles fuentes de peligro de incendio y disponga siempre de extintores en la zona de trabajo. En la limpieza de las piezas, no use recipientes de combustible abiertos ni líquidos limpiadores inflamables.

**NORMAS DE SEGURIDAD CONTRA INCENDIOS**

Cuando las condiciones operativas de una unidad no sean seguras, ésta deberá ponerse fuera de servicio.

En los emplazamientos de la clase I, la clase II y la clase III está prohibido efectuar reparaciones.

Prevención contra incendios: la unidad se debe mantener limpia y debe estar razonablemente libre de pelusas, restos de aceite y grasa. Para limpiar la unidad, se recomienda usar preferiblemente agentes incombustibles. No está permitido emplear líquidos inflamables [aquellos cuyo punto de inflamación esté en 100°F (37,8°C) o por encima]. Se deben adoptar precauciones adecuadas al tipo de agente o disolvente empleado en lo que a la toxicidad, la ventilación y el peligro de incendios respecta.

Visibilidad de la placa de características: las denominaciones de tipo y las marcas de tipo de la unidad indicadas en la placa de características no deben cubrirse con pintura que oscurezca la información identificativa allí contenida.

No se debe utilizar la unidad en zonas clasificadas.



## Indicaciones de seguridad para la barredera

**¡Lea y observe las instrucciones de todas maneras antes de usar la barredera!**

Si Vd. detecta un daño de transporte al desembalar la barredera, informe por favor a la Casa vendedora.

Antes de poner en marcha la barredera, lea las instrucciones de servicio y observe en particular estas indicaciones de seguridad.

### Aplicación

Antes de utilizar la máquina, compruebe el estado reglamentario y la seguridad de servicio de la barredera con sus dispositivos de trabajo. Si el estado no está en perfectas condiciones, no se deberá utilizar la barredera.

La barredera no es adecuada para recoger líquidos. No recoja tampoco objetos ardientes o incandescentes, como p. ej. cigarrillos, cerillas o cosas similares.

Si Vd. tiene que vaciar fragmentos de vidrio, metal u otros materiales del depósito de suciedad, utilice por favor guantes protectores.

Esta máquina no es adecuada para recoger materias peligrosas a la salud.

La permanencia en la zona de peligro está prohibida. Se prohíbe terminantemente el uso en recintos con peligro de explosión.

### Manejo

El usuario tiene que utilizar la máquina según los fines previstos. Éste ha de tener en cuenta las condiciones locales para llevar la máquina y tener cuidado de terceros, especialmente de los niños, cuando trabaja con la máquina.

Atención: Peligro de magulladura y cizallamiento en la correa, escoba lateral, depósito, empuñadura de empuje.

No está permitido que niños ni jóvenes utilicen la barredera.

### Transporte

Fije bien la barredera para transportarla.

### Mantenimiento

Reparaciones pueden ser efectuadas únicamente por talleres del servicio de postventa autorizados o por especialistas para esta región, quienes estén familiarizados con las reglas relevantes de seguridad.

### Accesorios y piezas de repuesto

Sólo se pueden utilizar accesorios y piezas de repuestos que estén autorizados por el fabricante. Accesorios y piezas de repuesto originales ofrecen la garantía que la barredera funcione con seguridad y libre de interrupciones.

### Protección del medio ambiente

**¡Desbastezca por favor el embalaje según las reglas de protección del medio ambiente!**



Los materiales del embalaje son reciclables. Por favor, no tire los materiales a la basura casera, sino entréguelos a un puesto de reutilización.

**¡Desbastezca por favor aparatos viejos según las reglas de protección del medio ambiente!**



Aparatos viejos contienen materiales reciclables valiosos que deberían ser conducidos a un puesto de aprovechamiento. Baterías, aceite y sustancias similares no deberán llegar al medio ambiente. Por eso le rogamos desabastecer los aparatos viejos a través de sistemas colectores adecuados.

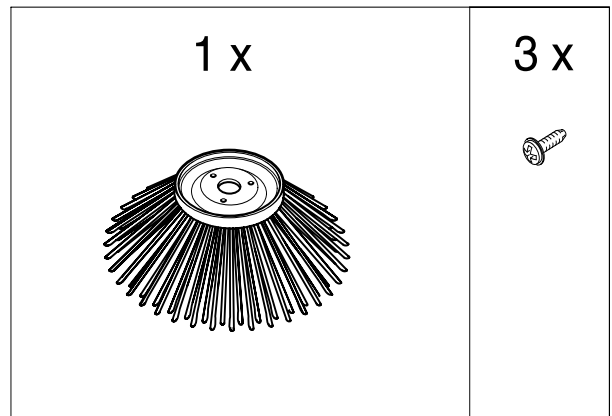
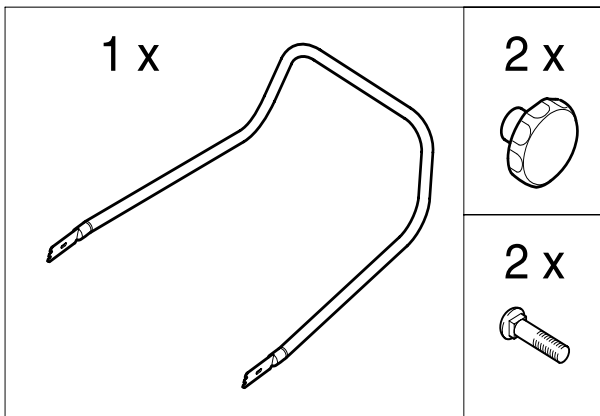
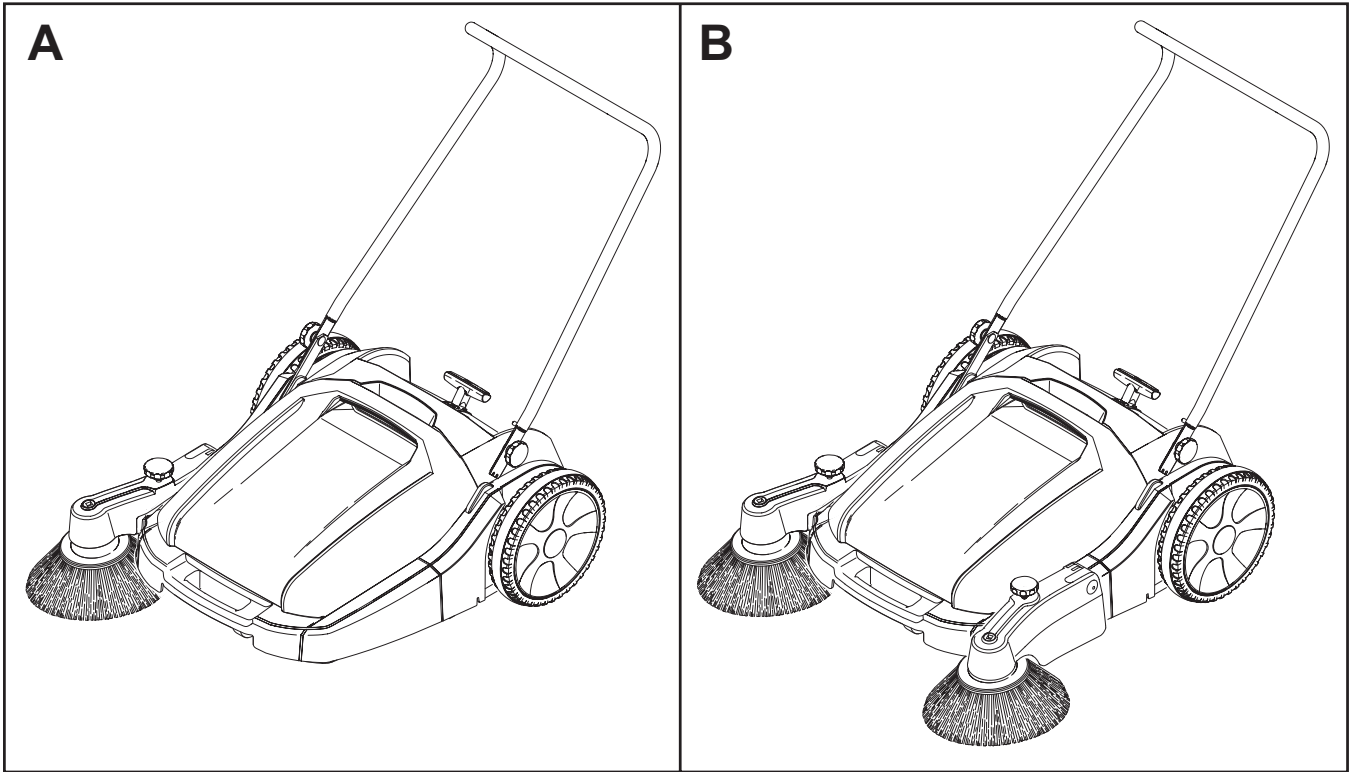

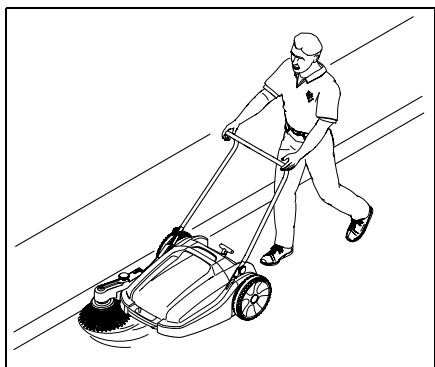
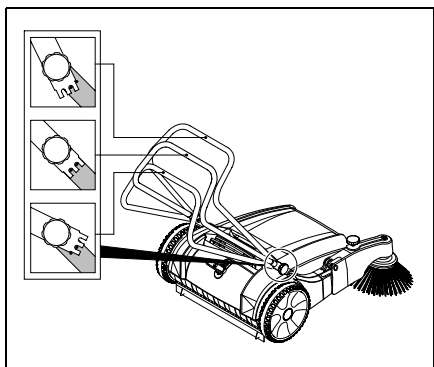
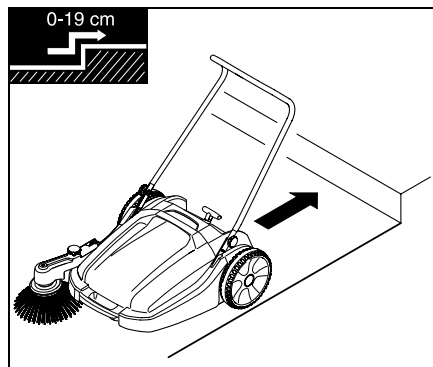
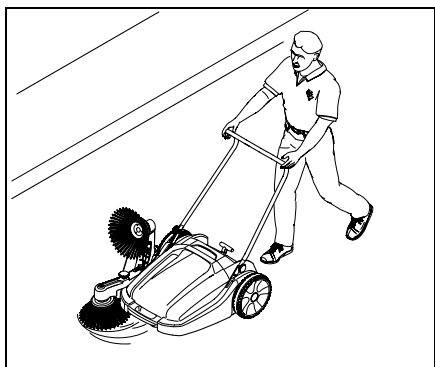
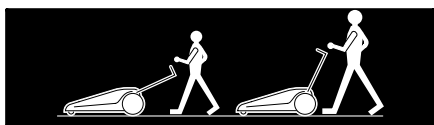
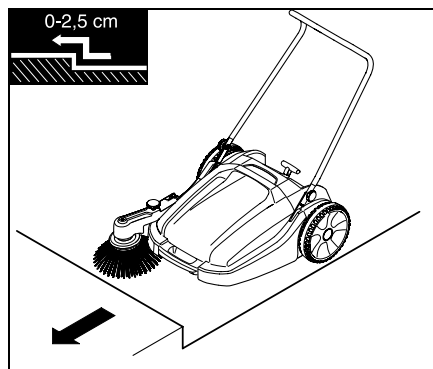
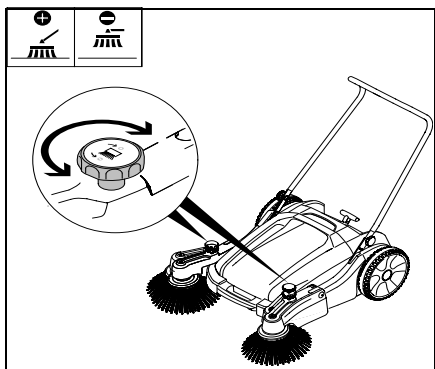
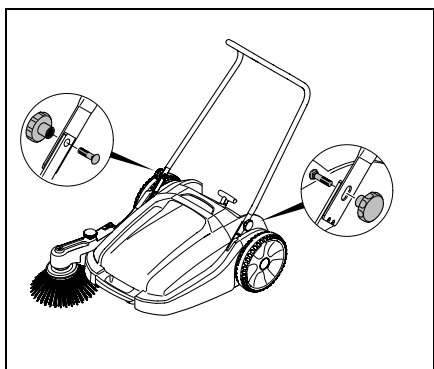
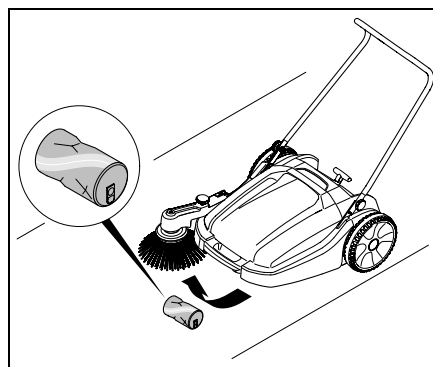
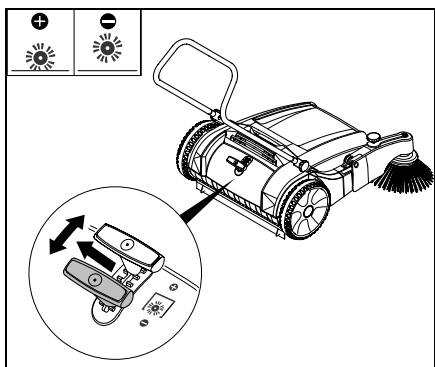
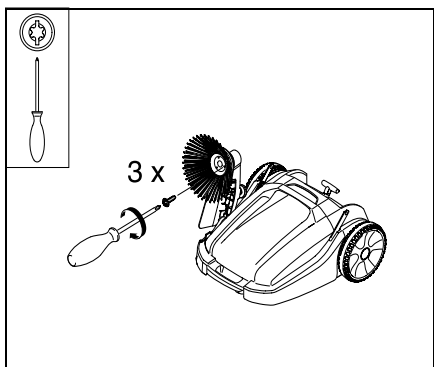
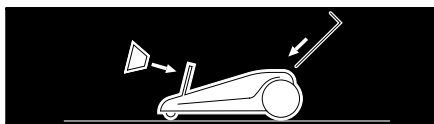



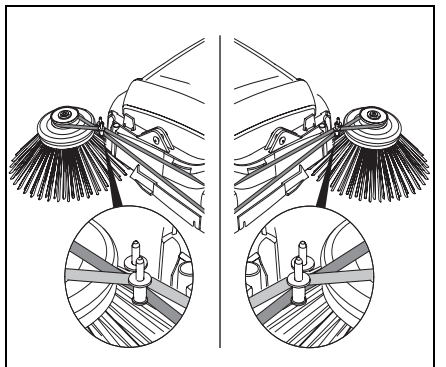
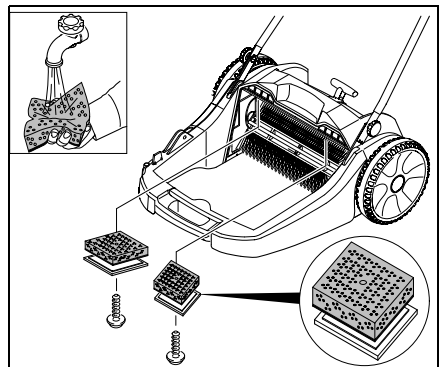
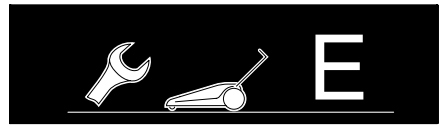
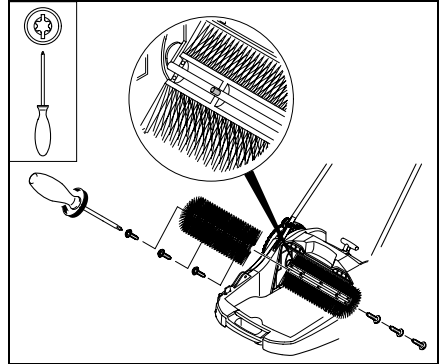
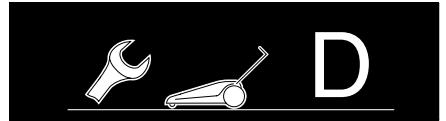
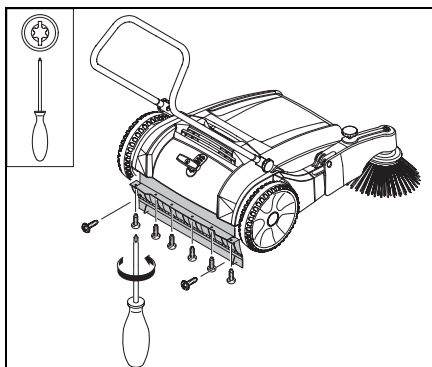
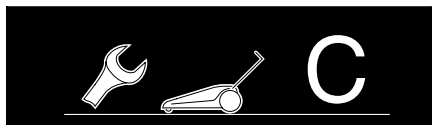
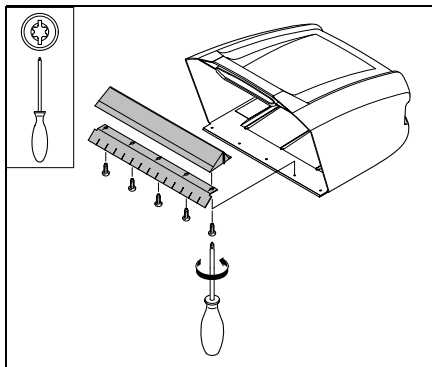
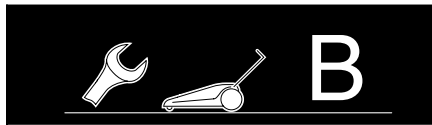
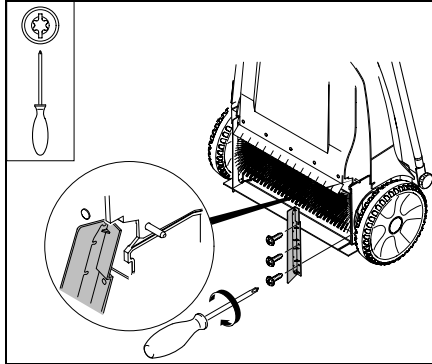
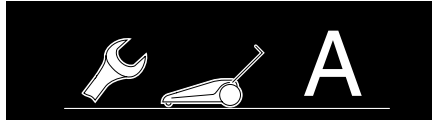
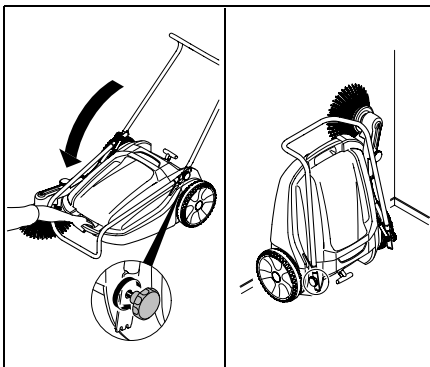
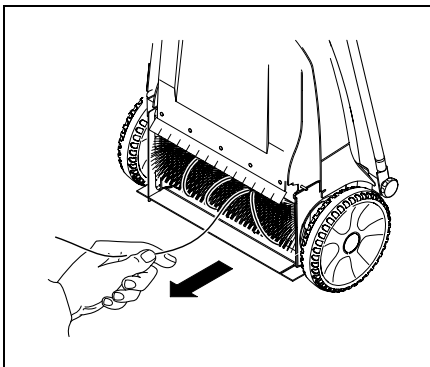
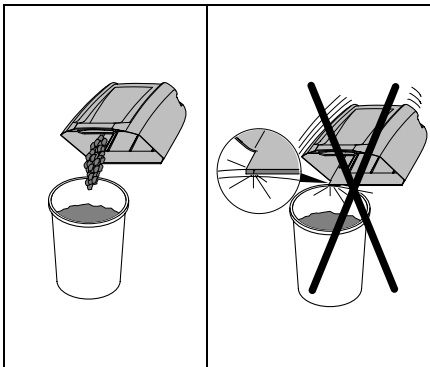
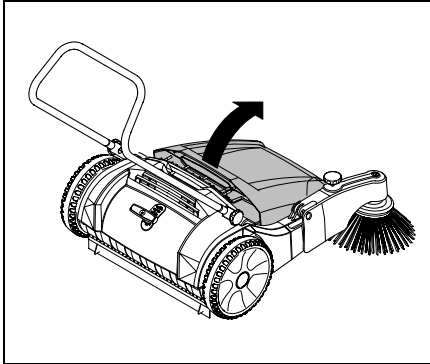
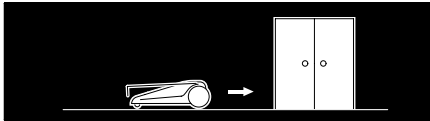

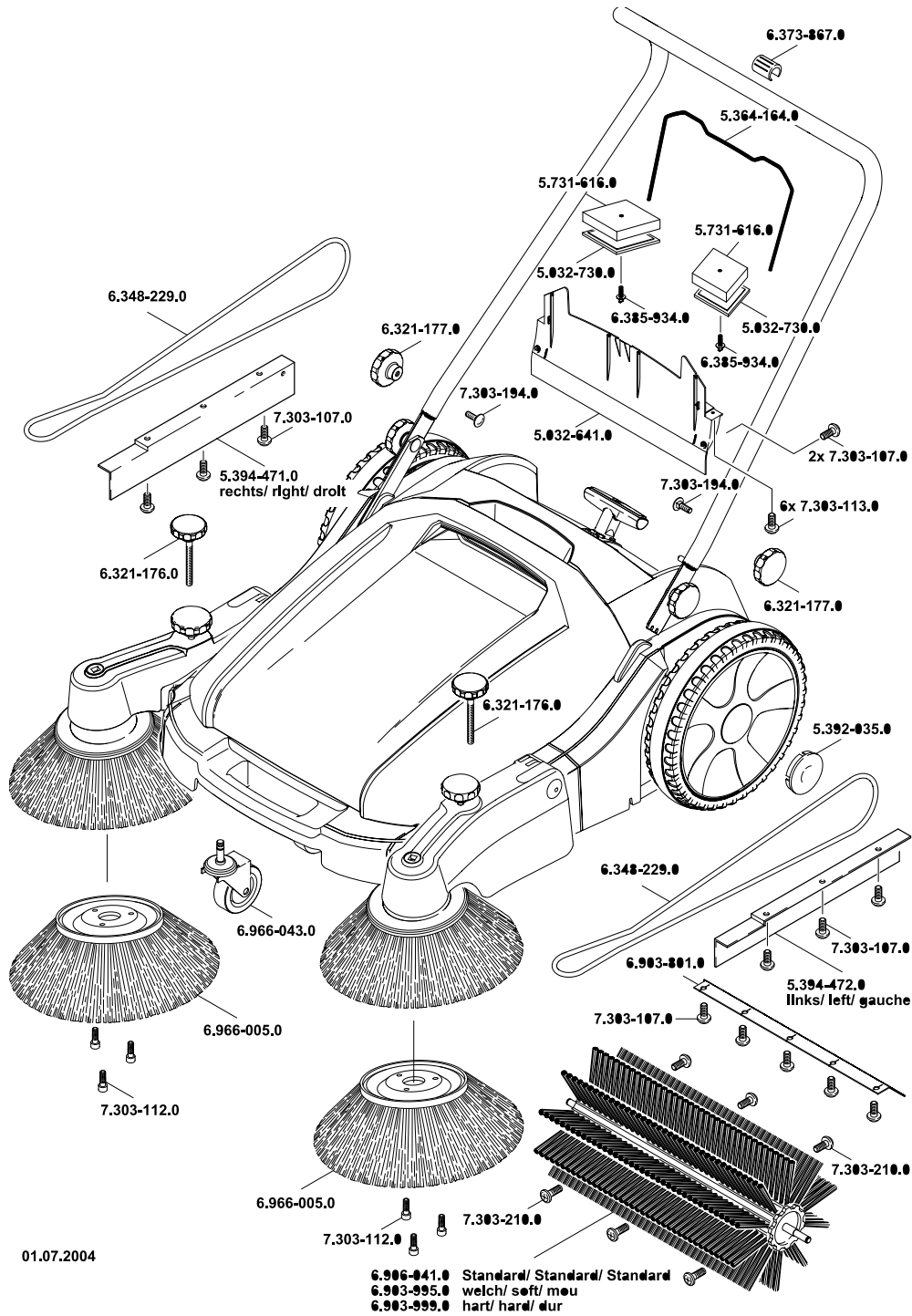



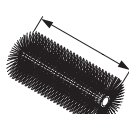

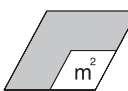



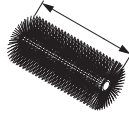

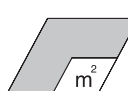

 1300x765x1035 mm	 890x765x385 mm	 480 mm	 700mm	 2800 m²/h	 40 l	 22 kg
 1300x790x1035 mm	 890x790x385 mm	 480 mm	 920mm	 3680m²/h	 40 l	 23 kg