

BR 40/25 C Ep
BR 40/25 C Eco Ep
BD 40/25 C Ep
BD 40/25 C Eco Ep



Deutsch	3
Magyar	14
Čeština	25
Slovenščina	36
Românește	47
Slovenčina	58
Hrvatski	69
Srpski	80
Български	91

Register and win!
www.kärcher.com



59615920 09/11



Lesen Sie vor der ersten Benutzung Ihres Gerätes diese Originalbetriebsanleitung, handeln Sie danach und bewahren Sie diese für späteren Gebrauch oder für Nachbesitzer auf.

Inhaltsverzeichnis

Sicherheitshinweise	DE . . . 1
Funktion	DE . . . 1
Bestimmungsgemäße Verwendung	DE . . . 2
Umweltschutz	DE . . . 2
Bedienelemente	DE . . . 3
Vor Inbetriebnahme	DE . . . 4
Betrieb	DE . . . 4
Pflege und Wartung	DE . . . 7
Störungen	DE . . . 9
Technische Daten	DE . . . 10
EG-Konformitätserklärung	DE . . . 11
Garantie	DE . . . 11
Ersatzteile	DE . . . 11

Sicherheitshinweise

Lesen und beachten Sie vor der ersten Benutzung des Gerätes diese Bedienungsanleitung und beiliegende Broschüre Sicherheitshinweise für Bürstenreinigungsgeräte und Sprühextraktionsgeräte, 5.956-251.

⚠ Warnung

Gerät nicht auf geneigten Flächen benutzen. Anschlussleitung nicht mit den sich drehenden Bürsten in Berührung kommen lassen.

Sicherheitseinrichtungen

Sicherheitseinrichtungen dienen dem Schutz des Benutzers und dürfen nicht außer Betrieb gesetzt oder in ihrer Funktion umgangen werden.

Schaltbügel

Für eine sofortige Außerbetriebnahme des Bürstenantriebs: Schaltbügel loslassen.

Symbole in der Betriebsanleitung

⚠ Gefahr

Für eine unmittelbar drohende Gefahr, die zu schweren Körperverletzungen oder zum Tod führt.

⚠ Warnung

Für eine möglicherweise gefährliche Situation, die zu schweren Körperverletzungen oder zum Tod führen könnte.

Vorsicht

Für eine möglicherweise gefährliche Situation, die zu leichten Verletzungen oder zu Sachschäden führen kann.

Funktion

Diese Scheuersaugmaschine wird zur Nassreinigung oder zum Polieren von ebenen Böden eingesetzt.

Das Gerät kann durch Einstellen eines Reinigungsprogramms und der Wassermenge leicht an die jeweilige Reinigungsaufgabe angepasst werden.

Eine Arbeitsbreite von 400 mm und ein Fassungsvermögen der Frisch- und Schmutzwassertanks von jeweils 25 l ermöglichen eine effektive Reinigung.

Der Netzbetrieb ermöglicht ein hohes Leistungsvermögen ohne Arbeitszeitbegrenzung.

Hinweis

Entsprechend der jeweiligen Reinigungsaufgabe kann das Gerät mit verschiedenem Zubehör ausgestattet werden.

Fragen Sie nach unserem Katalog oder besuchen Sie uns im Internet unter www.kae-rcher.com.

Bestimmungsgemäße Verwendung

Verwenden Sie dieses Gerät ausschließlich gemäß den Angaben in dieser Betriebsanleitung.

- Das Gerät darf nur zum Reinigen von nicht feuchtigkeitsempfindlichen und nicht polierempfindlichen Hartflächen benutzt werden.
Der Einsatztemperaturbereich liegt zwischen +5°C und +40°C.
- Das Gerät ist nicht geeignet zur Reinigung gefrorener Böden (z. B. in Kühlhäusern).
- Das Gerät ist nicht geeignet zur Reinigung gefrorener Böden (z. B. in Kühlhäusern).
- Das Gerät darf nur mit Original-Zubehör und -Ersatzteilen ausgestattet werden.
- Das Gerät ist für die Reinigung von Böden im Innenbereich bzw. von überdachten Flächen entwickelt. Bei anderen Anwendungsgebieten muss der Einsatz alternativer Bürsten geprüft werden.
- Das Gerät ist nicht bestimmt für die Reinigung öffentlicher Verkehrswege.
- Zulässige Flächenbelastung des Bodens berücksichtigen.
Das Gerät ist nicht für den Einsatz in explosionsgefährdeten Umgebungen geeignet.

Umweltschutz



Die Verpackungsmaterialien sind recyclebar. Bitte werfen Sie die Verpackungen nicht in den Hausmüll, sondern führen Sie diese einer Wiederverwertung zu.



Altgeräte enthalten wertvolle recyclingfähige Materialien, die einer Verwertung zugeführt werden sollten. Batterien, Öl und ähnliche Stoffe dürfen nicht in die Umwelt gelangen. Bitte entsorgen Sie Altgeräte deshalb über geeignete Sammelsysteme.

Hinweise zu Inhaltsstoffen (REACH)

Aktuelle Informationen zu Inhaltsstoffen finden Sie unter:

www.kaercher.de/REACH

Bedienelemente

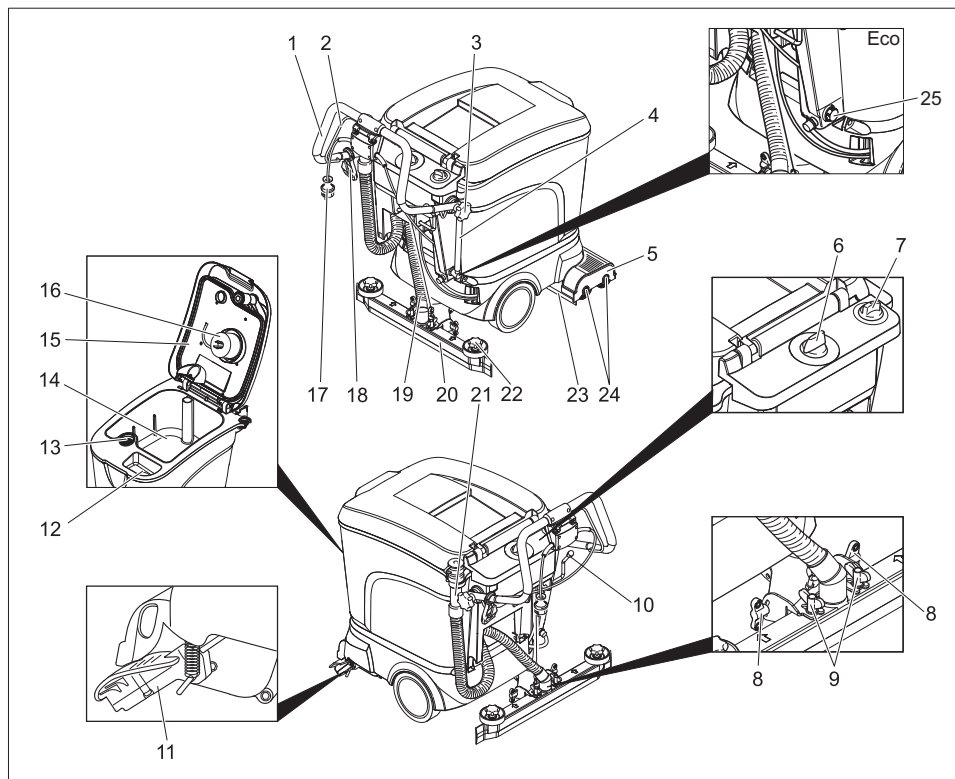

- | | | | |
|----|---|----|--|
| 1 | Schubbügel | 16 | Schwimmer |
| 2 | Schalbügel | 17 | Netzstecker |
| 3 | Sterngriff Schubbügelbefestigung | 18 | Zugentlastungshaken |
| 4 | Füllstandsanzeige und Ablassschlauch
Frischwasser (nicht bei ECO-Variante) | 19 | Saugschlauch |
| 5 | Reinigungskopf | 20 | Saugbalken * |
| 6 | Programmwahlschalter | 21 | Ablassschlauch Schmutzwasser |
| 7 | Regulierknopf Wassermenge | 22 | Sterngriffe zum Auswechseln der Saug-
lippen |
| 8 | Flügelmuttern zum Neigen des Saug-
balkens | 23 | Spritzschutz |
| 9 | Flügelmuttern zum Befestigen des
Saugbalkens | 24 | Bürstenwalzen (BR-Variante)
Scheibenbürsten (BD-Variante) |
| 10 | Hebel Saugbalkenabsenkung | 25 | Ablassschraube Frischwasser (nur bei
Eco-Variante) |
| 11 | Fahrwerk für Transportfahrt | | |
| 12 | Einfüllöffnung Frischwassertank | | |
| 13 | Flusensieb | | |
| 14 | Schmutzwassertank | | |
| 15 | Deckel Schmutzwassertank | | |
- * nicht im Lieferumfang (außer bei ECO-Variante)

Vor Inbetriebnahme

Abladen

- Sterngriffe der Schubbügelbefestigung lösen.
- Schubbügel nach hinten schwenken und Sterngriffe festziehen.

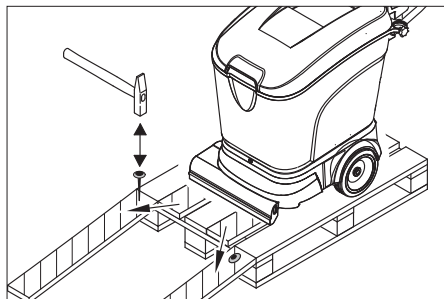

- Lange seitliche Bretter der Verpackung als Rampe an die Palette legen.
- Rampe mit Nägeln an der Palette befestigen.
- Kurze Bretter zur Abstützung unter die Rampe legen.
- Holzleisten vor den Rädern entfernen.
- Gerät von der Palette über die Rampe herschieben.

Bürsten montieren

Vor Inbetriebnahme müssen die Bürsten montiert werden (siehe „Wartungsarbeiten“).

Saugbalken montieren

- Saugbalken so in Saugbalkenaufhängung einsetzen, dass das Formblech über der Aufhängung liegt. Flügelmuttern festziehen.

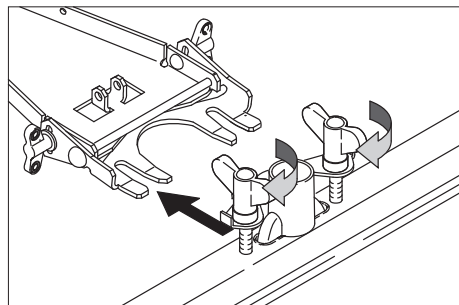

- Saugschlauch aufstecken.

Betrieb

⚠ **Warnung!**

Beschädigungsgefahr. Saugbalken vor dem Rückwärtsfahren anheben.

Hinweis

Für eine sofortige Außerbetriebnahme des Bürstenantriebs Schaltbügel loslassen.

Betriebsstoffe einfüllen

⚠ **Warnung**

Beschädigungsgefahr. Nur die empfohlenen Reinigungsmittel verwenden. Für andere Reinigungsmittel trägt der Betreiber das erhöhte Risiko hinsichtlich der Betriebssicherheit und Unfallgefahr.

Nur Reinigungsmittel verwenden, die frei von Lösungsmitteln, Salz- und Flusssäure sind.

Hinweis

Keine stark schäumenden Reinigungsmittel verwenden. Dosierhinweise beachten. Empfohlene Reinigungsmittel:

Anwendung	Reinigungsmittel
Unterhaltsreinigung aller wasserbeständigen Böden	RM 745 RM 746
Unterhaltsreinigung von glänzenden Oberflächen (z. B. Granit)	RM 755 es
Unterhaltsreinigung und Grundreinigung von Industriefussböden	RM 69
Unterhaltsreinigung und Grundreinigung von Feinsteinzeugfliesen	RM 753
Unterhaltsreinigung von Fliesen im Sanitärbereich	RM 751
Reinigung und Desinfektion im Sanitärbereich	RM 732
Entschichtung aller alkali-beständigen Böden (z.B. PVC)	RM 752
Entschichtung von Lino-leumböden	RM 754

- Deckel des Frischwassertanks öffnen.
- Wasser-Reinigungsmittel-Gemisch bis zur MAX Markierung der Füllstandsanzeige einfüllen. Höchsttemperatur der Flüssigkeit 60 °C.
- Deckel des Frischwassertanks schließen.

Zum Einsatzort fahren

Mit vorgeschwenktem Fahrwerk kann das Gerät zum Einsatzort geschoben werden, ohne dass die Bürsten den Boden berühren.

- Saugbalken anheben.
- Gerät am Schubbügel nach unten drücken.
- Fahrwerk mit dem Fuß nach vorne schwenken.
- Gerät am Schubbügel zum Einsatzort schieben.

Reinigungsprogramme

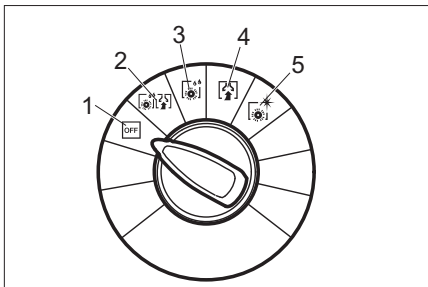

- 1 OFF
Gerät ist außer Betrieb.
- 2 Scheuersaugen
Boden nass reinigen und Schmutzwasser aufsaugen.
- 3 Nassschrubben
Boden nass reinigen und Reinigungsmittel einwirken lassen.
- 4 Saugen
Schmutzflotte aufsaugen.
- 5 Polieren
Boden ohne Flüssigkeitsauftrag polieren.

Saugbalken einstellen

Schräglage

Zur Verbesserung des Absaugergebnisses auf gefliesten Belägen kann der Saugbalken um bis zu 5° Schräglage verdreht werden:

- Flügelmuttern lösen.
- Saugbalken drehen.

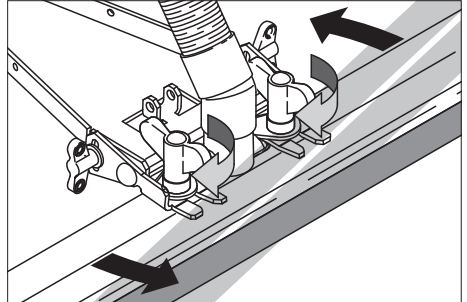

- Flügelmutter festdrehen.

Neigung

Bei ungenügendem Absaugergebnis kann die Neigung des geraden Saugbalkens geändert werden.

- Flügelmutter lösen.
- Saugbalken neigen.

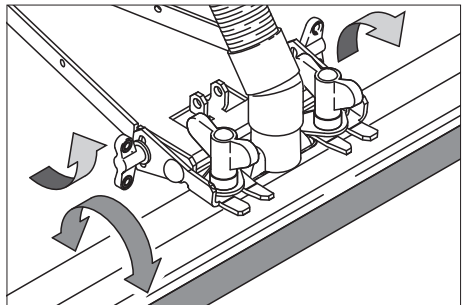

- Flügelmutter festdrehen.

Vortriebsgeschwindigkeit einstellen (nur BD-Variante)

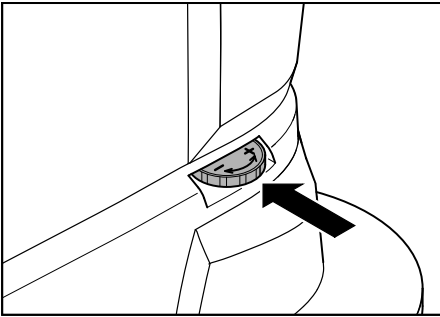

- Fahrwerk mit dem Fuß nach vorne schwenken.
- Geschwindigkeit drosseln: Knopf in Richtung – drehen.
- Geschwindigkeit erhöhen: Knopf in Richtung + drehen.

Netzanschluss herstellen

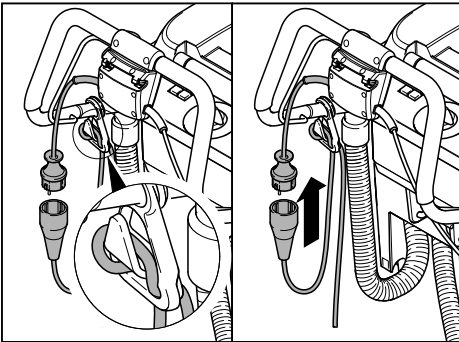

- Ende des Verlängerungskabels als Schlaufe in Zugentlastungshaken einhängen.
- Netzstecker einstecken.

Reinigen

- Fahrwerk mit dem Fuß nach hinten schwenken.
- Programmwahlschalter auf gewünschtes Reinigungsprogramm drehen.
- Wassermenge entsprechend Verschmutzung und Bodenbelag einstellen.
- Saugbalken absenken.
- Bürsten durch Ziehen des Schaltbügels einschalten.

Vorsicht

Beschädigungsgefahr für Bodenbelag. Gerät nicht auf der Stelle betreiben.

Anhalten und abstellen

- Regulierknopf Wassermenge schließen.
- Gerät noch 1-2 m vorwärts fahren, um Restwasser abzusaugen.
- Programmwahlschalter auf „OFF“ drehen.
- Saugbalken anheben.
- Fahrwerk mit dem Fuß nach vorne schwenken.

Vorsicht

Gefahr der Deformierung der Bürste/n. Beim Abstellen des Gerätes Bürste/n durch vorschwenken des Fahrwerks entlasten

Schmutzwassertank entleeren

Hinweis

Bei vollem Schmutzwassertank verschließt der Schwimmer den Saugkanal. Die Ab-saugung wird unterbrochen. Schmutzwassertank leeren.

⚠ Warnung

Örtliche Vorschriften zur Abwasserbehandlung beachten.

- Ablassschlauch Schmutzwasser aus Halterung nehmen und über einer geeigneten Sammeleinrichtung absenken.

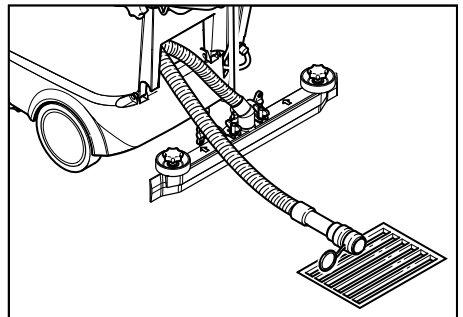

- Wasser durch Öffnen der Dosiereinrichtung am Ablassschlauch ablassen.
- Anschließend Schmutzwasserbehälter mit klarem Wasser ausspülen.

Frischwassertank entleeren

- Kupplung am oberen Ende der Füllstandsanzeige lösen.
- Schlauch der Füllstandsanzeige über einer geeigneten Sammeleinrichtung absenken und Flüssigkeit ablaufen lassen.
- Kupplung wieder am Gerät einrasten.

Eco-Variante:

- Ablassschraube Frischwasser herausdrehen und Flüssigkeit ablaufen lassen.
- Ablassschraube Frischwasser wieder einschrauben und festziehen.

Transport

Vorsicht

Verletzungs- und Beschädigungsgefahr! Gewicht des Gerätes beim Transport beachten.

- Zum Transport auf einem Fahrzeug, Gerät mit Spanngurten/Seilen gegen Verrutschen sichern.

Zur Verringerung des Platzbedarfs kann der Schubbügel nach vorne geschwenkt werden:

- Sterngriffe der Schubbügelbefestigung lösen.
- Schubbügel nach vorne schieben.

Lagerung

Vorsicht

Verletzungs- und Beschädigungsgefahr! Gewicht des Gerätes bei Lagerung beachten.

- Dieses Gerät darf nur in Innenräumen gelagert werden.
- Abstellplatz unter Berücksichtigung des zulässigen Gesamtgewichts des Gerätes wählen, um die Standsicherheit nicht zu beeinträchtigen.

Pflege und Wartung

⚠ Gefahr

Verletzungsgefahr. Vor allen Arbeiten am Gerät Programmwahlschalter auf „OFF“ drehen und Netzstecker ziehen.

- Gerät auf ebener Fläche abstellen.
- Schmutzwasser und restliches Frischwasser ablassen und entsorgen.

Wartungsplan

Nach der Arbeit

Vorsicht

Beschädigungsgefahr. Gerät nicht mit Wasser abspritzen und keine aggressiven Reinigungsmittel verwenden.

- Schmutzwasser ablassen.
- Flusensieb prüfen, bei Bedarf reinigen.
- Gerät außen mit feuchtem, in milder Waschlauge getränktem Lappen reinigen.
- Sauglippen und Spritzschutz säubern, auf Verschleiß prüfen und bei Bedarf austauschen.
- Bürsten auf Verschleiß prüfen, bei Bedarf austauschen.

Monatlich

- Dichtungen zwischen Schmutzwassertank und Deckel auf Zustand prüfen, bei Bedarf austauschen.
- Bürstentunnel reinigen. (nur BR Variante)

Jährlich

- Vorgeschriebene Inspektion durch Kundendienst durchführen lassen.

Wartungsarbeiten

Sauglippen austauschen

- Saugbalken abnehmen.
- Sterngriffe herauserschrauben.

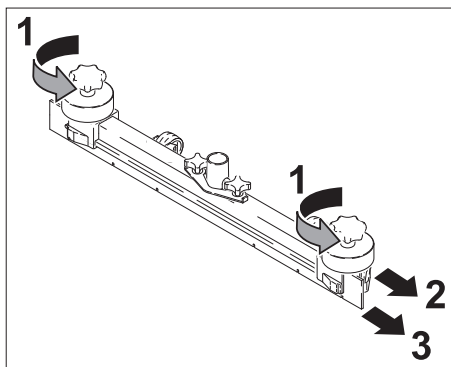

- Kunststoffteile abziehen.
- Sauglippen abziehen.
- Neue Sauglippen einschieben.
- Kunststoffteile aufschieben.
- Sterngriffe einschrauben und festziehen.

Bürstenwalzen austauschen

- Schmutzwassertank leeren.
- Gerät am Schubbügel nach unten drücken.
- Fahrwerk mit dem Fuß nach vorne schwenken.
- Bürste eindrücken und nach unten entnehmen.
- Neue Bürstenwalze einsetzen und einrasten.
- Fahrwerk mit dem Fuß nach hinten schwenken.

Scheibenbürsten austauschen

- Schmutzwassertank leeren.
- Gerät am Schubbügel nach unten drücken.
- Fahrwerk mit dem Fuß nach vorne schwenken.
- Knopf zur Einstellung der Vortriebsgeschwindigkeit in Richtung – drehen.
- Scheibenbürsten anheben.
- Scheibenbürsten um ca. 45° drehen.
- Scheibenbürsten nach unten abnehmen.

- Einsetzen der neuen Scheibenbürsten in umgekehrter Reihenfolge.
- Vortriebsgeschwindigkeit einstellen.
- Fahrwerk mit dem Fuß nach hinten schwenken.

Wartungsvertrag

Für einen zuverlässigen Betrieb des Gerätes können mit dem zuständigen Kärcher-Verkaufsbüro Wartungsverträge abgeschlossen werden.

Frostschutz

Bei Frostgefahr:

- Frisch- und Schmutzwassertank entleeren.
- Gerät in einem frostgeschützten Raum abstellen.

Störungen

⚠ Gefahr

Verletzungsgefahr. Vor allen Arbeiten am Gerät Programmwahlschalter auf „OFF“ drehen und Netzstecker ziehen.

- Gerät auf ebener Fläche abstellen.
 - Schmutzwasser und restliches Frischwasser ablassen und entsorgen.
- Bei Störungen, die mit Hilfe dieser Tabelle nicht behoben werden können, Kundendienst rufen.

Störungen

Störung	Behebung
Gerät lässt sich nicht starten	Prüfen, ob Netzstecker eingesteckt ist.
Ungenügende Wassermenge	<p>Frischwasserstand prüfen, bei Bedarf Tank auffüllen.</p> <p>Schläuche auf Verstopfung prüfen, bei Bedarf reinigen.</p>
Ungenügende Saugleistung	<p>Dichtungen zwischen Schmutzwassertank und Deckel auf Zustand prüfen, bei Bedarf austauschen.</p> <p>Flusensieb reinigen</p> <p>Sauglippen am Saugbalken reinigen, bei Bedarf wenden oder austauschen.</p> <p>Saugschlauch auf Verstopfung prüfen, bei Bedarf reinigen.</p> <p>Saugschlauch auf Dichtigkeit prüfen, bei Bedarf austauschen.</p> <p>Überprüfen ob der Deckel am Schmutzwasser-Ablassschlauch geschlossen ist</p> <p>Einstellung des Saugbalkens überprüfen.</p>
Ungenügendes Reinigungsergebnis	Bürsten auf Verschleiß prüfen, bei Bedarf austauschen.
Bürsten drehen sich nicht	Prüfen, ob Fremdkörper die Bürsten blockiert, gegebenenfalls Fremdkörper entfernen.

Technische Daten

		BR 40/25 C Ep BR 40/25 C Eco Ep	BD 40/25 C Ep BD 40/25 C Eco Ep
Leistung			
Nennspannung	V/Hz	230 / 1~50/60	230 / 1~50/60
Mittlere Leistungsaufnahme	W	1880	1580
Saugmotorleistung	W	780	780
Bürstmotorleistung	W	800	800
Saugen			
Saugleistung, Luftmenge	l/s	40	40
Saugleistung, Unterdruck, max.	kPa	180	180
Reinigungsbürsten			
Arbeitsbreite	mm	400	390
Durchmesser Bürste	mm	96	385
Bürstendrehzahl	1/min	1050	140
Maße und Gewichte			
Theoretische Flächenleistung	m ² /h	1600	1600
Volumen Frisch-/Schmutzwassertank	l	25	25
Länge (ohne Schubbügel)	mm	800	870
Breite (ohne Saugbalken)	mm	575	575
Höhe (ohne Schubbügel)	mm	830	830
Transportgewicht	kg	55	61
Zulässiges Gesamtgewicht	kg	80	86
Ermittelte Werte gemäß EN 60335-2-72			
Schwingungsgesamtwert Arme	m/s ²	<2,5	
Unsicherheit K	m/s ²	0,2	
Schalldruckpegel L _{pA}	dB(A)	70	
Unsicherheit K _{pA}	dB(A)	1	
Schalleistungspegel L _{WA} + Unsicherheit K _{WA}	dB(A)	85	

EG-Konformitätserklärung

Hiermit erklären wir, dass die nachfolgend bezeichnete Maschine aufgrund ihrer Konzipierung und Bauart sowie in der von uns in Verkehr gebrachten Ausführung den einschlägigen grundlegenden Sicherheits- und Gesundheitsanforderungen der EG-Richtlinien entspricht. Bei einer nicht mit uns abgestimmten Änderung der Maschine verliert diese Erklärung ihre Gültigkeit.

Produkt: Bodenreiniger

Typ: 1.515-xxx

Einschlägige EG-Richtlinien

2006/42/EG (+2009/127/EG)

2004/108/EG

Angewandte harmonisierte Normen

EN 55014-1: 2006 + A1: 2009

EN 55014-2: 1997 + A2: 2008

EN 60335-1

EN 60335-2-29

EN 60335-2-67

EN 61000-3-2: 2006 + A2: 2009

EN 61000-3-3: 2008

Die Unterzeichnenden handeln im Auftrag und mit Vollmacht der Geschäftsführung.



H. Jenner

CEO



S. Reiser

Head of Approbation

Dokumentationsbevollmächtigter:

S. Reiser

Alfred Kärcher GmbH & Co. KG

Alfred-Kärcher-Str. 28 - 40

71364 Winnenden (Germany)

Tel.: +49 7195 14-0

Fax: +49 7195 14-2212

Winnenden, 2011/07/01

Garantie

In jedem Land gelten die von unserer zuständigen Vertriebsgesellschaft herausgegebenen Garantiebedingungen. Etwaige Störungen an Ihrem Zubehör beseitigen wir innerhalb der Garantiefrist kostenlos, sofern ein Material- oder Herstellungsfehler die Ursache sein sollte. Im Garantiefall wenden Sie sich bitte mit Kaufbeleg an Ihren Händler oder die nächste autorisierte Kundendienststelle.

Ersatzteile

- Es dürfen nur Zubehör und Ersatzteile verwendet werden, die vom Hersteller freigegeben sind. Original-Zubehör und Original-Ersatzteile bieten die Gewähr dafür, dass das Gerät sicher und störungsfrei betrieben werden kann.
- Eine Auswahl der am häufigsten benötigten Ersatzteile finden Sie am Ende der Betriebsanleitung.
- Weitere Informationen über Ersatzteile erhalten Sie unter www.kaercher.com im Bereich Service.



A készülék első használata előtt olvassa el ezt az eredeti használati utasítást, ez alapján járjon el és tartsa meg a későbbi használatra vagy a következő tulajdonos számára.

Tartalomjegyzék

Biztonsági tanácsok	HU . . . 1
Funkció	HU . . . 1
Rendeltetésszerű használat	HU . . . 2
Környezetvédelem	HU . . . 2
Kezelési elemek	HU . . . 3
Üzembevétel előtt	HU . . . 4
Üzem	HU . . . 4
Ápolás és karbantartás	HU . . . 7
Üzemzavarok	HU . . . 9
Műszaki adatok	HU . . 10
EK konformitási nyilatkozat	HU . . 11
Garancia	HU . . 11
Alkatrészek	HU . . 11

Biztonsági tanácsok

Kérjük, hogy a készülék első üzembe helyezése előtt olvassa el a jelen kezelési útmutatót valamint a mellékelt, Biztonsági útmutató az 5.956-251 cikkszámú keféstisztítóberendezéshez és porlasztó extraháló készülékhez című brosúrát!

⚠ Figyelem!

A készüléket ne használja lejtős felületen. Ne hagyja, hogy a csatlakozóvezeték a forgó kefékkel érintkezzen.

Biztonsági berendezések

A biztonsági berendezések a felhasználó védelmét szolgálják, ezért ezeket nem szabad üzemben kívül helyezni vagy a működésükbe beleavatkozni.

Kapcsolókengyel

A kefe meghajtás azonnali üzemben kívül helyezéséhez: Engedje el a kapcsolókengyelt.

Szimbólumok az üzemeltetési útmutatóban

⚠ Balesetveszély

Azonnal fenyegető veszély, amely súlyos testi sérüléshez vagy halálhoz vezet.

⚠ Figyelem!

Esetlegesen veszélyes helyzet, amely súlyos testi sérüléshez vagy halálhoz vezethet.

Vigyázat

Esetlegesen veszélyes helyzet, amely könnyű sérüléshez vagy kárhoz vezethet.

Funkció

Ez a súroló-szívó gép sík padlók nedves tisztítására vagy polírozására használható. A tisztítóprogram és a vízmennyiség beállításával a készüléket egyszerűen az adott tisztítási feladathoz lehet igazítani.

A 400 mm munkaszélesség és a friss- és szennyvíztartály egyenként 25 l űrtartalma hatékony tisztítást tesz lehetővé.

A hálózati üzemmód magas teljesítőképességet biztosít a munkaidő korlátozása nélkül.

Megjegyzés

A mindenkori tisztítási feladatnak megfelelően a készüléket különböző tartozékokkal lehet ellátni. Kérje katalógusunkat vagy keressen meg bennünket az interneten a www.kaercher.com címen.

Rendeltetésszerű használat

Ezt a készüléket kizárólag a jelen kezelési útmutatóban megadottaknak megfelelően használja.

- A készüléket csak nedvességre és polírozásra nem érzékeny, kemény felületek tisztítására szabad használni.
A bevetési hőmérséklet +5°C és +40°C között van.
- A készülék fagyott padlózat tisztítására nem alkalmas (pl. hűtőházakban).
- A készülék fagyott padlózat tisztítására nem alkalmas (pl. hűtőházakban).
- A készüléket csak eredeti alkatrészekkel és eredeti tartozékokkal szabad el látni.
- A készüléket beltéri padlók, illetve fedett felületek tisztítására fejlesztették ki. Más alkalmazási területeknél alternatív kefék bevetését ellenőrizni kell.
- A készülék nem alkalmas közutak tisztítására.
- Vegye figyelembe a padlózat megengedett felületi terhelését.
A készülék nem alkalmas robbanásveszélyes környezetben való üzemeltetésre.

Környezetvédelem



A csomagolási anyagok újrahasznosíthatók. Kérjük, ne dobja a csomagolást a házi szemétkbe, hanem vigye el egy újrahasznosító helyre.



A használt készülékek értékes újrahasznosítható anyagokat tartalmaznak, amelyeket újrahasznosító helyen kell elhelyezni. Az elemeknek, olajnak és hasonló anyagoknak nem szabad a környezetbe kerülni. Ezért kérjük, a használt készülékeket megfelelő gyűjtőrendszeren keresztül távolítsa el.

Megjegyzések a tartalmazott anyagokkal kapcsolatban (REACH)

Aktuális információkat a tartalmazott anyagokkal kapcsolatosan a következő címen talál:

www.kaercher.com/REACH

Kezelési elemek

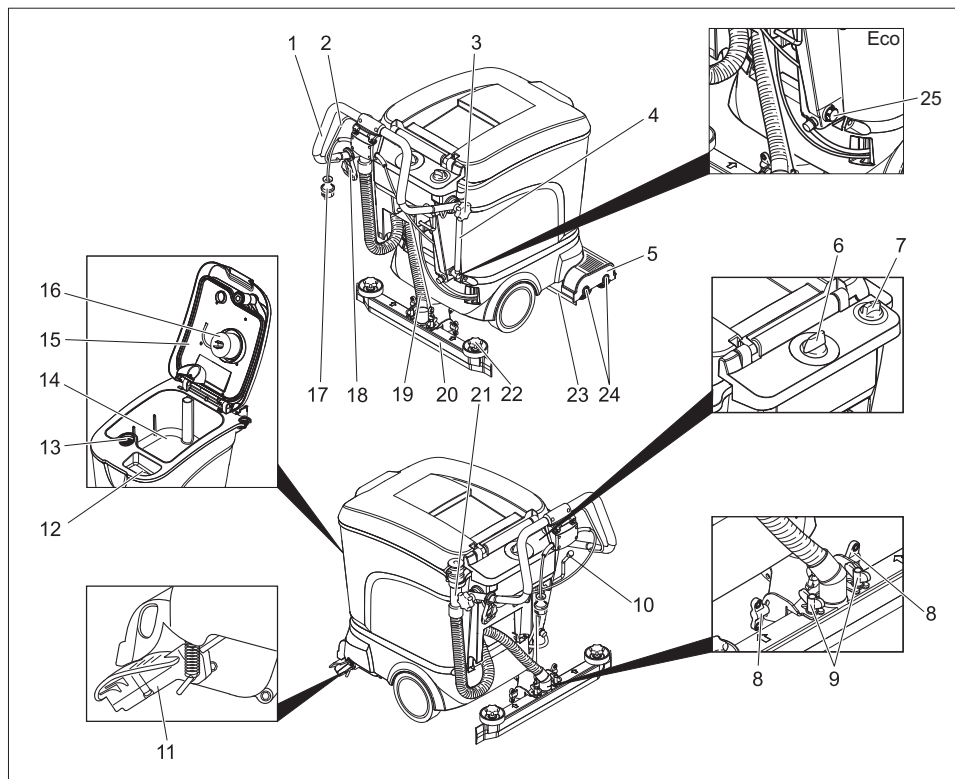

- | | |
|--|---|
| 1 Tolókengyel | 16 Úszó |
| 2 Kapcsolókar | 17 Hálózati dugó |
| 3 Csillag markolat tolokengyel rögzítés | 18 Feszülésmentesítő kampó |
| 4 Friss víz töltési szintjének kijelzője és leeresztő tömlője (az ECO változatnál nem) | 19 Szívótömlő |
| 5 Tisztítófej | 20 Szívófej * |
| 6 Programválasztó kapcsoló | 21 Szennyvíz leeresztő tömlő |
| 7 Vízmennyiség szabályozó gomb | 22 Csillagfogantyúk a szívóajkak cseréjéhez |
| 8 Szárnyas anya a szívófej megdöntéséhez | 23 Fröccsenés védelem |
| 9 Szárnyas anyák a szívópofa rögzítéséhez | 24 Kefehengerek (BR változat) Tányérkefék (BD változat) |
| 10 Kar a szívófej leeresztéséhez | 25 Friss víz leeresztő csavarja (csak az Eco változatnál) |
| 11 Szállító szerkezet szállításhoz | |
| 12 Tisztavíz tartály betöltő nyílása | |
| 13 Szálszűrő | |
| 14 Szennyvíz tartály | |
| 15 Szennyvíztartály fedele | |
- * nem része a szállítási terjedelemnek (kivéve ECO változat)

Üzembevétel előtt

Lerakás

- Csillagmarkolatok a tolokengyel rögzítésének kioldásához.
- Forgassa hátra a tolokengyelt és húzza meg a csillagmarkolatokat.

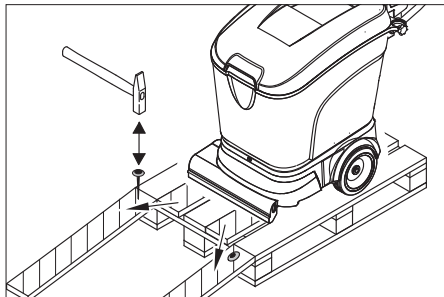

- A csomagolás hosszú oldalsó deszkáit rámpaként fektesse a raklapra.
- A rámpákat szögekkel erősítse a raklapra.
- Fektesse rövid deszkákat alátámasztásként a rámpa alá.
- Távolítsa el a faléceket a kerekekről.
- A készüléket a palettáról a rámpán keresztül tolja le.

A kefék felszerelése

Az üzembe helyezés előtt a keféket fel kell szerelni (lásd: "Karbantartási munkák").

A szívópofa felszerelése

- A szívópofát úgy kell a szívópofa függesztésébe behelyezni, hogy az idomlemez a függesztésbe befeküdjön. A szárnyas anyákat meg kell húzni.

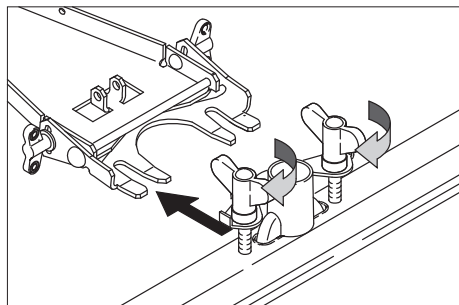

- A szívótömlőt helyezze fel.

Üzem

⚠ Figyelmeztetés!

Sérülésveszély. Hátrafelé haladás előtt emelje fel a szívópofát.

Tudnivaló

A kefemeghajtás azonnali üzemben kívül helyezéséhez engedje el a kapcsolóengyelt.

Üzemi anyagok betöltése

⚠ Figyelem!

Sérülésveszély. Csak az ajánlott tisztítószeret alkalmazza. Más tisztítószer alkalmazása esetén az üzemeltető viseli az üzembiztonságot érintő és balesetveszéllyel kapcsolatos, fokozott kockázatot. Csak olyan tisztítószer alkalmazzon, amely oldószer-, sósav- és fluorsavmentes.

Megjegyzés

Ne használjon erősen habosodó tisztítószeret. Az adagolási utasítást be kell tartani!

Ajánlott tisztítószer:

Alkalmazás	Tisztítószer
Valamennyi vízálló padló karbantartó takarítása	RM 745 RM 746
Csillogó felületek karbantartó takarítása (pl. gránit)	RM 755 es
Ipari padlók karbantartó takarítása és alaptakarítása	RM 69
Kerámialapok karbantartó takarítása és alaptakarítása	RM 753
Padlólapok karbantartó takarítása egészségügyi területen	RM 751
Tisztítás és fertőtlenítés egészségügyi területen	RM 732
Valamennyi lügálló padló szennyeződéseinek eltávolítása (pl. PVC)	RM 752
Linóleumpadlók tisztítása	RM 754

- Nyissa ki a tiszta víz tartály fedelét.

- ➔ A víz és tisztítószer keverékét töltsse a szintjelző MAX jelöléséig. A folyadék maximális hőmérséklete 60°C.
- ➔ A tiszta víz tartály fedelét le kell zárni.

Az alkalmazási hely elérése

A készüléket előredöntött szállító szerkezettel eltolhatja az alkalmazás helyére úgy, hogy kefék ne érintkezzenek a padlóval.

- ➔ Emelje fel a szívópofát.
- ➔ A készüléket a tolokengyelrel nyomja lefelé.
- ➔ A szállító szerkezetet lábbal döntse előre.
- ➔ A készüléket a tolokengyelnél fogva tolja el az alkalmazás helyére.

Tisztítási programok

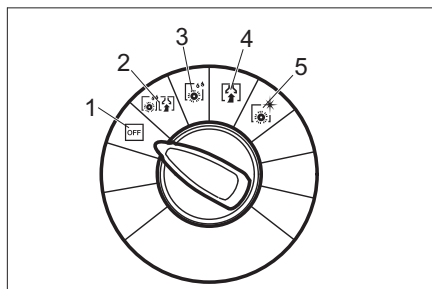

- 1 OFF
A készülék üzemben kívül van.
- 2 Súlyos szívás
Padló nedves tisztítása és a szennyvíz felszívása.
- 3 Nedves súlyos
Padlót nedvesen tisztítása és a tisztítószert hagyja hatni.
- 4 Szívás
Szennyeződés felszívása.
- 5 Polírozás
Padlózatok folyadék felvitel nélküli polírozása.

Szívófej beállítása

Ferde helyzet

A szívási eredmény javításához kerámia burkolatokon a szívópofát el lehet fordítani maximum 5° fokkal:

- ➔ A szárnyas anyákat oldja meg.
- ➔ A szívópofát forgassa el.

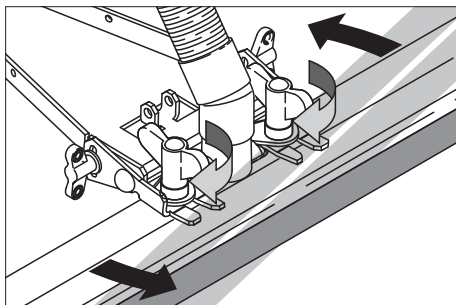

- ➔ A szárnyas anyákat húzza meg.

A szívópofa megdőntése

Elégtelen szívási eredmény esetén az egyenes szívópofa dőlésszögét meg lehet változtatni.

- ➔ A szárnyas anyákat oldja meg.
- ➔ Döntse meg a szívópofát.

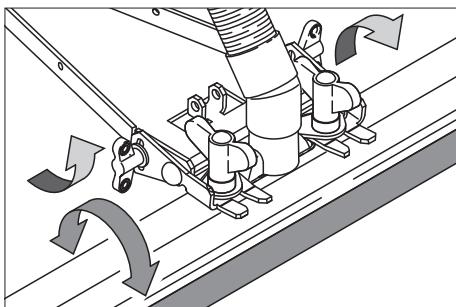

- ➔ A szárnyas anyákat húzza meg.

A hajtássebesség beállítása (csak BD változat)

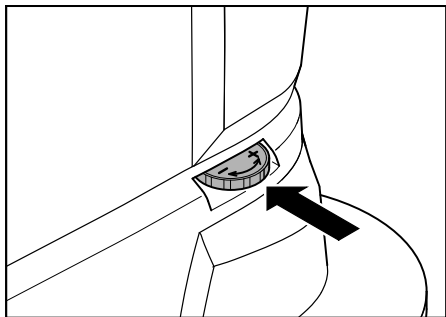

- A szállító szerkezetet lábbal döntse előre.
- A sebesség csökkentése: Forgassa a gombot a "–" irányba.
- A sebesség növelése: Forgassa a gombot a "+" irányba.

Hálózati csatlakozás létrehozása

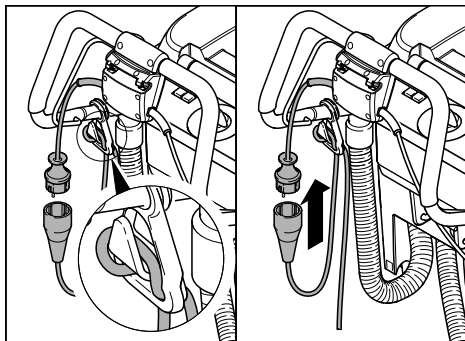

- A hosszabbító kábel végéből hurkot kell formálni és a feszültségmentesítő kamrára kell akasztani.
- A hálózati csatlakozót be kell dugni.

Tisztítás

- A szállító szerkezetet lábbal hátra kell dönteni.
- A programválasztó gombot a kívánt tisztítóprogram jelöléshez kell elforgatni.
- A vízmennyiséget a padlóburkolat szennyeződésének megfelelően állítsa be.
- Engedje le a szívófejet.
- A keféket a kapcsolókar meghúzásával bekapcsolni.

Vigyázat

Padlózat rongálódásveszélye. A készüléket ne üzemeltesse egy helyben.

Megállás és leállítás

- Zárja el a vízmennyiség szabályozógombját.
- Tolja még 1-2 m-re előre a készüléket, hogy ezzel felszívja a maradék vizet.
- A programválasztó gombot „OFF” állásba kell forgatni.
- Emelje fel a szívófejet.
- A futóművet lábbal forgassa előre.

Vigyázat

A kefe(ék) deformálódásának veszélye. A készülék leállításakor a kefé(keféket) a futómű előre döntésével tehermentesítse.

A szennyvíz tartály ürítése

Megjegyzés

Ha megtelik a szennyvíz tartály, akkor az úszó lezárja a szívócsatornát. A szívás megszakad. Ürítse ki a szennyvíz tartályt.

⚠ Figyelem!

Tartsa be a szennyvízkezelésre vonatkozó előírásokat.

- Vegye ki a leeresztő tömlőt a tartóból, és helyezze egy megfelelő gyűjtőtartályba.

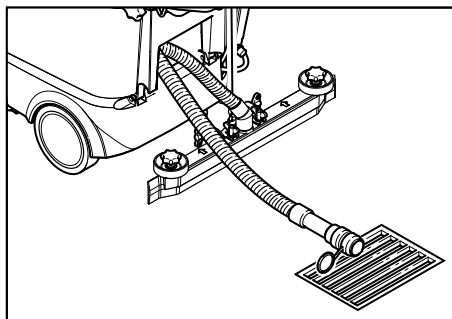

- A leeresztő tömlőn található adagoló megnyitásával eressze le a vizet.
- Majd öblítse ki a szennyvíztartályt tiszta vízzel.

A tiszta víz tartály ürítése

- A szintjelző felső végén található csatlakozót meg kell oldani.
- Engedje le a szintjelző tömlőjét egy megfelelő gyűjtőtartályba és eressze le a folyadékot.
- A csatlakozót ismét pattintsa rá a készülékre.

Eco változat:

- Csavarja ki a friss víz leeresztő csavarját és engedje le a folyadékot.
- Csavarja be ismét a friss víz leeresztő csavarját és húzza meg.

Szállítás

Vigyázat

Sérülés- és rongálódásveszély! Szállítás esetén vegye figyelembe a készülék súlyát.

- Gépjárművön való szállításkor, a készüléket feszítő szíjjal/kötéllel biztosítsa csúszás ellen.

A helyigény csökkentéséhez a tolókegyelt előre döntheti:

- A tolókegyel rögzítésére szolgáló csilagfogantyúkat ki kell oldani.
- Tolja előre a tolókegyelt.

Tárolás

Vigyázat

Sérülés- és rongálódásveszély! Tárolás esetén vegye figyelembe a készülék súlyát.

- Ezt a készüléket csak beltéri helyiségben szabad tárolni.
- A tárolási helyet a készülék megengedett teljes súlyának figyelembe vétele mellett válassza ki, hogy a stabilitást ne befolyásolja.

Ápolás és karbantartás

Balesetveszély

Sérülésveszély. Bármilyen, a készüléken végzendő munka előtt forgassa el a főkapcsolót "OFF" állásba és húzza ki a hálózati csatlakozót.

- Gerät auf ebener Fläche abstellen.
- Szennyvíz és maradék friss víz leeresztése és eltávolítása.

Karbantartási terv

A munka után

Vigyázat

Rongálódásveszély. A készüléket ne permetezze le vízzel és ne használjon erős tisztítószereket.

- Szennyvíz leeresztése.
- Ellenőrizze a szálszűrőt, szükség esetén tisztítsa.
- A készüléket kívülről nedves, enyhe mosólúgba áztatott ronggyal tisztítsa.
- Tisztítsa meg a szívóajkakokat és a permetvédőt, ellenőrizze kopásukat, és szükség esetén cserélje ki azokat.
- Ellenőrizze a kefék kopását, szükség esetén cserélje ki őket.

Havonta

- Ellenőrizze a szennyvíz tartály és fedél közötti tömítések állapotát, szükség esetén cserélje ki azokat.
- Tisztítsa meg a kefecsatornát. (csak BR változat)

Évente

- Végeztesse el az előírt ellenőrzést a szervizszolgálattal.

Karbantartási munkák

A szívóajkak cseréje

- Vegye le a szívópofát.
- Csavarja ki a csillagfogantyúkat.

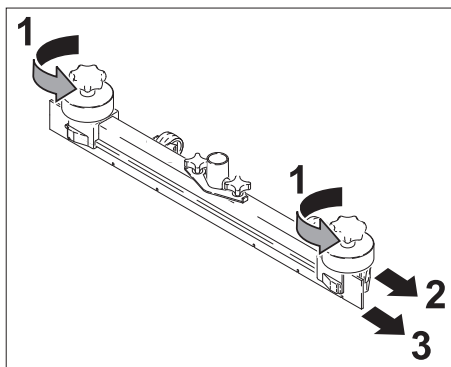

- Vegye le a műanyag alkatrészeket.
- A szívóajkakot húzza le.
- Tolja be az új szívóajkakot.
- Tolja fel a műanyag alkatrészeket.
- Csavarja be és húzza meg a csillagfogantyúkat.

A kefedobok cseréje

- Ürítse ki a szennyvíz tartályt.
- A készüléket a tolokengyellel nyomja lefelé.
- A szállító szerkezetet lábbal döntse előre.
- Nyomja be a keféket és vegye ki lefelé.
- Helyezze be és pattintsa be az új kefedobot.
- A szállító szerkezetet lábbal hátra kell dönteni.

A tányérkefék cseréje

- Ürítse ki a szennyvíz tartályt.
- A készüléket a tolokengyellel nyomja lefelé.
- A szállító szerkezetet lábbal döntse előre.
- A hajtássebesség beállításához forgassa a gombot “-” irányba.
- Emelje fel a tányérkeféket.
- Fordítsa el a tányérkeféket kb. 45 °-kal.
- Vegye ki lefelé a tányérkeféket.
- Az új tányérkefék behelyezése fordított sorrendben történik.

- Állítsa be a hajtássebességet.
- A szállító szerkezetet lábbal hátra kell dönteni.

Karbantartási szerződés

A készülék megbízható használatához a felhasználók az illetékes Kärcher értékesítő irodával karbantartási szerződést köthetnek.

Fagyvédelem

Fagyveszély esetén:

- A tiszta víz tartályt és a szennyvíz tartályt ürítse ki.
- A készüléket állítsa le fagyvédett helyen.

Üzemzavarok

⚠ Balesetveszély

Sérülésveszély. Bármilyen, a készüléken végzendő munka előtt forgassa el a főkapcsolót "OFF" állásba és húzza ki a hálózati csatlakozót.

- Gerät auf ebener Fläche abstellen.
- Eressze le és ártalmatlanítsa a szennyvizet és a maradék tiszta vizet.

Olyan üzemzavar esetén, amelyet ennek a táblázatnak a segítségével nem tud elhárítani, hívja a szervizt.

Üzemzavarok

Üzemzavar	Elhárítás
A készüléket nem lehet beindítani	Vizsgálja meg, hogy a hálózati csatlakozó be van-e dugva.
Nem elegendő vízmenyiség	Ellenőrizze a friss víz állást, szükség esetén töltsen utána a tartályt.
	Ellenőrizze, hogy a csövek nincsenek-e eldugulva, szükség esetén tisztítsa.
Nem elegendő szívóteljesítmény	Ellenőrizze a szennyvíz tartály és a fedél közötti tömítések állapotát, szükség esetén cserélje ki őket.
	Tisztítsa ki a szálszűrőt
	Tisztítsa meg a gumiéleket a szívófejen, szükség esetén fordítsa meg vagy cserélje ki.
	Ellenőrizze, hogy a szívócső nincs-e eldugulva, szükség esetén tisztítsa.
	Ellenőrizze a szívócső vízzáróságát, szükség esetén cserélje ki.
	Ellenőrizze, hogy a fedél a szennyvíz leeresztő csövön be legyen zárva.
	Ellenőrizze a szívófej beállítását.
Nem megfelelő tisztítási eredmény	Ellenőrizze a kefék kopását, szükség esetén cserélje ki őket.
A kefék nem forognak	Ellenőrizze, hogy idegen test nem gátolja a keféket, adott esetben távolítsa el az idegen testet.

Műszaki adatok

		BR 40/25 C Ep BR 40/25 C Eco Ep	BD 40/25 C Ep BD 40/25 C Eco Ep
Teljesítmény			
Névleges feszültség	V/Hz	230 / 1~50/60	230 / 1~50/60
Közepes teljesítmény felvétel	W	1880	1580
Szívómotor teljesítmény	W	780	780
Kefemotor teljesítmény	W	800	800
Szívás			
Szívás teljesítmény, levegő mennyiség	l/s	40	40
Szívóteljesítmény, nyomáshiány, max.	kPa	180	180
Tisztító kefék			
Munkaszélesség	mm	400	390
Kefe átmérője	mm	96	385
Kefe fordulatszáma	1/min	1050	140
Méreték és súly			
Elméleti területi teljesítmény	m ² /h	1600	1600
Friss-/szennyvíz tartály térfogata	l	25	25
Hosszúság (tolókengyel nélkül)	mm	800	870
Szélesség (szívófej nélkül)	mm	575	575
Magasság (tolókengyel nélkül)	mm	830	830
Szállítási súly	kg	55	61
Megengedett összsúly	kg	80	86
Az EN 60335-2-72 szerint megállapított értékek			
Rezgés összérték karok	m/s ²	<2,5	
Bizonytalanság K	m/s ²	0,2	
Hangnyomás szint L _{pA}	dB(A)	70	
Bizonytalanság K _{pA}	dB(A)	1	
Hangnyomás szint L _{WA} + bizonytalanság K _{WA}	dB(A)	85	

EK konformitási nyilatkozat

Ezennel tanúsítjuk, hogy az alábbiakban megnevezett gép tervezése és építési módja alapján az általunk forgalomba hozott kivitelben megfelel az EK irányelvek vonatkozó, alapvető biztonsági és egészségügyi követelményeinek. A gép jóváhagyásunk nélkül történő módosítása esetén ez a nyilatkozat elveszti érvényességét.

Termék: Padlótisztító-gép

Típus: 1.515-xxx

Vonatkozó európai közösségi irányelvek:

2006/42/EK (+2009/127/EK)

2004/108/EK

Alkalmazott harmonizált szabványok:

EN 55014-1: 2006 + A1: 2009

EN 55014-2: 1997 + A2: 2008

EN 60335-1

EN 60335-2-29

EN 60335-2-67

EN 61000-3-2: 2006 + A2: 2009

EN 61000-3-3: 2008

Alulírottak az ügyvezetés megbízásából és felhatalmazásával lépnek fel.



H. Jenner
CEO



S. Reiser
Head of Approbation

A dokumentációért felelős személy:

S. Reiser

Alfred Kärcher GmbH & Co. KG

Alfred-Kärcher-Str. 28 - 40

71364 Winnenden (Germany)

Tel.: +49 7195 14-0

Fax: +49 7195 14-2212

Winnenden, 2011/07/01

Garancia

Minden országban az illetékes forgalmazónk által kiadott garancia feltételek érvényesek. Az esetleges üzemzavarokat a tartozékokon a garancia lejártáig költségmentesen elhárítjuk, amennyiben anyag- vagy gyártási hiba az oka. Garanciális esetben kérjük, forduljon a vásárlást igazoló bizonylattal kereskedőjéhez vagy a legközelebbi hivatalos szakszervizhez.

Alkatrészek

- Csak olyan tartozékokat és alkatrészeket szabad használni, amelyeket a gyártó jóváhagyott. Az eredeti tartozékok és az eredeti alkatrészek, biztosítják azt, hogy a készüléket biztonságosan és zavartalanul lehessen üzemeltetni.
- Az üzemeltetési útmutató végén talál egy válogatást a leggyakrabban szükséges alkatrészekről.
- További információkat az alkatrészekről a www.kaercher.com címen talál a 'Service' oldalakon.



Před prvním použitím svého zařízení si přečtěte tento původní návod k používání, řiďte se jím a uložte jej pro pozdější použití nebo pro dalšího majitele.

Obsah

Bezpečnostní pokyny	CS . . . 1
Funkce	CS . . . 1
Používání v souladu s určením	CS . . . 2
Ochrana životního prostředí	CS . . . 2
Ovládací prvky	CS . . . 3
Před uvedením do provozu	CS . . . 4
Provoz	CS . . . 4
Ošetřování a údržba	CS . . . 7
Poruchy	CS . . . 9
Technické údaje	CS . . . 10
Prohlášení o shodě pro ES	CS . . . 11
Záruka	CS . . . 11
Náhradní díly	CS . . . 11

Bezpečnostní pokyny

Před prvním použitím přístroje si laskavě pečlivě přečtěte tento návod na jeho použití a přiloženou brožuru Bezpečnostní upozornění pro kartáčové čisticí a postříkovací přístroje, 5.956-251 a řiďte se pokyny zde uvedenými.

⚠ Upozornění

Nepoužívejte přístroj na šikmých plochách. Vedení do sítě nikdy nesmí přijít do styku s rotujícími kartáči.

Bezpečnostní zařízení

Bezpečnostní prvky slouží k ochraně uživatele a nesmí být uvedeny mimo provoz nebo obcházena jejich funkce.

Ovládací páčka

V případě nutnosti okamžitého zastavení pohonu kartáčů: Ovládací páčku pusťte.

Symbyly použité v návodu k obsluze

⚠ Pozor!

Pro bezprostředně hrozící nebezpečí, které vede k těžkým fyzickým zraněním nebo k smrti.

⚠ Upozornění

Pro potenciálně nebezpečnou situaci, která by mohla vést k těžkým fyzickým zraněním nebo k smrti.

Pozor

Pro potenciálně nebezpečnou situaci, která může vést k lehkým fyzickým zraněním nebo k věcným škodám.

Funkce

Podlahový mycí stroj lze používat na čištění za mokra nebo k leštění rovných podlah. Nastavením čisticího programu a množství vody lze přístroj snadno přizpůsobit požadovanému požadavku na čištění. Pracovní šířka 400 mm a objem nádrží na čistou a na špinavou vodu 25 l umožňují efektivní čištění.

Napájení ze sítě umožňuje vysoký výkon bez časového omezení.

Informace



Pro různé požadované čisticí funkce je možno přístroj vybavit různým příslušenstvím. Informujte se v našem katalogu nebo nás navštivte na webu www.kaercher.com.

Používání v souladu s určením

Přístroj používejte pouze v souladu s údaji v tomto návodu k obsluze.

- Zařízení smí být používáno pouze k čištění tvrdých ploch, které nejsou citlivé na vlhkost a při leštění.
Rozmezí teplot při práci s přístrojem leží mezi +5°C a +40°C.
- Přístroj není vhodný k čištění zmrzlých podlah (např. v chladírnách).
- Přístroj není vhodný k čištění zmrzlých podlah (např. v chladírnách).
- Pro přístroj se smí používat pouze originální příslušenství a originální náhradní díly.
- Zařízení bylo vyvinuto na čištění podlah ve vnitřním prostoru resp. zastřešených ploch. Při používání v jiných oblastech použití je třeba prověřit možnost nasazení alternativních kartáčů.
- Zařízení není určeno k čištění veřejných komunikací.
- Berte v úvahu přípustné zatížení podlahy. Přístroj není vhodný pro prostředí s nebezpečím exploze.

Ochrana životního prostředí

	Obalové materiály jsou recyklovatelné. Obal nezhazujte do domovního odpadu, ale odevzdejte jej k opětovnému využití.
 	Přístroj je vyroben z hodnotných recyklovatelných materiálů, které se dají dobře znovu využít. Baterie, olej a podobné látky se nesmějí dostat do okolního prostředí. Použitá zařízení proto odevzdejte na příslušných sběrných místech

Informace o obsažených látkách (REACH)

Aktuální informace o obsažených látkách naleznete na adrese:

www.kaercher.com/REACH

Ovládací prvky

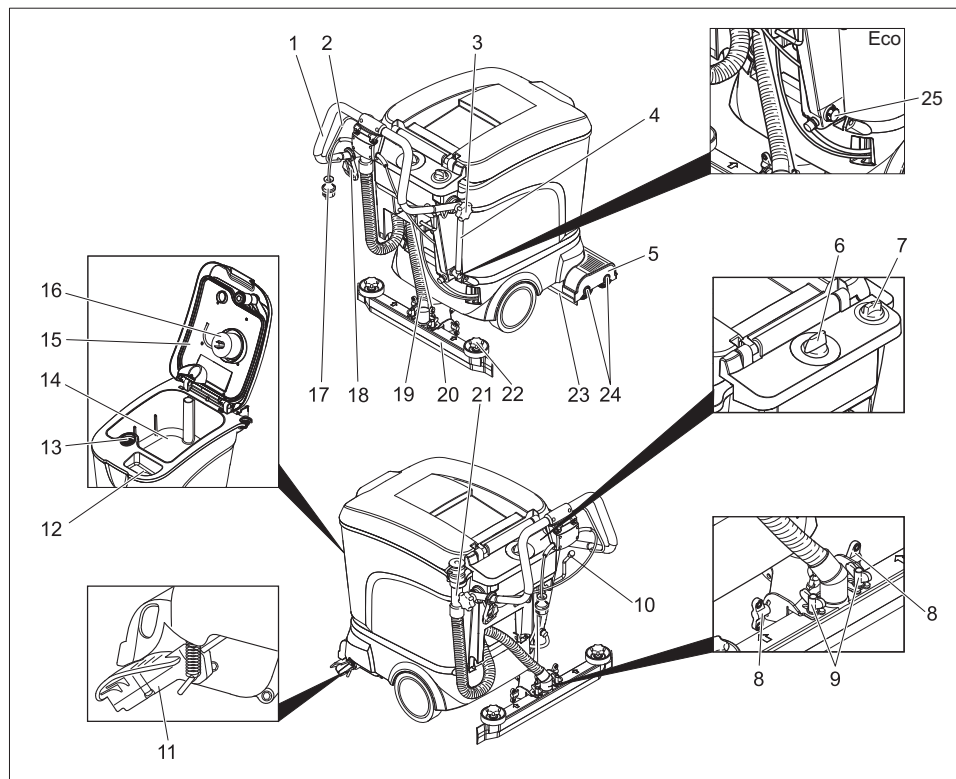

- | | |
|---|---|
| 1 Posuvné rameno | 16 Plovák |
| 2 Ovládací páčka | 17 Síťová zástrčka |
| 3 Hvězdicová rukojeť k upevnění posuvného ramene | 18 Hák na odlehčení tahu |
| 4 Ukazatel stavu hladiny a výpustná hadice čerstvé vody (ne u varianty ECO) | 19 Sací hadice |
| 5 Čisticí hlavice | 20 Sací lišta * |
| 6 Přepínač programů | 21 Vypouštěcí hadice na špinavou vodu |
| 7 Tlačítko regulace množství vody | 22 Hvězdicové rukojeti k výměně sacích chlopní |
| 8 Křídlové matice k naklonění sací lišty | 23 Chráněč proti rozstříku |
| 9 Křídlové matice k upevnění sací lišty | 24 Kartáčové válce (varianta BR), kotoučové kartáče (varianta BD) |
| 10 Páka ke spuštění sací lišty | 25 Vypouštěcí šroub čerstvé vody (jen u varianty Eco) |
| 11 Podvozek k přepravě | |
| 12 Plnicí otvor nádrže na čistou vodu | |
| 13 Sítko na vlákna | |
| 14 Nádrž na špinavou vodu | |
| 15 Víko nádrže na špinavou vodu | |
- * není součástí dodávky (kromě varianty ECO)

Před uvedením do provozu

Vykládka

- Uvolněte hvězdicové rukojeti upevnění držáku na posouvání.
- Držák na posouvání vyklopte dozadu a hvězdicové rukojeti utáhněte.

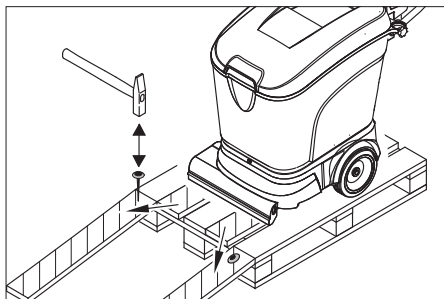

- Dlouhá postranní prkna z balení položte jako rampu k paletě.
- Rampu připevněte k paletě hřebíky.
- Krátkými prkny rampu podložte.
- Z kol odstraňte dřevěné lišty.
- Přístroj sundejte z palety přes rampu.

Montáž kartáčů

Před uvedením do provozu je třeba namontovat kartáče (viz "Údržbařské práce").

Montáž sacího hranolu

- Nasadte sací hranol na zavěšení sacího hranolu tak, aby se vyformovaný plech nacházel nad zavěšením. Přitáhněte křídlové matice.

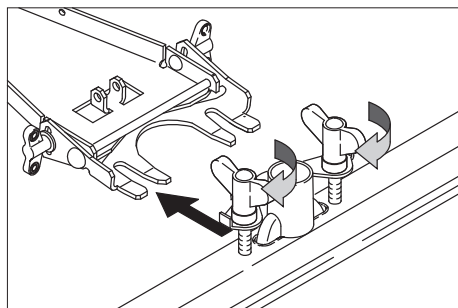

- Nasadte sací hadici.

Provoz

⚠ Varování!

Nebezpečí poškození. Sací hranol je nutné před jízdou nazad nadzdvihnout.

Informace

V případě nutnosti okamžitého zastavení pohonu kartáčů uvolněte ovládací páčku.

Plnění provozními hmotami

⚠ Varování!

Nebezpečí poškození. Používejte pouze doporučené čisticí prostředky. Za ostatní čisticí prostředky nese v sektoru provozní bezpečnost a úrazovost zvýšené riziko provozovatel. Používejte pouze čisticí prostředky, které neobsahují rozpouštědla a solnou a fluorovodíkovou kyselinu.

Informace

Nepoužívejte silné pěnicí čisticí prostředky. Řiďte se pokyny pro dávkování.

Doporučované čisticí prostředky:

Použití	Čisticí prostředek
Běžné čištění všech vodoodpudivých podlah	RM 745 RM 746
Běžné čištění lesklých povrchových ploch (např. granit)	RM 755 es
Běžné a důkladné čištění průmyslových podlahových ploch	RM 69
Běžné a důkladné čištění dlaždic z jemné kameniny	RM 753
Běžné čištění dlaždic v sociálních zařízeních	RM 751
Čištění a dezinfikování sociálních zařízení	RM 732
Odstraňování vrstev všech podlah odolných proti louhům (např. PVC)	RM 752
Odstraňování vrstev z lino- leových podlah	RM 754

- Otevřete víko nádrže na čistou vodu.

- Naplňte směs vody a čisticího prostředku až k označení MAX na ukazateli stavu naplnění. Nejvyšší teplota kapaliny 60 °C.
- Víko nádrže na čistou vodu zavřete.

Přeprava k místu použití

S vpřed vychýleným podvozkem můžete přístroj, aniž by se kartáče dotýkaly podlahy, sunout k místu použití.

- Nadzdvihněte sací hranol.
- Tlačte držákem na posouvání přístroj směrem dolů.
- Podvozek vychylte nohou dopředu.
- Přístroj suňte pomocí držáku na posouvání k místu použití.

Čisticí programy

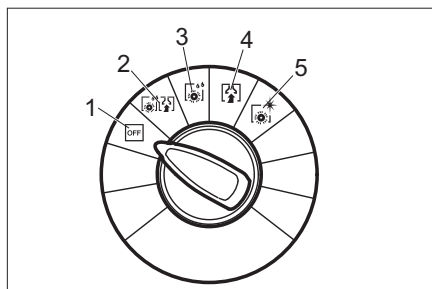

- 1 OFF
Přístroj je mimo provoz.
- 2 Vysávání při drnutí
Čištění podlahy za mokra a vysávání špinavé vody.
- 3 Mokrě drnutí
Čištění podlahy za mokra s delším působením čisticího prostředku.
- 4 Vysávání
Nasajte částice nečistoty.
- 5 Leštění
Leštění podlahy bez nanášení tekutiny.

Nastavení sací lišty

Náklon

K zlepšení výsledku vysávání na dlážděném povrchu je možné sací hranol otočit do náklonu o až 5°:

- Uvolněte křídlové matice.
- Otočte sací hranol.

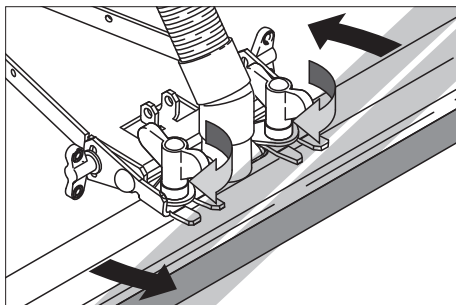

- Křídlové matice přitáhněte.

Sklon

Při neuspokojivém výsledku vysávání je možné sklon rovně nasazeného sacího hranolu změnit.

- Uvolněte křídlové matice.
- Skloňte sací hranol.

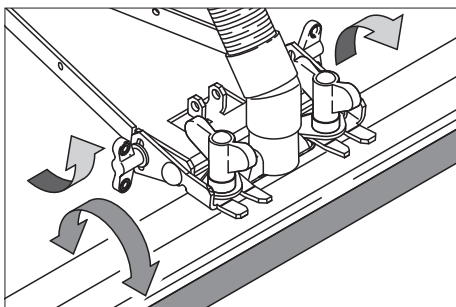

- Křídlové matice přitáhněte.

Nastavení hnací rychlosti (pouze varianta BD)

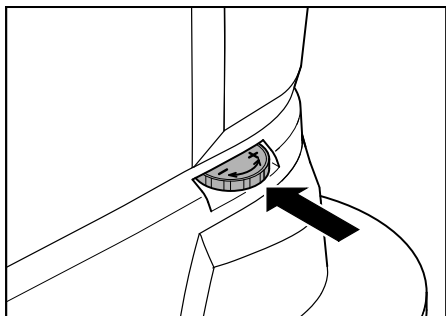

- Podvozek vychylte nohou dopředu.
- Snížení rychlosti: Tlačítko otočte do směru - .
- Zvýšení rychlosti: Tlačítko otočte do směru + .

Zřízení sít'ové přípojky

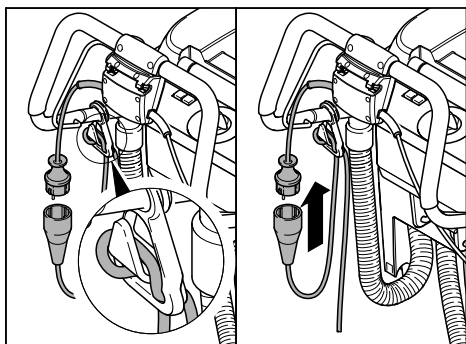

- Konec prodlužovacího kabelu zavěste jako smyčku na hák na snížení tahu kabelu.
- Zasuňte sít'ovou zástrčku do zásuvky.

Čištění přístroje

- Podvozek vychylte nohou dozadu.
- Otočte spínač volby programu na požadovaný program čištění.
- Nastavte množství vody odpovídající znečištění a povrchu podlahy.
- Spusťte sací lištu.
- Zapněte kartáče tahem za ovládací páčku.

Pozor

Nebezpečí poškození podlahové krytiny. Zařízení neprovozujte na místě.

Zastavení a vypnutí přístroje

- Zavřete regulační tlačítko množství vody.
- Se zařízením jedte vpřed ještě 1-2 m, aby byl vysát zbytek vody.
- Spínač volby programu otočte na "OFF".
- Zvedněte sací lištu.
- Podvozek vyklepte nohou dopředu.

Pozor

Nebezpečí deformace kartáče/ů. Při vypnutí přístroje odlehčete kartáč/e tím, že vychýlíte podvozek vpřed

Vyprázdnění nádrže na špinavou vodu

Informace

Při plné nádrži na špinavou vodu uzavře plovák sací kanál. Vysávání je přerušeno. Vyprázdněte nádrž na špinavou vodu.

⚠ Varování

Dbejte na místní předpisy o zacházení s odpadovou vodou.

- Odpouštěcí hadici na špinavou vodu sejměte z držáku a umístěte ji na vhodném místě směru odpadových vod.

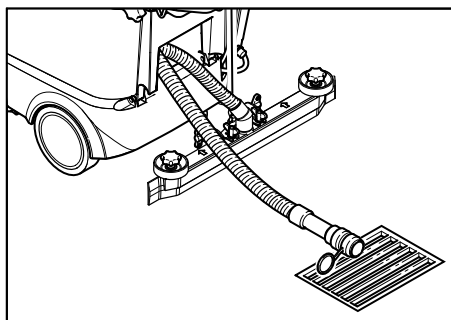

- Vodu vypusťte tak, že otevřete dávkovací zařízení u odpouštěcí hadice.
- Potom nádrž na špinavou vodu vypláchněte čistou vodou.

Vyprázdnění nádrže na čistou vodu

- Uvolněte spojku na horním konci ukazatele stavu naplnění.
- Umístěte hadici ukazatele stavu naplnění na vhodném místě sběru odpadových vod a nechte kapalinu vytéct.
- Spojku nechte na přístroji opět zapadnout.

Varianta Eco:

- Vyšroubujte vypouštěcí šroub čerstvé vody a nechte kapalinu vytécti.
- Vypouštěcí šroub znovu zašroubujte a utáhněte.

Přeprava

Pozor

*Nebezpečí úrazu a nebezpečí poškození!
Dbejte na hmotnost přístroje při přepravě.*

- Při přepravě na vozidle zajistěte přístroj upínacími pásy nebo lany proti posunutí.
- K snížení potřeby prostoru je možné držák na posouvání vychýlit dopředu:
- Uvolněte hvězdicové rukojeti upevnění posuvného ramene.
 - Posuňte posuvné rameno směrem dopředu.

Ukládání

Pozor

*Nebezpečí úrazu a nebezpečí poškození!
Dbejte na hmotnost přístroje při jeho uskladnění.*

- Toto zařízení smí být uskladněno pouze v uzavřených prostorách.
- Pro umístění zvolte místo s přihlédnutím k celkové hmotnosti přístroje zdůvodu zajištění stability přístroje.

Ošetřování a údržba

⚠ **Pozor, nebezpečí**

Nebezpečí poranění. Před jakoukoliv údržbou prováděnou na přístroji otočte spínač volby programu na "OFF" a vytáhněte síťovou zástrčku ze zásuvky.

- Gerät auf ebener Fläche abstellen.
- Vypusťte špinavou vodu a zbytek čisté vody a zajistěte likvidaci.

Plán údržby

Po skončení práce

Pozor

Nebezpečí poškození. Zařízení neostříkujte vodou a nepoužívejte agresivní čisticí prostředky.

- Vypusťte špinavou vodu.
- Zkontrolujte sítko na vlákna, v případě potřeby je vyčistěte.
- Přístroj zvenku otřete vlhkým hadříkem namočeným v mírném čisticím roztoku.
- Sací chlopně a ochranu před stříkáním vyčistěte, zkontrolujte jejich opotřebení, v případě nutnosti je vyměňte.
- Zkontrolujte stupeň opotřebení kartáčů a v případě potřeby je vyměňte.

Měsíčně

- Zkontrolujte stav těsnění mezi nádrží na špinavou vodu a víkem, v případě nutnosti těsnění vyměňte.
- Vyčistěte tunel kartáče. (pouze varianta BR)

Ročně

- Nechte provést předepsanou inspekci servisem pro zákazníka.

Údržba

Výměna chlopní

- Sejměte sací hranol.
- Vyšroubujte hvězdicové rukojeti.

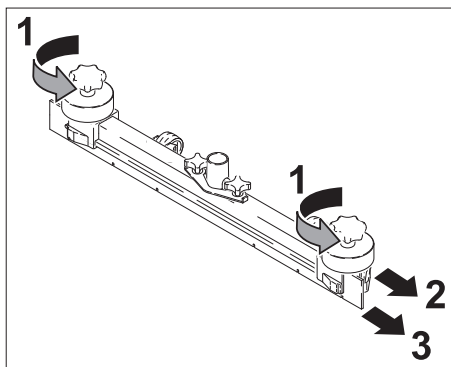

- Odstraňte umělohmotné části.
- Odstraňte chlopně.
- Vsuňte nové chlopně.
- Nasuňte umělohmotné části.
- Hvězdicové rukojeti našroubujte a přitáhněte.

Výměna kartáčových válců

- Vyprázdněte nádrž na špinavou vodu.
- Tlačte držákem na posouvání přístroj směrem dolů.
- Podvozek vychylte nohou dopředu.
- Na kartáč přitlačte a vyjměte jej směrem dolů.
- Vsaďte nový kartáčový válec a nechte jej zapadnout.
- Podvozek vychylte nohou dozadu.

Výměna kotoučových kartáčů

- Vyprázdněte nádrž na špinavou vodu.
- Tlačte držákem na posouvání přístroj směrem dolů.
- Podvozek vychylte nohou dopředu.
- Tlačítko na nastavení hnací rychlosti otočte směrem na -.
- Kotoučové kartáče nadzdvihněte.
- Kotoučové kartáče otočte o přibližně 45°.
- Kotoučové kartáče vyjměte směrem dolů.

- Vsazení nových kotoučových kartáčů proveďte v opačném pořadí.
- Nastavte hnací rychlost.
- Podvozek vychylte nohou dozadu.

Smlouva o údržbě

Za účelem spolehlivého provozu přístroje je možné uzavřít s příslušným prodejním oddělením firmy Kärcher smlouvu o údržbě.

Ochrana proti zamrznutí

Při nebezpečí mrazu:

- Vyprázdněte nádrž na čistou i na špinavou vodu.
- Přístroj umístěte v prostoru, který je chráněn proti mrazu.

Poruchy

⚠ **Pozor, nebezpečí**

Nebezpečí poranění. Před jakoukoliv údržbou prováděnou na přístroji otočte spínač volby programu na "OFF" a vytáhněte síťovou zástrčku ze zásuvky.

- Přístroj odstavte na rovné ploše.
- Vypusťte a zlikvidujte špinavou vodu a rovněž zbytek čisté vody.

Při poruchách, které nelze odstranit podle této tabulky, se obraťte na oddělení služeb zákazníků.

Poruchy

Porucha	Odstranění
Přístroj nelze nastartovat	Zkontrolujte, zda je zástrčka v zásuvce.
Nedostatečné množství vody	Zkontrolujte množství čisté vody, v případě potřeby nádrží doplňte. Zkontrolujte, zda nejsou ucpané hadice, v případě potřeby je vyčistěte.
Nedostatečný sací výkon	Zkontrolujte stav těsnění mezi nádrží na špinavou vodu a víkem a v případě nutnosti těsnění vyměňte. Vyčistěte sítko na vlákna. Vyčistěte sací chlopně na sací liště, v případě potřeby je otočte nebo vyměňte. Zkontrolujte, zda není ucpaná sací hadice, v případě potřeby ji vyčistěte. Zkontrolujte těsnost sací hadice, v případě potřeby ji vyměňte. Zkontrolujte, zda je víčko na vypouštěcí hadici na špinavou vodu zavřené. Zkontrolujte nastavení sací lišty.
Nedostatečný účinek čištění	Zkontrolujte stupeň opotřebení kartáčů a v případě potřeby je vyměňte.
Kartáče se netočí	Zkontrolujte, zda nejsou kartáče blokovány cizími tělesy, v případě potřeby je odstraňte.

Technické údaje

		BR 40/25 C Ep BR 40/25 C Eco Ep	BD 40/25 C Ep BD 40/25 C Eco Ep
výkon			
Jmenovité napětí	V/Hz	230 / 1~50/60	230 / 1~50/60
Průměrný příkon	W	1880	1580
Výkon sacího motoru	W	780	780
Výkon motoru kartáčů	W	800	800
Vysávání			
Sací výkon, množství vzduchu	l/s	40	40
Sací výkon, podtlak - max.	kPa	180	180
Čistící kartáče			
Pracovní šířka	mm	400	390
Průměr kartáče	mm	96	385
Počet otáček kartáčů	1/min.	1050	140
Rozměry a hmotnost			
Teoretický plošný výkon	m ² /h	1600	1600
Objem nádrže na čistou/špinavou vodu	l	25	25
Délka (bez držáku na posouvání)	mm	800	870
Šířka (bez sací lišty)	mm	575	575
Výška (bez držáku na posouvání)	mm	830	830
Přepravní hmotnost	kg	55	61
Povolená celková hmotnost	kg	80	86
Zjištěné hodnoty dle EN 60335-2-72			
Celková hodnota kmitání paží	m/s ²	<2,5	
Kolísavost K	m/s ²	0,2	
Hladina akustického tlaku L _{pA}	dB(A)	70	
Kolísavost K _{pA}	dB(A)	1	
Hladina akustického výkonu L _{WA} + Kolísavost K _{WA}	dB(A)	85	

Prohlášení o shodě pro ES

Tímto prohlašujeme, že níže označené stroje odpovídají jejich základní koncepcí a konstrukčním provedením, stejně jako námi do provozu uvedenými konkrétními provedeními, příslušným zásadním požadavkům o bezpečnosti a ochraně zdraví směrnic ES. Při jakýchkoli na stroji provedených změnách, které nebyly námi odsouhlaseny, pozbývá toto prohlášení svou platnost.

Výrobek: Podlahový čistič

Typ: 1.515-xxx

Příslušné směrnice ES:

2006/42/ES (+2009/127/ES)

2004/108/ES

Použité harmonizační normy

EN 55014-1: 2006 + A1: 2009

EN 55014-2: 1997 + A2: 2008

EN 60335-1

EN 60335-2-29

EN 60335-2-67

EN 61000-3-2: 2006 + A2: 2009

EN 61000-3-3: 2008

Podepsaní jednájí v pověření a s plnou mocí jednateřství



H. Jenner
CEO



S. Reiser
Head of Approbation

Osoba zplnomocněná sestavením dokumentace:

S. Reiser

Alfred Kärcher GmbH & Co. KG

Alfred-Kärcher-Str. 28 - 40

71364 Winnenden (Germany)

Tel.: +49 7195 14-0

Fax: +49 7195 14-2212

Winnenden, 2011/07/01

Záruka

V každé zemi platí záruční podmínky vydané příslušnou naší distribuční společností. Případné poruchy na příslušenství odstraníme během záruční lhůty bezplatně, pokud byl jejich příčinou vadný materiál nebo výrobní vada. V případě uplatňování nároku na záruku se s dokladem o zakoupení obraťte na prodejce nebo na nejbližší autorizované středisko služeb zákazníkům.

Náhradní díly

- Smí se používat pouze příslušenství a náhradní díly schválené výrobcem. Originální příslušenství a originální náhradní díly skýtají záruku bezpečného a bezporuchového provozu přístroje.
- Výběr nejčastěji vyžadovaných náhradních díků najdete na konci návodu k obsluze.
- Další informace o náhradních dílech najdete na www.kaercher.com v části Service.



Pred prvo uporabo Vaše naprave preberite to originalno navodilo za uporabo, ravnajte se po njem in shranite ga za morebitno kasnejšo uporabo ali za naslednjega lastnika.

Vsebinsko kazalo

Varnostna navodila	SL . . . 1
Delovanje	SL . . . 1
Namenska uporaba	SL . . . 2
Varstvo okolja	SL . . . 2
Upravljalni elementi	SL . . . 3
Pred zagonom	SL . . . 4
Obratovanje	SL . . . 4
Nega in vzdrževanje	SL . . . 7
Motnje	SL . . . 9
Tehnični podatki	SL . . 10
ES-izjava o skladnosti	SL . . 11
Garancija	SL . . 11
Nadomestni deli	SL . . 11

Varnostna navodila

Pred prvo uporabo naprave preberite in upoštevajte to navodilo za uporabo in priloženo brošuro Varnostni napotki za stroje za čiščenje s krtačami in stroje za razprševanje ekstrakcije, 5.956-251.

⚠ Opozorilo

Naprave ne uporabljajte na površinah z naklonom.

Priključni kabel ne sme priti v stik z vrtečimi se krtačami.

Varnostne priprave

Varnostne naprave ščitijo uporabnika, zato se jih ne sme izključiti ali ovirati njihovega delovanja.

Stikalno streme

Za takojšnjo ustavitev krtačnega pogona: spustite stikalno streme.

Simboli v navodilu za obratovanje

⚠ Nevarnost

Za neposredno grozečo nevarnost, ki vodi do težkih telesnih poškodb ali smrti.

⚠ Opozorilo

Za možno nevarno situacijo, ki bi lahko vodila do težkih telesnih poškodb ali smrti.

Pozor

Za možno nevarno situacijo, ki lahko vodi do lahkih poškodb ali materialne škode.

Delovanje

Ta sesalni stroj za ribanje se uporablja za mokro čiščenje ali poliranje ravnih tal. Napravo se lahko z nastavljanjem čistilnega programa in količine vode lahko prilagodi posamezni čistilni nalogi. Delovna širina 400 mm in kapaciteta rezervoarjev za svežo in za umazano vodo po 25 l omogočajo učinkovito čiščenje. Omrežni pogon omogoča visoko zmogljivost brez omejevanja delovnega časa.

Napotek

Glede na posamezno čistilno nalogo se lahko stroj opremi z različnim priborom. Vprašajte po našem katalogu ali nas obiščite na spletu pod www.kaercher.com.



Namenska uporaba

Ta stroj uporabljajte izključno v skladu s podatki v Navodilu za obratovanje.

- Stroj se sme uporabljati le za čiščenje trdih površin, ki niso občutljive na vlago in sredstva za poliranje.
Temperaturno območje uporabe se nahaja med +5°C in +40°C.
- Stroj ni primeren za čiščenje zmrznjenih tal (npr. v hladilnicah).
- Stroj ni primeren za čiščenje zmrznjenih tal (npr. v hladilnicah).
- Stroj se sme opremiti le z originalnim priborom in originalnimi nadomestnimi deli.
- Stroj je razvit za čiščenje tal v zaprtih prostori oz. nadkritih površinah. Na drugih področjih uporabe je potrebno preveriti možnost uporabe alternativnih krtač.
- Stroj ni namenjen za čiščenje javnih prometnih površin.
- Upoštevajte dovoljeno površinsko obremenitev tal.

Stroj ni primeren za uporabo v eksplozivno ogroženem okolju.

Varstvo okolja

	Embalaža je primerna za recikliranje. Prosimo, da embalaže ne odvržete med gospodinjske odpadke, temveč jo odložite v zbiralnik za ponovno obdelavo.
	Stare naprave vsebujejo dragocene reciklirne materiale, ki jih je treba odvajati za ponovno uporabo. Baterije, olje in podobne snovi ne smejo priti v okolje. Zato stare naprave zavrzite v ustrezne zbiralne sisteme.

Opozorila k sestavinam (REACH)

Aktualne informacije o sestavinah najdete na:

www.kaercher.com/REACH

Upravljalni elementi

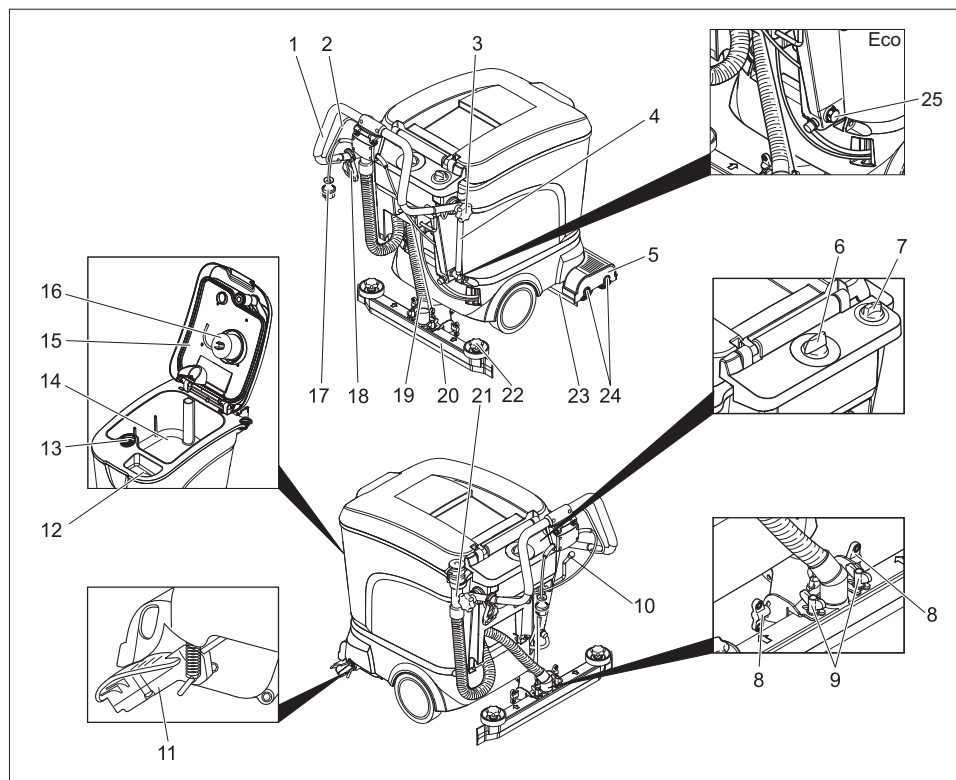

- | | |
|---|---|
| 1 Potisno streme | 14 Rezervoar za umazano vodo |
| 2 Stikalno streme | 15 Pokrov rezervoarja za umazano vodo |
| 3 Zvezdasti ročaj za pritrditev potisnega stremena | 16 Plovec |
| 4 Prikaz polnilnega nivoja in gibka izpušna cev za svežo vodo (ne pri ECO-varianti) | 17 Omrežni vtič |
| 5 Čistilna glava | 18 Ključka za vlečno razbremenitev |
| 6 Stikalo za izbiro programa | 19 Gibka sesalna cev |
| 7 Gumb za reguliranje količine vode | 20 Sesalni nosilec * |
| 8 Krilate matice za nagib sesalnega nosilca | 21 Gibka izpušna cev za umazano vodo |
| 9 Krilate matice za pritrditev sesalnega nosilca | 22 Zvezdasti ročaji za zamenjavo sesalnih nastavkov |
| 10 Vzvod za znižanje sesalnega nosilca | 23 Zaščita pred pršenjem |
| 11 Podvozje za transportiranje | 24 Krtačni valji (BR varianta) Kolutne krtače (BD varianta) |
| 12 Odprtina za polnjenje rezervoarja za svežo vodo | 25 Izpušni vijak za svežo vodo (le pri Eco-varianti) |
| 13 Sito za puh | |

* ni v obsegu dobave (razen pri ECO-varianti)

Pred zagonom

Razkladanje

- Popustite zvezdaste ročaje pritrditve potisnega stremena.
- Potisno streme zasukajte nazaj in pritegnite zvezdaste ročaje.

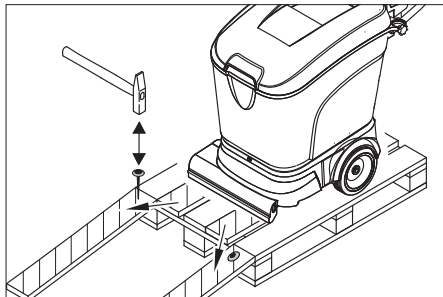

- Dolge stranske deske iz embalaže položite na paletu kot rampo.
- Z žebli pritrдите rampo na paletu.
- Kratke deske položite kot podporo pod rampo.
- Odstranite lesene letvice pred kolesi.
- Stroj po rampi porinite s palete.

Montaža krtače

Pred zagonom morajo biti montirane krtače (poglejte "Vzdrževalna dela")

Montaža sesalnega stolpa

- Sesalni stolp vstviite v obešenje sesalnega stolpa tako, da oblikovna pločevina leži nad obešenjem. Zategnite krilne matice.

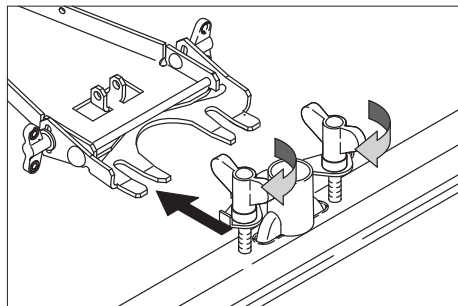

- Nataknite gibko sesalno cev.

Obratovanje

⚠ Opozorilo!

Nevarnost poškodb. Pred vzvratno vožnjo dvignite sesalni stolp.

Napotek

Za takojšnjo ustavitev krtačnega pogona spustite stikalno streme.

Polnjenje obratovalnih sredstev

⚠ Opozorilo!

Nevarnost poškodb. Uporabljajte le priporočena čistilna sredstva. Za ostala čistilna sredstva odgovarja uporabnik glede delovne varnosti in nevarnosti nesreč. Uporabljajte le čistilna sredstva, ki ne vsebujejo topil, solne ali fluorovodikove kisline.

Napotek

Ne uporabljajte močno penečih se čistilnih sredstev. Upoštevajte napotke o doziranju.

Priporočljiva čistilna sredstva:

Uporaba	Čistilno sredstvo
Vzdrževalno čiščenje vseh podov odpornih proti vodi	RM 745 RM 746
Vzdrževalno čiščenje sijajnih površin (npr. granita)	RM 755 es
Vzdrževalno čiščenje in temeljno čiščenje industrijskih podov	RM 69
Vzdrževalno čiščenje in temeljno čiščenje finih ploščic iz kamenine	RM 753
Vzdrževalno čiščenje ploščic v sanitarnem področju	RM 751
Čiščenje in dezinfekcija v sanitarnem področju	RM 732
Odstranjevanje slojev umazanije z vseh podov odpornih proti alkalijam (npr. PVC)	RM 752
Odstranjevanje slojev umazanije z linoleumskih podov	RM 754

- Odprite pokrov rezervoarja za svežo vodo.
- Mešanico vode in čistilnega sredstva napolnite do oznake MAX na indikatorju stanja napolnjenosti. Najvišja temperatura tekočine sme znašati 60°C.
- Zaprite pokrov rezervoarja za svežo vodo.

Transport do mesta uporabe

S podvozjem preklopljenim naprej se lahko stroj potiska do mesta uporabe, ne da bi se kratače dotikale tal.

- Dvignite sesalni stolp.
- Stroj pritisnite s pomočjo potisnega stremena navzdol.
- Podvozje z ного preklopite naprej.
- Stroj potiskajte do mesta uporabe s pomočjo potisnega stremena.

Čistilni programi

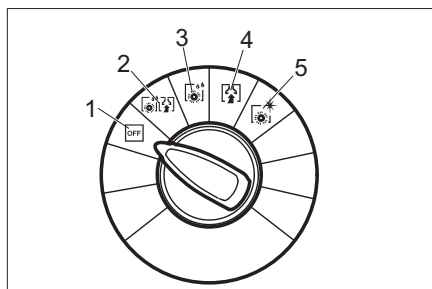

- 1 OFF
Stroj ne obratuje.
- 2 Sesanje z drgnjenjem
Tla mokro očistite in posesajte umazano vodo.
- 3 Mokro ribanje
Tla mokro očistite in pustite, da čistilno sredstvo učinkuje.
- 4 Sesanje
Posesajte raztopljeno umazanijo.
- 5 Poliranje
Tla polirajte brez nanašanja tekočine.

Nastavitev sesalnega nosilca

Poševni položaj

Za izboljšanje rezultata sesanja na popločenih podlagah se lahko sesalni stolp obrne v poševni položaj do 5°.

- Odvijte krilne matice.
- Obrnite sesalni stolp.

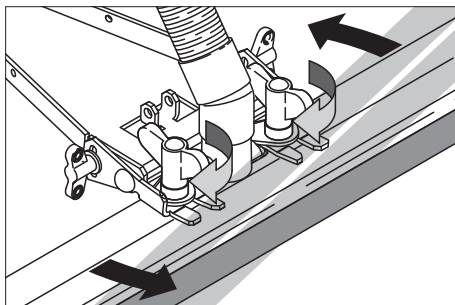

- Zategnite krilne matice.

Nagibanje

Pri nezadostnem rezultatu sesanja lahko spreminjate nagib ravnega sesalnega stolpa.

- Odvijte krilne matice.
- Nagnite sesalni stolp.

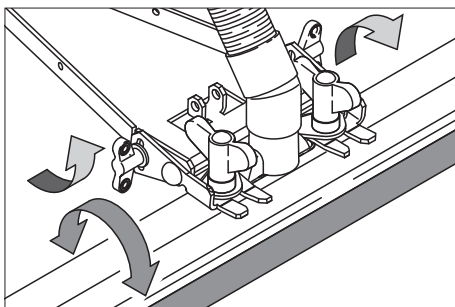

- Zategnite krilne matice.

Nastavitev potisne hitrosti (le različica BD)

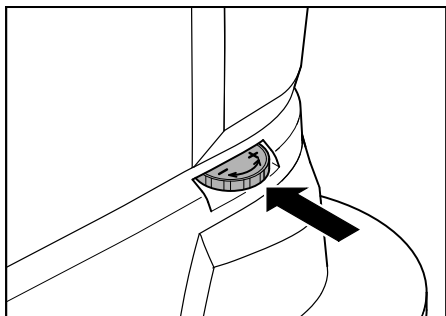

- Podvozje z ного preklomite naprej.
- Zmanjševanje hitrosti: gumb obrnite v smeri -.
- Povečevanje hitrosti: gumb obrnite v smeri +.

Priključevanje na omrežje

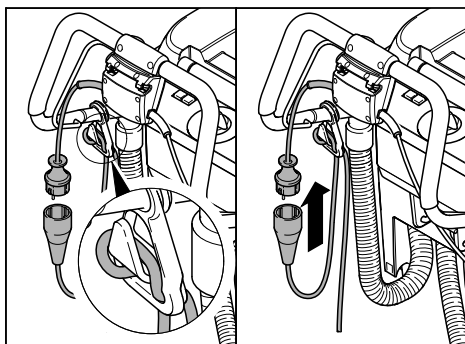

- Konec podaljševalnega kabla obesite kot zanko na kljuko za vlečno razbremenitev.
- Vtaknite omrežni vtič.

Čiščenje

- Podvozje z ного preklomite nazaj.
- Stikalo za izbiro programa obrnite na zeleni čistilni program.
- Količino vode nastavite v skladu z umazanijo in talno oblogo.
- Spustite sesalni stolp.
- Krtače vklopite tako, da potegneta vključno streme.

Pozor

Neveranost poškodb za talno oblogo. Stroja na poganjajte na enem mestu.

Zaustavljanje in odlaganje

- Zaprite gumb za regulacijo količine vode.
- Stroj premikajte še 1-2 m naprej, da posesate ostanek vode.
- Stikalo za izbiro programa obrnite na "OFF".
- Dvignite sesalni nosilec.
- Podvozje zasukajte z ного naprej.

Pozor

Nevarnost deformacij krtač(e). Pri odlaganju stroja krtačo/e razbremenite tako, da podvozje preklomite naprej.

Praznjenje rezervoarja za umazano vodo

Napotek

V primeru polnega rezervoarja za vodo zapre plovec sesalni kanal. Sesanje je prekinjeno. Izpraznite rezervoar za umazano vodo.

⚠ Opozorilo

Upoštevajte lokalne predpise o ravnanju z odpadnimi vodami.

- Cev za izpuščanje umazane vode snemite z držala in jo spustite nad ustrezni zbiralnik.

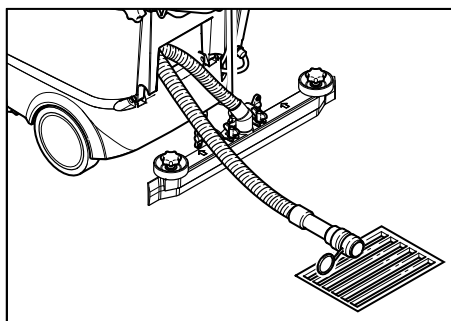

- Vodo izpuscite iz izpusne cevi tako, da odprete dozirno napravo.
- Potem posodo za umazano vodo splaknite s čisto vodo.

Praznjenje rezervoarja za svežo vodo

- Odvijte sklopko na gornjem koncu kazalca stanja napolnjenosti.
- Cev kazalca stanja napolnjenosti spustite nad ustrežni zbirnik in pustite, da tekočina izteče.
- Sklopko ponovno zaskočite za stroj.

Eco-Varianta:

- Izvijte izpustni vijak za svežo vodo in pustite, da tekočina izteče.
- Ponovno uvijte izpustni vijak za svežo vodo in ga pritegnite.

Transport

Pozor

Nevarnost poškodbe in škode! Pri transportu upoštevajte teže naprave.

- Za transport na vozilu je potrebno stroj z napenjalnimi pasovi/žicami zavarovati proti zdrsu.

Za zmanjševanje potrebe po mestu se lahko potisno streme preklopi naprej:

- Popustite zvezdaste ročaje pritrditve potisnega stremena.
- Potisno streme potisnite naprej.

Skладиščenje

Pozor

Nevarnost poškodbe in škode! Pri shranjevanju upoštevajte teže naprave.

- Ta naprava se sme shraniti le v notranjih prostorih.
- Odstavno mesto izberite ob upoštevanju dovoljene skupne teže stroja, da ne zmanjšate stojne varnosti.

Nega in vzdrževanje

⚠ Nevarnost

Nevarnost poškodb. Pred vsemi deli na stroju obrnite stikalo za izbiro programa na "OFF" in izvlecite omrežni vtič.

- Gerät auf ebener Fläche abstellen.
- Izpustite in odstranite umazano in preostalo svežo vodo.

Vzdrževalni načrt

Po delu

Pozor

Nevarnost poškodb. Stroja ne obrizgavajte z vodo in ne uporabljajte agresivnih čistilnih sredstev.

- Izpustite umazano vodo.
- Preverite sito za puh, po potrebi ga očistite.
- Zunanost stroja očistite z vlažno krpo, namočeno v blago milnico.
- Očistite sesalne nastavke in brizgalno zaščito, preverite njih izrabljenost in jih po potrebi zamenjajte.
- Preverite obrabo krtač, po potrebi jih zamenjajte.

Mesečno

- Preverite stanje tesnilk izmed rezervoarja za umazano vodo in pokrova, po potrebi jih zamenjajte.
- Očistite tunnel krtače. (le različica BR)

Letno

- Opravljanje predpisane inšpekcije prepustite servisni službi.

Vzdrževanje

Zamenjava sesalnih nastavkov

- Snemite sesalni stolp.
- Odvijte zvezdaste ročaje.

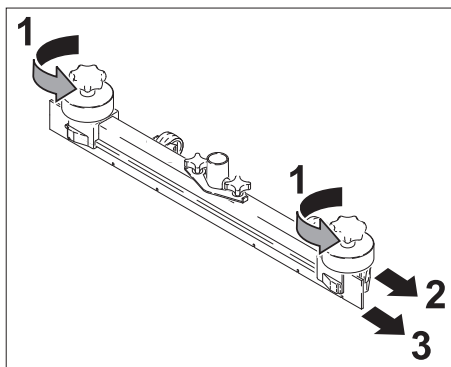

- Snemite plastične dele.
- Odstranite sesalne nastavke.
- Vrnite nove sesalne nastavke.
- Postavite plastične dele.
- Privijte zvezdaste ročaje in jih zategnite.

Zamenjava krtačnega valja

- Izpraznite rezervoar za umazano vodo.
- Stroj pritisnite s pomočjo potisnega stremena navzdol.
- Podvozje z ного preklonite naprej.
- Vtisnite krtačo in jo izvlecite navzdol.
- Vstavite novi krtačni valj in ga zaskočite.
- Podvozje z ного preklonite nazaj.

Zamenjava kolutnih krtač

- Izpraznite rezervoar za umazano vodo.
- Stroj pritisnite s pomočjo potisnega stremena navzdol.
- Podvozje z ного preklonite naprej.
- Gumb za nastavitev potisne hitrosti obrnite v smeri –.
- Privzdignite kolutne krtače.
- Kolutne krtače obrnite za ca. 45°.
- Kolutne krtače odstranite navzdol.
- Nove kolutne krtače vstavite v obratnem vrstnem redu.
- Nastavite potisno hitrost.
- Podvozje z ного preklonite nazaj.

Vzdrževalna pogodba

Za zanesljivo obratovanje stroja lahko pristojnim Kärcherjevim prodajnim uradom sklenete vzdrževalne pogodbe.

Zaščita pred zmrzali

V primeru nevarnosti zmrzali:

- Izpraznite rezervoar za svežo in umazano vodo.
- Stroj shranite v prostoru zaščitenem pred zmrzali.

Motnje

⚠ Nevarnost

Nevarnost poškodb. Pred vsemi deli na stroju obrnite stikalo za izbiro programa na "OFF" in izvlecite omrežni vtič.

- Stroj postavite na ravno površino.
- Iz stroja odstranite umazano in preostalo svežo vodo.

V primeru motenj, ki jih ne morete odpraviti s pomočjo te tabele, se obrnite na uporabniški servis.

Motnje

Motnja	Odprava
Stroja ni možno za-gnati	Preverite, ali je omrežni vtič vtaknjen v vtičnico.
Nezadostna količina vode	Preverite nivo sveže vode, po potrebi dopolnite rezervoar.
	Gibke cevi preverite glede zamašitev, po potrebi jih očistite.
Nezadostna sesalna moč	Preverite stanje tesnil med rezervoarjem za umazano vodo in pokrovom, po potrebi jih zamenjajte.
	Čiščenje sita za puh
	Očistite sesalne brisalce na sesalnem nosilcu, po potrebi jih obrnite ali zamenjajte.
	Gibko sesalno cev preverite glede zamašitev, po potrebi jo očistite.
	Preverite tesnost gibke sesalne cevi, po potrebi jo zamenjajte.
	Preverite, ali je pokrov na gibki izpustni cevi za umazano vodo zaprt
	Preverite nastavitev sesalnega nosilca.
Nezadosten rezultat čiščenja	Preverite obrabo krtač, po potrebi jih zamenjajte.
Krtače se ne vrtijo	Preverite, ali krtače blokira tujek, po potrebi ga odstranite.

Tehnični podatki

		BR 40/25 C Ep BR 40/25 C Eco Ep	BD 40/25 C Ep BD 40/25 C Eco Ep
Zmogljivost			
Nazivna napetost	V/Hz	230 / 1~50/60	230 / 1~50/60
Srednji odvzem moči	W	1880	1580
Kapaciteta sesalnega motorja	W	780	780
Kapaciteta krtačnega motorja	W	800	800
Sesanje			
Sesalna moč, količina zraka	l/s	40	40
Sesalna moč, podtlak, maks.	kPa	180	180
Čistilne krtače			
Delovna širina	mm	400	390
Premer krtače	mm	96	385
Število obratov krtač	1/min	1050	140
Mere in teža			
Teoretična površinska moč	m ² /h	1600	1600
Prostornina rezervoarja za svežo/umazano vodo	l	25	25
Dolžina (brez potisnega stremena)	mm	800	870
Širina (brez sesalnega nosilca)	mm	575	575
Višina (brez potisnega stremena)	mm	830	830
Transportna teža	kg	55	61
Dopustna skupna teža	kg	80	86
Ugotovljene vrednosti v skladu z EN 60335-2-72			
Skupna nihalna vrednost rok	m/s ²	<2,5	
Negotovost K	m/s ²	0,2	
Nivo hrupa L _{pA}	dB(A)	70	
Negotovost K _{pA}	dB(A)	1	
Nivo hrupa ob obremenitvi L _{WA} + negotovost K _{WA}	dB(A)	85	

ES-izjava o skladnosti

S to izjavo potrjujemo, da spodaj omenjeni stroj zaradi svoje zasnove in načina izdelave ustreza temeljnim varnostnim in zdravstvenim zahtevam EU-standardov. Ta izjava izgubi svojo veljavnost, če kdo naravno spremeni brez našega soglasja.

Proizvod: Talni čistilnik

Tip: 1.515-xxx

Zadevne ES-direktive:

2006/42/ES (+2009/127/ES)

2004/108/ES

Uporabljene usklajene norme:

EN 55014-1: 2006 + A1: 2009

EN 55014-2: 1997 + A2: 2008

EN 60335-1

EN 60335-2-29

EN 60335-2-67

EN 61000-3-2: 2006 + A2: 2009

EN 61000-3-3: 2008

Podpisniki ravnajo po navodilih in s pooblastilom vodstva podjetja.



H. Jenner
CEO



S. Reiser
Head of Approbation

Pooblaščenec za dokumentacijo:

S. Reiser

Alfred Kärcher GmbH & Co. KG

Alfred-Kärcher-Str. 28 - 40

71364 Winnenden (Germany)

Tel.: +49 7195 14-0

Faks: +49 7195 14-2212

Winnenden, 2011/07/01

Garancija

V vsaki državi veljajo garancijski pogoji, ki jih določa naše prodajno predstavništvo. Morebitne motnje na Vašem priboru, ki so posledica materialnih ali proizvodnih napak, v času garancije brezplačno odpravljamo. V primeru uveljavljanja garancije, se z originalnim računom obrnite na prodajalca oziroma najbližji uporabniški servis.

Nadomestni deli

- Uporabljati se smejo le pribor in nadomestni deli, ki jih dopušča proizvajalec. Originalni pribor in originalni nadomestni deli zagotavljajo varno in nemoteno obratovanje naprave.
- Izbor najpogosteje potrebnih nadomestnih delov najdete na koncu navodila za obratovanje.
- Dodatne informacije o nadomestnih delih najdete na strani www.kaercher.com v območju "Service".



Înainte de prima utilizare a aparatului dvs. citiți acest instrucțiunile original, respectați instrucțiunile cuprinse în acesta și păstrați-l pentru întreținerea ulterioară sau pentru următorii posesori.

Cuprins

Măsurile de siguranță	RO . . . 1
Funcționarea	RO . . . 1
Utilizarea corectă	RO . . . 2
Protecția mediului înconjurător	RO . . . 2
Elemente de operare	RO . . . 3
Înainte de punerea în funcțiune	RO . . . 4
Funcționarea	RO . . . 4
Îngrijirea și întreținerea	RO . . . 7
Defecțiuni	RO . . . 9
Date tehnice	RO . . 10
Declarație de conformitate CE	RO . . 11
Garanție	RO . . 11
Piese de schimb	RO . . 11

Măsurile de siguranță

Înainte de prima utilizare a aparatului citiți și respectați indicațiile acestui manual de utilizare, precum și broșura anexată, Indicații de siguranță pentru aspiratoarele umede/uscate nr. 5.956-251.

⚠ Avertisment

Nu utilizați aparatul pe suprafețe înclinate. Nu lăsați ca cablul de conexiune să atingă perile aflate în mișcare.

Dispozitive de siguranță

Dispozitivele de securitate au rolul de a proteja utilizatorul și nu trebuie scoase din funcțiune sau evitate din punct de vedere al funcționării lor.

Mâner de comutare

Pentru deconectarea de urgență a acțiunii perilor: Eliberați mânerul de comutare.

Simboluri din manualul de utilizare

⚠ Pericol

Pericol iminent, care duce la vătămări corporale grave sau moarte.

⚠ Avertisment

Posibilă situație periculoasă, care ar putea duce la vătămări corporale grave sau moarte.

Atenție

Posibilă situație periculoasă, care ar putea duce la vătămări corporale ușoare sau pagube materiale.

Funcționarea

Acest aparat de aspirat și lustruit poate fi utilizat pentru curățarea umedă sau lustruirea podelelor plane.

Aparatul poate fi ușor adaptat sarcinii de îndeplinit prin setarea unui program de curățare și a cantității de apă.

Lățimea de lucru de 400 mm și o capacitate a rezervoarelor pentru apă curată și apă uzată de câte 25 l asigură o curățare eficientă.

Alimentarea de la rețea asigură o capacitate înaltă de realizare fără limitarea timpului de lucru.

Notă

În funcție de lucrarea de efectuat aparatul poate fi dotat cu diferite accesorii. Solicitați catalogul nostru sau vizitați site-ul nostru pe internet la www.kaercher.com.

Utilizarea corectă

Utilizați acest aparat exclusiv în conformitate cu datele din aceste instrucțiuni de utilizare.

- Aparatul poate fi utilizat numai pentru curățarea suprafețelor dure lavabile și rezistente la lustruit.
Domeniul temperaturilor de utilizare este între +5°C și +40°C.
- Aparatul nu este potrivit pentru curățarea podelelor înghețate (de ex. în încăperi frigorifice).
- Aparatul nu este potrivit pentru curățarea podelelor înghețate (de ex. în încăperi frigorifice).
- Aparatul poate fi dotat numai cu accesorii și piese de schimb originale.
- Aparatul a fost conceput numai pentru curățarea podelelor interioare, respectiv a suprafețelor protejate de un acoperiș. Pentru alte domenii de utilizare posibilitatea de anexare a unor perii alternative trebuie verificată.
- Aparatul nu este potrivit pentru curățarea drumurilor publice.
- Verificați sarcina maximă de solicitare a podelei.
Aparatul nu este prevăzut pentru utilizarea în mediile cu pericol de explozii.

Protecția mediului înconjurător



Materialele de ambalare sunt reciclabile. Ambalajele nu trebuie aruncate în gunoiul menajer, ci trebuie duse la un centru de colectare și revalorificare a deșeurilor.



Aparatele vechi conțin materiale reciclabile valoroase, care pot fi supuse unui proces de revalorificare. Bateriile, uleiul și substanțele asemănătoare nu trebuie să ajungă în mediul înconjurător. Din acest motiv, vă rugăm să apelați la centrele de colectare abilitate pentru eliminarea aparatelor vechi.

Observații referitoare la materialele conținute (REACH)

Informații actuale referitoare la materialele conținute puteți găsi la adresa:

www.kaercher.com/REACH

Elemente de operare

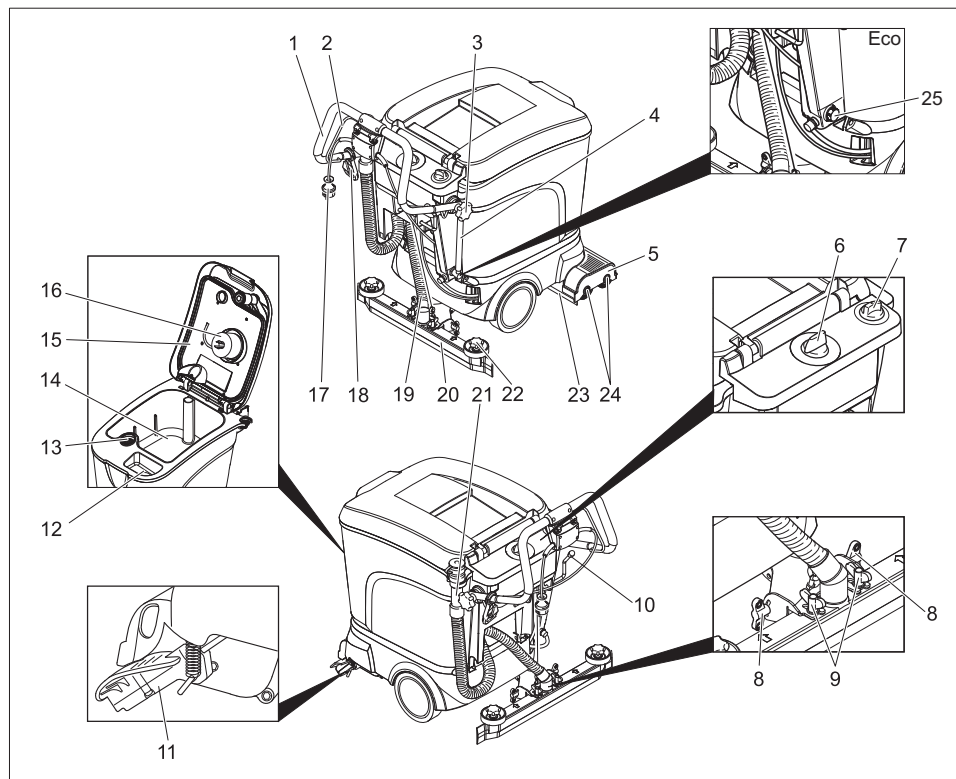

- | | | | |
|----|--|----|---|
| 1 | Bară de manevrare | 13 | Filtru de trecere |
| 2 | Mâner de comutare | 14 | Rezervor pentru apă uzată |
| 3 | Mâner stea pentru fixarea mânerului de deplasare | 15 | Capac pentru rezervorul de apă uzată |
| 4 | Indicator pentru nivelul de umplere și furtun de evacuare apă curată (nu și la varianta ECO) | 16 | Plutitorul |
| 5 | Cap de curățare | 17 | Ștecher |
| 6 | Comutatorul pentru selectarea programului | 18 | Cârlig de descărcare a tensiunii |
| 7 | Buton de reglare a cantității de apă | 19 | Furtun pentru aspirare |
| 8 | Piulițe fluture pentru înclinarea țije de aspirație | 20 | Tija de aspirație * |
| 9 | Piulițe fluture pentru fixarea țije de aspirație | 21 | Furtun de evacuare pentru apa uzată |
| 10 | Manetă pentru coborârea țije de aspirație | 22 | Mânere stea pentru înlocuirea orificiilor de aspirație |
| 11 | Dispozitiv de deplasare pentru transport | 23 | Protecție împotriva jetului |
| 12 | Orificiu de umplere pentru rezervorul de apă curată | 24 | Perii cilindrice (variante BR) periele disc (variante BD) |
| | | 25 | Șurub de evacuare apă curată (numai la varianta ECO) |
- * nu sunt incluse în pachetul de livrare (în faara de varianta ECO)

Înainte de punerea în funcțiune

Descărcarea

- Eliberați mânerul stea ale sistemului de fixare a mânerului de deplasare.
- Împingeți mânerul de deplasare spre spate și strângeți mânerul stea.

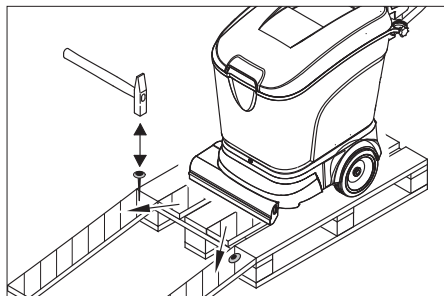

- Așezați scândurile laterale lungi ale ambalajului ca rampă pe palet.
- Fixați rampa cu cuie de palet.
- Așezați scândurile scurte ca suport sub rampă.
- Îndepărtați calapodurile din lemn de pe roți.
- Împingeți aparatul de pe palet peste rampă.

Montarea periiilor

Înainte de punerea în funcțiune trebuie montate periiile (vezi „lucrări de întreținere”).

Montarea tije de aspirație

- Poziționați tija de aspirație în suportul special în așa fel încât tabla profilată să acopere suportul special. Strângeți piulițele fluture.

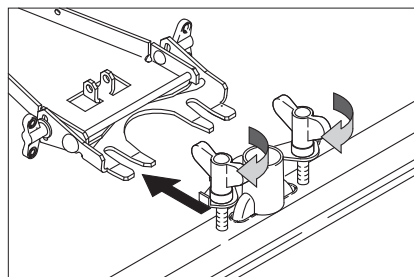

- Montați furtunul de aspirație.

Funcționarea

⚠ Atenție !

Pericol de deteriorare. Înainte de deplasarea înapoi ridicați tija de aspirație.

Observație

Pentru deconectarea de urgență a acționării periiilor eliberați mânerul de conectare.

Umpleți cu substanțe de utilizare

⚠ Atenție

Utilizați numai agenții de curățare recomandați. Pentru alți agenți de curățare utilizatorul își asumă întregul risc din punct de vedere al siguranței în utilizare și al pericolului de accidente. Utilizați numai agenți de curățare fără dizolvanți, acid clorhidric și sare.

Notă

Nu utilizați agenți de curățare cu spumare abundentă. Atenție la dozare!

Agent de curățare recomandat:

Destinația	Agent de curățare
Curățarea de întreținere a podelelor lavabile	RM 745 RM 746
Curățarea de întreținere a suprafețelor lucioase (de ex. granit)	RM 755 es
Curățarea de întreținere și curățarea profundă a podelelor industriale	RM 69
Curățarea de întreținere și curățarea profundă a podelelor din piatră fină	RM 753
Curățarea de întreținere a podelelor în domeniul sanitar	RM 751
Curățarea și dezinfectarea podelelor în domeniul sanitar	RM 732
Exfolierea tuturor podelelor din alcalii (de ex. PVC)	RM 752
Exfolierea podelelor cu lino-leum	RM 754

- Deschideți capacul rezervorului pentru apă curată.
- Umpleți cu un amestec de apă curată și agent de curățare până la marcajul MAX al indicatorului stării de umplere. Temperatura maximă a fluidului 60 °C.
- Închideți capacul rezervorului pentru apă curată.

Deplasați până în punctul de lucru

Cu dispozitivul de deplasare rabatat în față aparatul poate fi deplasat la punctul de lucru fără ca periile să atingă solul.

- Ridicați tija de aspirație.
- Apăsăți aparatul în jos de mânerul de deplasare.
- Rabatați dispozitivul de deplasare spre față cu piciorul.
- Deplasați aparatul cu mânerul de deplasare la punctul de lucru.

Programe de curățare

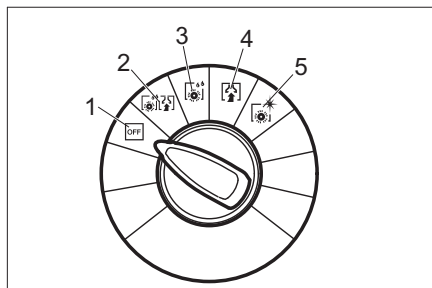

- 1 OFF
Aparatul este scos din funcțiune.
- 2 Aspirare și spălare
Curățare umedă a podelei și aspirarea apei uzate.
- 3 Lustruirea umedă
Curățare umedă a podelelor și lăsarea soluției de curățat să acționeze.
- 4 Aspirare
Aspirarea murdăriei.
- 5 Lustruirea
Lustruirea podelei fără utilizare de lichid.

Reglarea tije de aspirație

Poziția înclinată

Pentru îmbunătățirea rezultatului aspirării de pe suprafețele podelelor, poziția tije de aspirație poate fi modificată cu până la 5°:

- Eliberați piulițele flutur.
- Rotiți tija de aspirație.

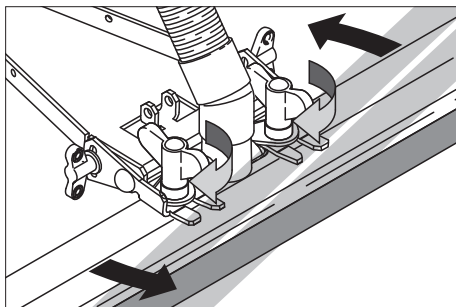

- Strângeți piulițele flutur.

Înclinație

În cazul unui rezultat nesatisfăcător al aspirării, înclinația tije drepte de aspirație poate fi modificată.

- Eliberați piulițele flutur.
- Înclinați tija de aspirație.

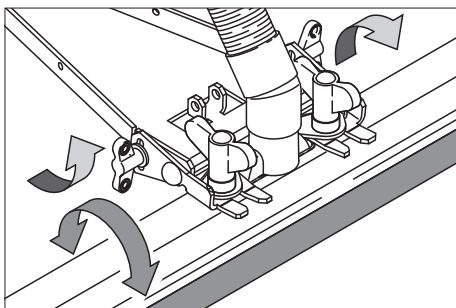

- Strângeți piulițele flutur.

Reglarea vitezei de deplasare (numai varianta BD)

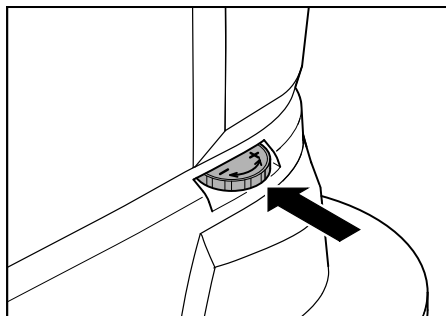

- Rabatați dispozitivul de deplasare spre față cu piciorul.
- Reducerea vitezei: Rotiți butonul în direcția -.
- Mărirea vitezei: Rotiți butonul în direcția +.

Realizați conectarea la rețea

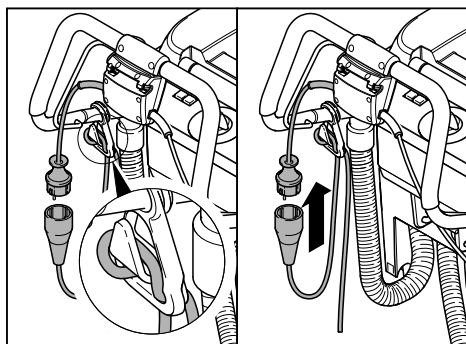

- Agățați capătul cablului prelungitor în formă de inel pe cârligul pentru eliberarea tensiunii.
- Introduceți ștecherul în priză.

Curățarea

- Rabatați dispozitivul de deplasare în spate cu piciorul.
- Rotiți comutatorul de programare pe programul de curățare dorit.
- Reglați cantitatea de apă în concordanță cu gradul de murdărie al podelei.
- Coborâți tija de aspirație.
- Conectați perile prin tragerea mânerului de conectare.

Atenție

Pericol de deteriorare a suprafeței podelei. Nu utilizați aparatul pe loc.

Oprirea și depozitarea

- Închideți butonul de reglare a cantității de apă.
- Deplasați aparatul încă 1-2 m în față, pentru ca restul de apă să fie aspirat.
- Rotiți butonul de selectare a programului în poziția „OFF”.
- Ridicați tija de aspirație.
- Rabatați dispozitivul de deplasare spre față cu piciorul.

Atenție

Pericol de deformare a periiilor. La depozitarea aparatului eliberați periiile prin rabatarea înainte a dispozitivului de deplasare

Golirea rezervorului pentru apă uzată

Notă

În cazul rezervorului de apă uzată plin, plutitorul obturează canalul de aspirație. Aspirația este întreruptă. Goliți rezervorul pentru apă uzată.

⚠ Atenție

Acordați atenție reglementărilor locale privind apele uzate.

- Scoateți din suport furtunul de evacuare a apei uzate și goliți într-un recipient de colectare corespunzător.

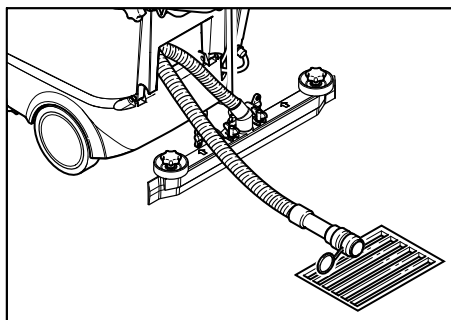

- Goliți apa prin deschiderea dispozitivului de dozare al furtunului de evacuare.
- După aceasta spălați rezervorul pentru apă uzată cu apă curată.

Goliți rezervorul pentru apă curată

- Demontați cuplajul din partea superioară a indicației stării de umplere.
- Coborâți furtunul indicației stării de umplere într-un recipient de colectare corespunzător și goliți lichidul.
- Refaceți cuplajul pe aparat.

Varianta ECO:

- Deșurubați șurubul de evacuare pentru apa curată și lăsați apa să se scurgă.
- Introduceți la loc șurubul de evacuare pentru apa curată și strângeți bine.

Transportul

Atenție

Pericol de rănire și deteriorare a aparatului!
La transport țineți cont de greutatea aparatului.

- La transportul pe un vehicul asigurați aparatul împotriva alunecării cu curele de prindere/frânghii.

Pentru reducerea spațiului necesar mânerul de deplasare poate fi rabatat în față:

- Eliberați mânerul stea ale sistemului de fixare de la mânerul de deplasare.
- Împingeți mânerul de deplasare în față.

Depozitarea

Atenție

Pericol de rănire și deteriorare a aparatului!
La depozitare țineți cont de greutatea aparatului.

- Aparatul poate fi depozitat doar în spațiile interioare.
- Alegeți locul de depozitare ținând cont de greutatea totală admisibilă a aparatului, pentru a asigura stabilitatea acestuia.

Îngrijirea și întreținerea

⚠ Pericol

Pericol de rănire. Înainte de orice lucrare asupra aparatului rotiți butonul de selectare a programului în poziția „OFF” și scoateți aparatul din priză.

- Gerät auf ebener Fläche abstellen.
- Goliți și aruncați apa uzată și restul de apă curată.

Planul de întreținere

După lucrul cu aspiratorul

Atenție

Pericol de deteriorare. Nu stropiți aparatul cu apă și nu utilizați agenți de curățare agresivi.

- Goliți apa uzată.
- Verificați filtrul de trecere, în caz că este necesar curățați-l.
- Curățați aparatul la exterior cu o cârpă umedă îmbibată cu soluție de curățare ușoară.
- Curățați lamele de aspirație și apărătoarea contra stropirii, verificați uzura și în caz că este necesar înlocuiți-le.
- Verificați uzura periilor, în caz că este necesar înlocuiți-le.

Lunar

- Verificați starea garniturilor între rezervorul de apă uzată și capac, în caz că este necesar înlocuiți-le.
- Curățați canalul periilor. (numai varianta BR)

Anual

- Realizați inspecția recomandată prin intermediul serviciului pentru clienți.

Lucrări de întreținere

Înlocuiți orificiile de aspirație

- Îndepărtarea tije de aspirație.
- Deșurubarea mânerelor stea.

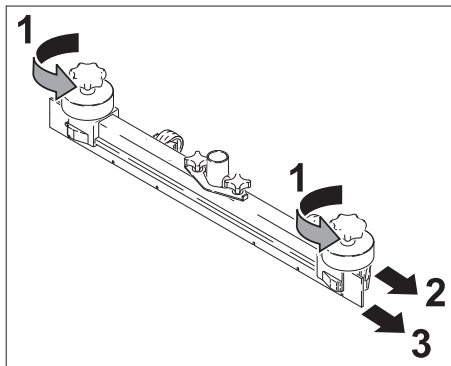

- Îndepărtați piesele din material plastic.
- Îndepărtați orificiile de aspirație.
- Montați orificii de aspirație noi.
- Montați piesele din material plastic.
- Înșurubați mânerele stea și strângeți-le.

Înlocuirea periilor cilindrice

- Goliți rezervorul pentru apă uzată.
- Apăsăți aparatul în jos de mânerul de deplasare.
- Rabatați dispozitivul de deplasare spre față cu piciorul.
- Împingeți peria spre interior și extrageți-o în jos.
- Poziționați peria circulară și fixați-o.
- Rabatați dispozitivul de deplasare în spate cu piciorul.

Înlocuirea periilor lamelare

- Goliți rezervorul pentru apă uzată.
- Apăsăți aparatul în jos de mânerul de deplasare.
- Rabatați dispozitivul de deplasare spre față cu piciorul.
- Rotiți butonul pentru reglarea vitezei de deplasare în direcția -.
- Îndepărtați periile lamelare.
- Rotiți periile lamelare cu cca. 45°.
- Extrageți periile lamelare spre partea inferioară.

- Montați periile lamelare în ordinea inversă a operațiilor.
- Reglarea vitezei de deplasare.
- Rabatați dispozitivul de deplasare în spate cu piciorul.

Contractul de întreținere

Pentru asigurarea disponibilității în serviciu a aparatului pot fi încheiate cu birourile locale de vânzare a produselor Kärcher contracte de întreținere.

Protecția împotriva înghețului

În caz de pericol de îngheț:

- Goliți rezervoarele pentru apă uzată și curată.
- Depozitați aparatul în spații ferite de îngheț.

Defecțiuni

⚠ Pericol

Pericol de rănire. Înainte de orice lucrare asupra aparatului rotiți butonul de selectare a programului în poziția „OFF” și scoateți aparatul din priză.

- Amplasați aparatul pe o suprafață plană.
- Evacuați și îndepărtați apa uzată și restul de apă curată.

În cazul defecțiunilor care nu pot fi îndepărtate cu ajutorul acestui tabel, anunțați serviciul pentru clienți.

Defecțiuni

Defecțiunea	Remedierea
Aparatul nu pornește	Verificați dacă ștecherul este introdus în priză.
Cantitate de apă insuficientă	Verificați nivelul apei curate, în caz că este necesar umpleți rezervorul.
	Verificați dacă furtunurile sunt înfundate, dacă este nevoie curățați-le.
Putere de aspirație insuficientă	Verificați starea garniturilor între rezervorul de apă uzată și capac, în caz că este necesar înlocuiți-le.
	Curățați filtrul de trecere
	Curățați lamele de aspirație de pe tija de aspirație, în caz că este necesar, întoarceți-le sau înlocuiți-le.
	Verificați dacă furtunul de aspirare este înfundat, dacă este nevoie curățați-l.
	Verificați dacă furtunul de aspirare este etanș, în caz că este necesar înlocuiți-l.
	Verificați dacă este închis capacul furtunului de evacuare a apei uzate
	Verificați reglajul tije de aspirație.
Rezultat nesatisfăcător după curățare	Verificați uzura periilor, în caz că este necesar înlocuiți-le.
Periile nu se rotesc	Verificați existența corpurilor străine care blochează periile, în caz că este necesar îndepărtați corpurile străine.

Date tehnice

		BR 40/25 C Ep BR 40/25 C Eco Ep	BD 40/25 C Ep BD 40/25 C Eco Ep
Putere			
Tensiunea nominală	V/Hz	230 / 1~50/60	230 / 1~50/60
Putere absorbită medie	W	1880	1580
Puterea motorului de aspirație	W	780	780
Puterea motorului periiilor	W	800	800
Aspirare			
Puterea de aspirație, cantitatea de aer	l/s	40	40
Puterea de aspirație, subpresiune, max.	kPa	180	180
Perii de curățat			
Lățimea de lucru	mm	400	390
Diametrul periei	mm	96	385
Turația periei	1/min	1050	140
Dimensiuni și masa			
Capacitatea teoretică de suprafață	m ² /h	1600	1600
Volumul rezervoarelor de apă curată / apă uzată	l	25	25
Lungimea (fără mânerul de deplasare)	mm	800	870
Lățimea (fără tija de aspirație)	mm	575	575
Înălțimea (fără mânerul de deplasare)	mm	830	830
Greutate de transport	kg	55	61
Masa totală maximă autorizată	kg	80	86
Valori determinate conform EN 60335-2-72			
Valoare totală oscilații brațe	m/s ²		<2,5
Nesiguranță K	m/s ²		0,2
Nivel de zgomot L _{pA}	dB(A)		70
Nesiguranță K _{pA}	dB(A)		1
Nivelul puterii energiei L _{WA} + nesiguranță K _{WA}	dB(A)		85

Declarație de conformitate CE

Prin prezenta declarăm că aparatul desemnat mai jos corespunde cerințelor fundamentale privind siguranța în exploatare și sănătatea incluse în directivele CE aplicabile, datorită conceptului și a modului de construcție pe care se bazează, în varianta comercializată de noi. În cazul efectuării unei modificări a aparatului care nu a fost convenită cu noi, această declarație își pierde valabilitatea.

Produs: Aparat pentru curățat podele
Tip: 1.515-xxx

Directive EG respectate:

2006/42/CE (+2009/127/CE)
2004/108/CE

Norme armonizate utilizate:

EN 55014-1: 2006 + A1: 2009
EN 55014-2: 1997 + A2: 2008
EN 60335-1
EN 60335-2-29
EN 60335-2-67
EN 61000-3-2: 2006 + A2: 2009
EN 61000-3-3: 2008

Semnatarii acționează în numele și prin împuternicirea conducerii societății.



H. Jenner
CEO



S. Reiser
Head of Approbation

Însărcinat cu elaborarea documentației:
S. Reiser

Alfred Kärcher GmbH & Co. KG
Alfred-Kärcher-Str. 28 - 40
71364 Winnenden (Germany)
Tel.: +49 7195 14-0
Fax: +49 7195 14-2212

Winnenden, 2011/07/01

Garanție

În fiecare țară sunt valabile condițiile de garanție publicate de distribuitorul nostru din țara respectivă. Eventuale defecțiuni ale accesoriilor, care survin în perioada de garanție și care sunt rezultatul unor defecte de fabricație sau de material, vor fi remediate gratuit. Pentru a putea beneficia de garanție, prezentați-vă cu chitanța de cumpărare la magazin sau la cea mai apropiată unitate de service autorizată.

Piese de schimb

- Vor fi utilizate numai accesorii și piese de schimb agreate de către producător. Accesoriile originale și piesele de schimb originale constituie o garanție a faptului că utilajul va putea fi exploatat în condiții de siguranță și fără defecțiuni.
- O selecție a pieselor de schimb utilizate cel mai des se găsește la sfârșitul instrucțiunilor de utilizare.
- Informații suplimentare despre piesele de schimb găsiți la www.kaercher.com, în secțiunea Service.



Pred prvým použitím vášho zariadenia si prečítajte tento pôvodný návod na použitie, konajte podľa neho a uschovajte ho pre neskoršie použitie alebo pre ďalšieho majiteľa zariadenia.

Obsah

Bezpečnostné pokyny	SK . . . 1
Funkcia	SK . . . 1
Používanie výrobku v súlade s jeho určením	SK . . . 2
Ochrana životného prostredia	SK . . . 2
Ovládacie prvky	SK . . . 3
Pred uvedením do prevádzky	SK . . . 4
Prevádzka	SK . . . 4
Starostlivosť a údržba	SK . . . 7
Poruchy	SK . . . 9
Technické údaje	SK . . . 10
Vyhlásenie o zhode s normami EÚ	SK . . . 11
Záruka	SK . . . 11
Náhradné diely	SK . . . 11

Bezpečnostné pokyny

Pred prvým použitím zariadenia si prečítajte tento návod na obsluhu a rešpektujte priloženú brožúru Bezpečnostné pokyny pre umývacie stroje s kefami a striekacie extrakčné zariadenia 5.956-251.

⚠ Pozor

Prístroj nepoužívajte na sklonených plochách.

Prípojovacie vedenie sa nesmie dostať do styku s rotujúcimi kefami.

Bezpečnostné prvky

Bezpečnostné zariadenia slúžia na ochranu používateľa. Nesmú sa vyradovať z prevádzky a ich funkciu nemožno obísť.

Riadkovacia páka

Pre okamžité odstavenie z prevádzky pohonu kefy: Riadkovaciu páku pustiť.

Použité symboly

⚠ Nebezpečenstvo

Pri bezprostredne hroziacom nebezpečenstve, ktoré spôsobí vážne zranenia alebo smrť.

⚠ Pozor

V prípade nebezpečnej situácie by mohla viesť k vážnemu zraneniu alebo smrti.

Pozor

V prípade možnej nebezpečnej situácie by mohla viesť k ľahkým zraneniam alebo vecným škodám.

Funkcia

Tento zemetací a odsávací stroj sa používa na čistenie alebo leštenie rovných podláh za mokra.

Nastavením čistiaceho programu a množstva vody je prístroj možné ľahko prispôsobiť príslušnej čistiacej úlohe.

Pracovná šírka 400 mm a kapacita nádrže na čistú a špinavú vodu každá 25 l umožňujú efektívne čistenie.

Sieťová prevádzka umožňuje vysoký výkon bez obmedzenia pracovného času.

Informácia

Zodpovedajúco príslušnému zadaniu čistenia sa môže zariadenie vybaviť s rôznym príslušenstvom. Žiadajte si náš katalóg alebo nás navštívte na internete pod www.karcher.com.

Používanie výrobku v súlade s jeho určením

Používajte tento stroj výhradne podľa údajov v tomto návode na obsluhu.



- Stroj sa smie používať len na čistenie tvrdých podláh, ktoré nie sú chýlostivé na vlhkosť a leštenie.

Rozsah používaných teplôt leží medzi +5°C a +40°C.

- Stroj nie je vhodný na čistenie zmrznutých podláh (napr. v chladiarňach).
- Stroj nie je vhodný na čistenie zmrznutých podláh (napr. v chladiarňach).
- Stroj sa smie vybaviť len originálnym príslušenstvom a originálnymi náhradnými dielmi.
- Stroj bol vyvinutý na čistenie podláh vo vnútorných priestoroch, popr. čistenie zastrešených plôch. Pri iných oblastiach použitia musí byť preskúšané použitie alternatívnych kief.
- Stroj nie je určený na čistenie verejných komunikácií.
- Prihľadnite na prípustné plošné zaťaženie podlahy.

Stroj nie je určený na nasadenie v prostredí ohrozenom výbuchom.

Ochrana životného prostredia

	Obalové materiály sú recyklovateľné. Obalové materiály láskavo nevyhadzujte do komunálneho odpadu, ale odovzdajte ich do zberne druhotných surovín.
 	Vyradené stroje obsahujú hodnotné recyklovateľné látky, ktoré by sa mali opäť zužitkovať. Batérie, olej alebo podobné látky sa nesmú dostať do životného prostredia. Vyradené prístroje likvidujte preto len prostredníctvom na to určených zberných systémov.

Pokyny k zloženiu (REACH)

Aktuálne informácie o zložení nájdete na:

www.kaercher.com/REACH

Ovládacie prvky

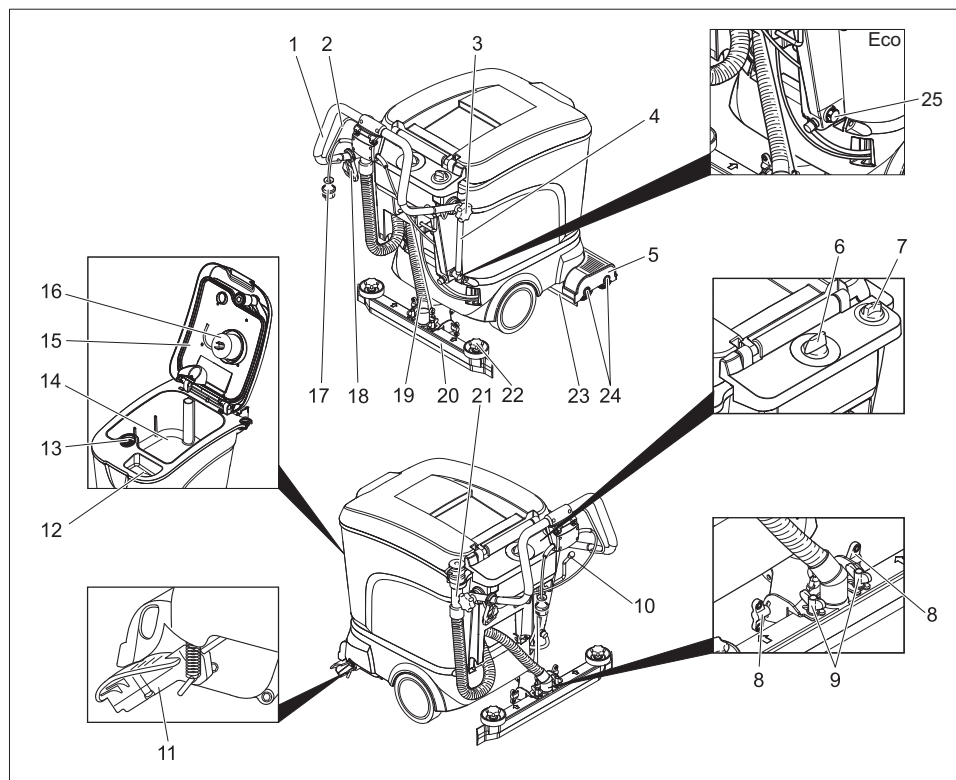

- | | |
|---|--|
| 1 Posuvná rukoväť | 15 Kryt nádrže znečistenej vody |
| 2 Zapínacie rameno | 16 Plavák |
| 3 Hviezdicový držiak upevnenia posuvného ramena | 17 Sieťová zástrčka |
| 4 Ukazovateľ hladiny a vypúšťacia hadica čistej vody (nie u variante ECO) | 18 Háky na uvoľnenie ťahu |
| 5 Čistiaca hlava | 19 Sacia hadica |
| 6 Prepínač výberu programu | 20 Sací nadstavec * |
| 7 Regulačná hlava množstva vody | 21 Vypúšťacia hadica znečistenej vody |
| 8 Krídlové matice na naklonenie sacieho nadstavca | 22 Hviezdicové držiaky na výmenu sacích hubíc |
| 9 Krídlové matice na upevnenie sacej nadstavby | 23 Ochrana pred striekaním |
| 10 Páka spustenia sacej nadstavby | 24 Valcové kefy (variant BR), kotúčové kefy (variant BD) |
| 11 Pojazd pre prepravu | 25 Vypúšťacia skrutka čistej vody (len u variante Eco) |
| 12 Plniaci otvor nádrže na čistú vodu | |
| 13 Filtračné sito | |
| 14 Nádrž znečistenej vody | |

* nie je súčasťou dodávky (okrem variantu ECO)

Pred uvedením do prevádzky

Vyloženie

- hviezdicové kolieska upevnenia posuvnej rukoväte uvoľniť.
- Posuvné držadlo vychýľte smerom dole a hviezdicové kolieska dotiahnite.

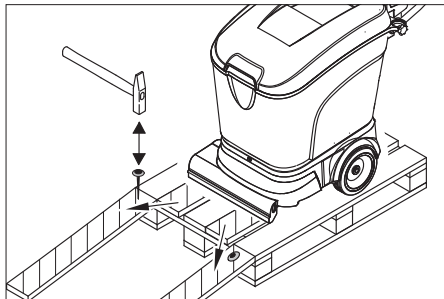

- Dlhé bočné dosky balenia položte ako rampu na paletu.
- Rampu upevnite s klincami na paletu.
- Krátke dosky položte k podopretiu pod rampu.
- Odstráňte drevené lišty pred kolesami.
- Zariadenie rolujte z palety cez rampu.

Montáž kief

Pred uvedením do prevádzky sa musia namontovať kefy (pozri „práce na údržbe“).

Montáž odsávacieho nosníka

- Namontujte odsávací nosník na záves odsávacieho nosníka tak, aby tvarovaný plech ležal nad závesom. Pevne zatiahnite krídlové matice.

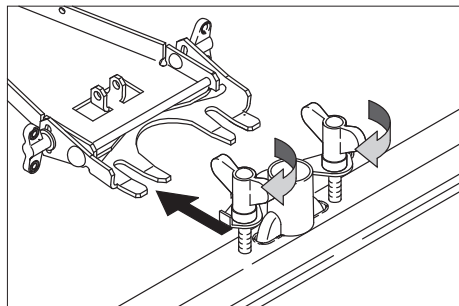

- Nasadíte odsávaciu hadicu.

Prevádzka

⚠ Varovanie!

Nebezpečenstvo poškodenia. Pred pojazdom dozadu nadvihnite sací nosník.

Upozornenie

Pre okamžité odstavenie z prevádzky pohonu kefy pustíte riadkovaciu páku:

Plnenie prevádzkových náplní

⚠ Pozor

Nebezpečenstvo poškodenia. Používajte iba odporúčaný čistiaci prostriedok. Prevádzkovateľ pri použití iného čistiaceho prostriedku znáša zvýšené riziko v súvislosti s bezpečnosťou prevádzky a nebezpečenstvom úrazu. Používajte iba čistiaci prostriedok, ktoré neobsahujú riedidlá, ani kyselinu soľnú alebo fluorovodíkovú.

Informácia

Nepoužívajte žiadne nadmerne penivé čistiace prostriedky. Rešpektujte pokyny na dávkovanie.

Odporúčaný čistiaci prostriedok:

Použitie	Čistiaci prostriedok
Udržiavacie čistenie všetkých vodovzdorných podláh	RM 745 RM 746
Udržiavacie čistenie lesklých povrchov (napr. žula)	RM 755 es
Udržiavacie a základné čistenie priemyselných podláh	RM 69
Udržiavacie a základné čistenie kameninovej dlažby	RM 753
Udržiavacie čistenie dlažby v sanitárnych objektoch	RM 751
Čistenie a dezinfekcia v sanitárnych objektoch	RM 732
Povrchové čistenie všetkých podláh odolných proti zásadám (napr. PVC)	RM 752
Povrchové čistenie linoleových podláh	RM 754

- Otvorte kryt nádrže na čistou vodu.
- Zmes vody s čistiacim prostriedkom naplňte až po značku MAX na stavoznaku. Najvyššia teplota kvapaliny je 60 °C.
- Zavorte kryt nádrže na čistou vodu.

Prejazd na miesto nasadenia

Zariadenie možno presunúť na miesto nasadenia s dopredu vyklopeným podvozkom tak, aby sa kefy nedotýkali podlahy.

- Nadvihnite odsávací nosník.
- Zatláčajte zariadenie za tlačné držadlo nadol.
- Podvozok s nožičkou vyklopte dopredu.
- Zariadenie presuňte za tlačné držadlo na miesto nasadenia.

Čistiaci program

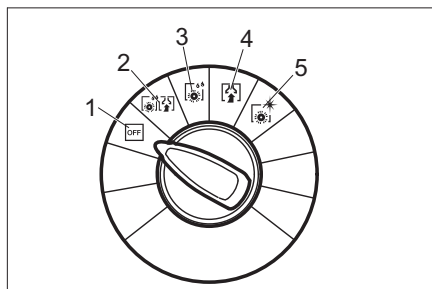

- 1 OFF
Zariadenie je mimo prevádzky.
- 2 Nasávanie pri kefovaní
Podlaha sa čistí za mokra a nasáva sa znečistená voda.
- 3 Zametanie za mokra
Podlaha sa čistí za mokra a nechá sa pôsobiť čistiaci prostriedok.
- 4 Sanie
Odsávanie znečistenej vody.
- 5 Leštenie
Leštenie podlahy bez nanášania kvapaliny.

Nastavenie sacieho nadstavca

Šikmá poloha

Na zlepšenie účinnosti vysávania na dláždených povrchoch možno odsávací nosník pootočiť až o 5° do šikmej polohy:

- Uvoľnite krídlové matice.
- Pootočte odsávací nosník.

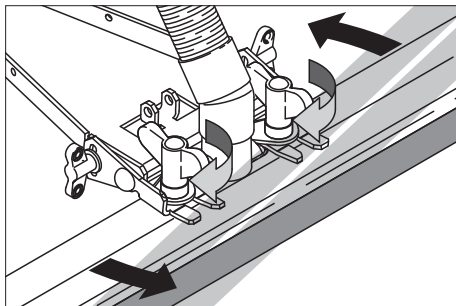

- Krídlové matice zatahnite.

Naklonenie

Pri neuspokojivom výsledku odsávania možno zmeniť sklon priameho odsávacieho nosníka.

- Uvoľnite krídlové matice.
- Odsávací nosník skloňte.

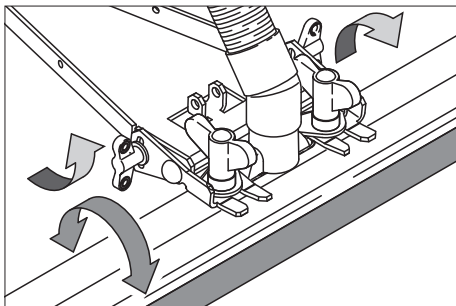

- Krídlové matice pevne zatahnite.

Rýchlosť nastavenia pojazdu (iba variant BD)

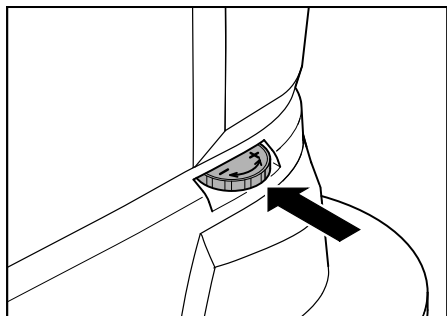

- Podvozok s nožičkou vyklopte dopredu.
- Priškrtenie rýchlosti: Ovládač otočte v smere –.
- Zvýšenie rýchlosti: Ovládač otočte v smere +.

Vytvorenie pripojenia siete

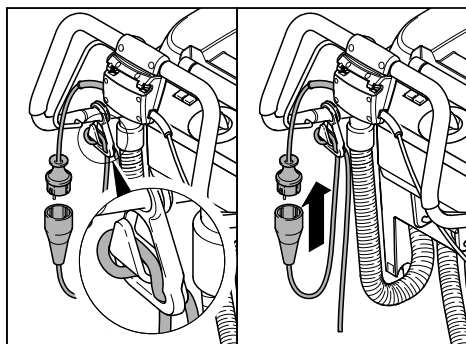

- Koniec predlžovacieho kábla zaveste ako slučku na odľahčovací hák.
- Zasuňte sieťovú vidlicu.

Čistenie

- Pojazd sklopte nohou smerom dole.
- Otočte prepínač čistiaceho programu na požadovaný čistiaci program.
- Podľa znečistenia a povrchu podlahy nastavte množstvo vody.
- Spustíte saciu nastavbu.
- Zapnite kefy na ťahanie spínacieho ramena.

Pozor

Nebezpečenstvo poškodenia povrchu podlahy. Zariadenie neprevádzkujte na mieste.

Zastavenie a odstavenie

- Uzatvorte regulačný gombík množstva vody.
- Posuňte stroj ešte 1-2 m smerom dopredu, aby sa odsala zvyšková voda.
- Programový prepínač prepnite do polohy „OFF“.
- Zdvihnite vysávacie rameno.
- Podvozok vychýl'te nohou dopredu.

Pozor

Nebezpečenstvo deformácie kefy alebo kief. Pri odstavení prístroja kefy uvoľnite kefu alebo kefy spustením pojazdu.

Vyprázdnenie nádrže na nečistoty

Informácia

Po naplnení nádrže na znečistenú vodu plavák zatvorí sací kanál. Vysávanie sa preruší. Vyprázdnite nádrž na znečistenú vodu.

⚠ Pozor

Rešpektujte miestne predpisy na úpravu odpadových vôd.

- Vypúšťaciu hadicu na znečistenú vodu zložte z držiaka a vložte do vhodného zberacieho zásobníka.

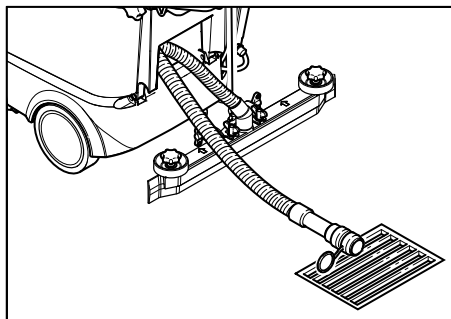

- Vypustite vodu otvorením dávkovacieho zariadenia na vypúšťacej hadici.
- Nakoniec vypláchnite nádrž na znečistenú vodu čistou vodou.

Vyprázdenie nádrže na čistú vodu

- Povoľte spojku na hornom konci stavoznaku.
- Hadicu od stavoznaku spustíte do vhodného zberacieho zásobníka a nechajte stiecť kvapalinu.
- Spojku znova pripevníte k zariadeniu.

Ekologický variant Eco:

- Vyskrutkujte vypúšťaciu skrutku čistej vody a kvapalinu nechajte vyteiecť.
- Opäť naskrutkujte a dotiahnite skrutku vypúšťania čistej vody.

Preprava

Pozor

*Nebezpečenstvo zranenia a poškodenia!
Pri prepravovaní zariadenia zohľadnite jeho hmotnosť.*

- Pri preprave vozidlom zaistíte stroj proti sklznutiu pomocou napínacieho pásalán.

Na zmenšenie potreby miesta je možné posuvné rameno sklopiť alebo vyklopiť:

- Uvoľníte hviezdicové držiaky upevnenia posuvného ramena.
- Posuvné rameno posuňte smerom dopredu.

Uskladnenie

Pozor

*Nebezpečenstvo zranenia a poškodenia!
Pri uskladnení zariadenia zohľadnite jeho hmotnosť.*

- Toto zariadenie sa smie uschovávať len vo vnútri.
- Miesto uloženia zvolíte tak, že zohľadníte prípustnú celkovú hmotnosť prístroja, aby nebola ovplyvnená stabilita.

Starostlivosť a údržba

⚠ Nebezpečenstvo

Hrozí nebezpečenstvo úrazu. Pred všetkými prácami na zariadení otočte volič programu do polohy „OFF“ a vyťahnite sieťovú vidlicu.

- Gerät auf ebener Fläche abstellen.
- Vypustíte a zlikvidujete znečistenú a zvyšnú čistú vodu.

Plán údržby

Po práci

Pozor

Nebezpečenstvo poškodenia. Zariadenie neostrekujte vodou a nepoužívajte žiadne agresívne čistiace prostriedky.

- Vypustíte znečistenú vodu.
- Skontrolujte sitko na chlpy, v prípade potreby ho vyčistíte.
- Stroj zvonka očistíte pomocou vlhkej handry namočenej do mierneho umývacieho roztoku.
- Vyčistíte sacie stierky a ochranu striekania, skontrolujte ich z hľadiska opotrebovania a v prípade potreby ich vymeňte.
- Skontrolujte opotrebovanie kief, v prípade potreby ich vymeňte.

Mesačne

- Skontrolujte stav tesnení medzi nádržou na znečistenú vodu a krytom, v prípade potreby ich vymeňte.
- Vyčistíte kefový tunel. (iba variant BR)

Ročne

- Objednajte si predpísanú inšpekciu u servisnej služby.

Údržbárske práce

Výmena sacích lišt

- Vyberte odsávací nosník.
- Vyskrutkujte hviezdicové kolesá.

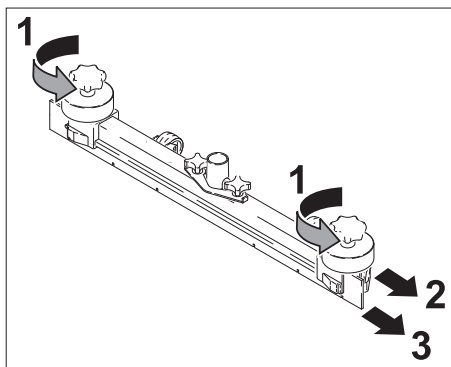

- Vytiahnite plastové dielce.
- Vytiahnite sacie lišty.
- Zasuňte nové sacie lišty.
- Zasuňte plastové dielce.
- Zaskrutkujte a pevne zatiahnite hviezdicové kolesá.

Výmena kefovacieho valca

- Vyprázdňte nádrž na znečistenú vodu.
- Zatláčte zariadenie za tlačné držadlo nadol.
- Podvozok s nožičkou vyklopte dopredu.
- Kefu zatláčte a demontujte smerom nadol.
- Nasadte a zaistite nový kefovací valec.
- Podvozok s nožičkou sklopte dozadu.

Výmena kotúčovej kefy

- Vyprázdňte nádrž na znečistenú vodu.
- Zatláčte zariadenie za tlačné držadlo nadol.
- Podvozok s nožičkou vyklopte dopredu.
- Otočte tlačidlo nastavenia rýchlosti pojazdu v smere –.
- Nadvihnite kotúčové kefy.
- Pootočte kotúčové kefy pribl. o 45°.
- Kotúčové kefy vyberte nadol.
- Nové kotúčové kefy sa nasadzujú v obrátenom poradí.
- Nastavte rýchlosť pojazdu.
- Podvozok s nožičkou sklopte dozadu.

Servisná zmluva

Na zabezpečenie spoľahlivej prevádzky zariadenia možno uzavrieť zmluvu o údržbe s príslušnou predajnou kanceláriou spoločnosti Kärcher.

Ochrana proti zamrznutiu

Pri nebezpečenstve zamrznutia:

- Vyprázdňte nádrž na čistú a na znečistenú vodu.
- Zariadenie odstavte v miestnosti, kde nehrozí nebezpečenstvo zamrznutia.

Poruchy

⚠ Nebezpečenstvo

Hrozí nebezpečenstvo úrazu. Pred všetkými prácami na zariadení otočte volič programu do polohy „OFF“ a vytiahnite sieťovú vidlicu.

- Prístroj postavte na rovnú plochu.
- Znečistenú vodu a zvyšnú čistú vodu vypustite a zlikvidujte.

Pri poruchách, ktoré nie je možné odstrániť pomocou tejto tabuľky, zavolajte servisnú službu.

Poruchy

Porucha	Odstránenie
Stroj sa nedá naštartovať	Prekontrolujte, či je zasunutá sieťová zástrčka.
Nedostatočné množstvo vody	Skontrolujte stav čistej vody, v prípade potreby doplňte nádrž. Hadice skontrolujte, či nie sú upchaté. V prípade potreby vyčistite.
Nedostatočný sací výkon	Skontrolujte tesnenia medzi nádržou odpadovej vody a krytom na stav, v prípade potreby vymeňte. Vyčistite vláknové sito Vyčistite nasávacie pery na nasávacom nosníku, v prípade potreby obrátiť alebo vymeniť. Skontrolujte saciu hadicu, či nie je upchatá. V prípade potreby vyčistite. Skontrolujte saciu hadicu, či je utesnená. V prípade potreby ju vymeňte. Skontrolujte, či kryt na vypúšťacej hadici so špinavou vodou je uzavretý Skontrolujte nastavenie sacej lišty.
Nedostatočný výsledok čistenia	Skontrolujte opotrebovanie kef, v prípade potreby ich vymeňte.
Kefy sa neotáčajú	Skontrolujte, či cudzie telesá neblokujú kefy, popr. cudzie telesá odstráňte.

Technické údaje

		BR 40/25 C Ep BR 40/25 C Eco Ep	BD 40/25 C Ep BD 40/25 C Eco Ep
Výkon			
Menovité napätie	V/Hz	230 / 1~50/60	230 / 1~50/60
Stredný príkon	W	1880	1580
Výkon sacieho motora	W	780	780
Výkon motorov kef	W	800	800
Sanie			
Sací výkon, množstvo vzduchu	l/s	40	40
Sací výkon, podtlak, max.	kPa	180	180
Čistiace kefy			
Pracovná šírka	mm	400	390
Priemer kefy	mm	96	385
Počet otáčok kefy	1/min	1050	140
Rozmery a hmotnosť			
Teoretický plošný výkon	m ² /h	1600	1600
Objem nádrže čistej/znečistenej vody	l	25	25
Dĺžka (bez posuvného držadla)	mm	800	870
Šírka (bez nasávacieho nosníka)	mm	575	575
Výška (bez posuvného držadla)	mm	830	830
Prepravná hmotnosť	kg	55	61
Prípustná celková hmotnosť	kg	80	86
Zistené hodnoty podľa EN 60335-2-72			
Celková hodnota kmitania ramien	m/s ²	<2,5	
Nebezpečnosť K	m/s ²	0,2	
Hlučnosť L _{pA}	dB(A)	70	
Nebezpečnosť K _{pA}	dB(A)	1	
Hlučnosť L _{WA} + nebezpečnosť K _{WA}	dB(A)	85	

Vyhlasenie o zhode s normami EÚ

Týmto vyhlasujeme, že ďalej označený stroj zodpovedá na základe jeho koncepcie a konštrukcie a takisto vyhotovenia, ktoré sme dodali, príslušným základným požiadavkám na bezpečnosť a ochranu zdravia uvedeným v smerniciach EÚ. Pri zmene stroja, ktorá nebola nami odsúhlasená, stráca toto prehlásenie svoju platnosť.

Výrobok: Čistič podláh

Typ: 1.515-xxx

Príslušné Smernice EÚ:

2006/42/ES (+2009/127/ES)

2004/108/ES

Uplatňované harmonizované normy:

EN 55014-1: 2006 + A1: 2009

EN 55014-2: 1997 + A2: 2008

EN 60335-1

EN 60335-2-29

EN 60335-2-67

EN 61000-3-2: 2006 + A2: 2009

EN 61000-3-3: 2008

Podpísaný jednájú v poverení a s plnou mocou jednatelstva.



H. Jenner
CEO



S. Reiser
Head of Approval

Osoba zodpovedná za dokumentáciu:
S. Reiser

Alfred Kärcher GmbH & Co. KG
Alfred-Kärcher-Str. 28 - 40
71364 Winnenden (Germany)
Tel: +49 7195 14-0
Fax: +49 7195 14-2212

Winnenden, 2011/07/01

Záruka

V každej krajine platia záručné podmienky našej distribučnej organizácie. Prípadné poruchy vo vašom príslušenstve odstránime počas záručnej lehoty bezplatne, ak sú ich príčinou chyby materiálu alebo výrobné chyby. Pri uplatňovaní záruky sa spolu s dokladom o kúpe zariadenia láskavo obráťte na predajcu alebo na najbližší autorizovaný zákaznícky servis.

Náhradné diely

- Používať možno iba príslušenstvo a náhradné diely schválené výrobcom. Originálne príslušenstvo a originálne náhradné diely zaručujú bezpečnú a bezporuchovú prevádzku stroja.
- Výber najčastejšie potrebných náhradných dielov nájdete na konci prevádzkového návodu.
- Ďalšie informácie o náhradných dieloch získate na stránke www.kaercher.com v oblasti Servis.



Prije prve uporabe Vašeg uređaja pročitajte ove originalne radne upute, postupajte prema njima i sačuvajte ih za kasniju uporabu ili za sljedećeg vlasnika.

Pregled sadržaja

Sigurnosni napuci	HR . . . 1
Funkcija	HR . . . 1
Namjensko korištenje	HR . . . 2
Zaštita okoliša	HR . . . 2
Komandni elementi	HR . . . 3
Prije prve uporabe	HR . . . 4
U radu	HR . . . 4
Njega i održavanje	HR . . . 7
Smetnje	HR . . . 9
Tehnički podaci	HR . . 10
EZ izjava o usklađenosti	HR . . 11
Jamstvo	HR . . 11
Pričuvni dijelovi	HR . . 11

Sigurnosni napuci

Prije prvog korištenja stroja pročitajte i uzmite u obzir ove upute za rukovanje te položenu brošuru sa sigurnosnim napucima za uređaje za čišćenje četkanjem i ekstraktore, 5.956-251.

⚠ Upozorenje

Ne rabite uređaj na površinama pod nagibom. Ne dopustite da priključni vod dođe u dodir s rotirajućim četkama.

Sigurnosni uređaji

Sigurnosni uređaji služe za zaštitu korisnika te se stoga ne smiju se mijenjati ili njihova funkcija zaobilaziti.

Pokretačka ručica

Za trenutačno isključivanje pogona četki pustite pokretačku ručicu.

Simboli u uputama za rad

⚠ Opasnost

Za neposredno prijeteću opasnost koja za posljedicu ima teške tjelesne ozljede ili smrt.

⚠ Upozorenje

Za eventualno opasnu situaciju koja može prouzročiti teške tjelesne ozljede ili smrt.

Oprez

Za eventualno opasnu situaciju koja može prouzročiti lake tjelesne ozljede ili materijalnu štetu.

Funkcija

Ovaj usisavač s funkcijom ribanja namijenjen je za mako čišćenje ili poliranje ravnih podova.

Podešavanjem programa za čišćenje i količine vode uređaj se lako može prilagoditi tako da udovoljava različitim zahtjevima čišćenja.

Radna širina od 400 mm i prihvatna zapremina spremnika sveže i prljave vode od po 25 l omogućavaju efektivno čišćenje. Mrežni pogon omogućava visok učinak bez ograničavanja radnog vremena.

Napomena

Ovisno o zahtjevima čišćenja uređaj se može opremiti različitim priborom. Zatražite naš katalog ili posjetite našu Internet stranicu pod www.kaercher.com.

Namjensko korištenje

Ovaj uređaj koristite isključivo u skladu s navodima ovih radnih uputa.

- Uređaj se smije koristiti isključivo za čišćenje tvrdih podova koji nisu osjetljivi na vlagu niti poliranje.

Raspon radne temperature je između +5°C i +40°C.

- Uređaj nije prikladan za čišćenje smrznutih podova (npr. u rashladnim komorama).
- Uređaj nije prikladan za čišćenje smrznutih podova (npr. u rashladnim komorama).
- Uređaj se smije opremiti isključivo originalnim priborom i pričuvnim dijelovima.
- Uređaj je koncipiran za čišćenje podova u unutrašnjim odnosno natkrivenim prostorijama. Kod ostalih područja primjene mora se provjeriti primjena zamjenskih četki.
- Uređaj nije predviđen za čišćenje javnih prometnih površina.
- Uzmite u obzir dopuštenu površinsku opteretivost poda.

Uređaj nije prikladan za primjenu u područjima gdje postoji opasnost od eksplozija.

Zaštita okoliša



Materijali ambalaže se mogu reciklirati. Molimo Vas da ambalažu ne odlažete u kućne otpatke, već ih predajte kao sekundarne sirovine.



Stari uređaji sadrže vrijedne materijale koji se mogu reciklirati te bi ih stoga trebalo predati kao sekundarne sirovine. Baterije, ulje i slični materijali ne smiju dospjeti u okoliš. Stoga Vas molimo da stare uređaje zbrinite preko odgovarajućih sabirnih sustava.

Napomene o sastojcima (REACH)

Aktualne informacije o sastojcima možete pronaći na stranici:

www.kaercher.com/REACH

Komandni elementi

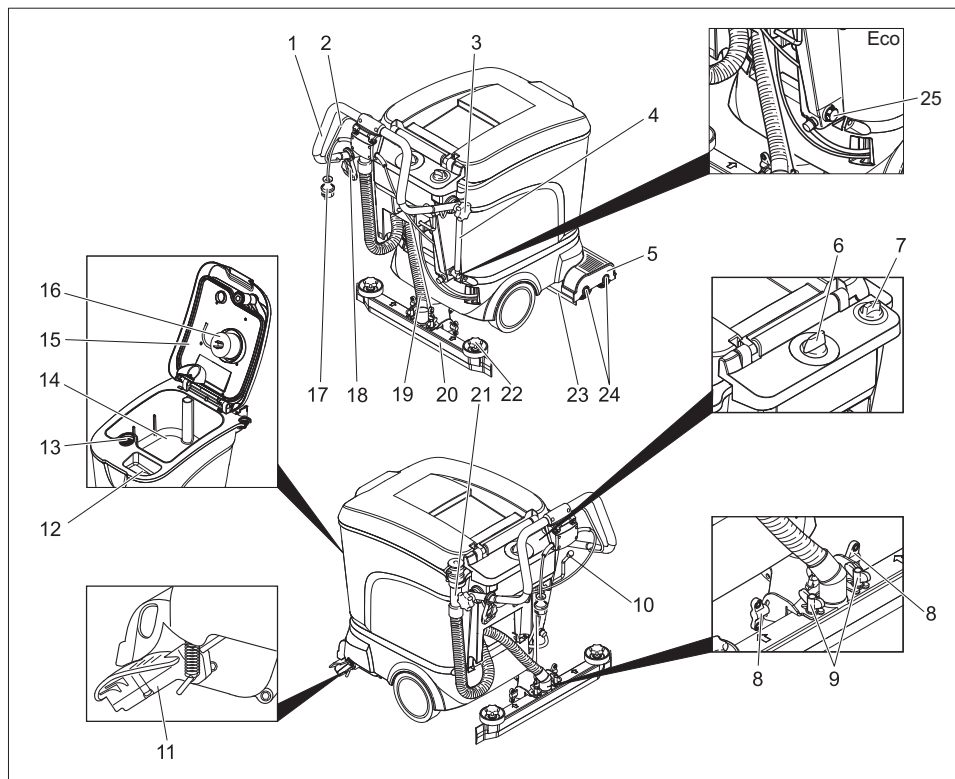

- | | |
|---|--|
| 1 Potisna ručica | 14 Spremnik prljave vode |
| 2 Pokretačka ručica | 15 Poklopac spremnika prljave vode |
| 3 Zvezdasti pričvrtnik potisne ručice | 16 Plovak |
| 4 Pokazivač napunjenosti i crijevo za ispuštanje svježe vode (ne kod izvedbe ECO) | 17 Strujni utikač |
| 5 Blok čistača | 18 Kuka za vlačno rasterećenje |
| 6 Sklopka za odabir programa | 19 Usisno crijevo |
| 7 Gumb za regulaciju količine vode | 20 Usisna konzola * |
| 8 Leptir matice za nagnjanje usisne konzole | 21 Ispusno crijevo prljave vode |
| 9 Leptir matice za pričvršćenje usisne konzole | 22 Zvezdasti pričvrtnici za zamjenu usisnih gumica |
| 10 Poluga za spuštanje usisne konzole | 23 Zaštita od prskanja |
| 11 Transportni mehanizam | 24 Valjkasta četka (izvedba BR), pločaste četke (izvedba BD) |
| 12 Otvor za punjenje spremnika svježe vode | 25 Vijak za ispuštanje svježe vode (samo kod izvedbe ECO) |
| 13 Mrežica za skupljanje vlakana | |

* nije sadržano u isporuci (osim kod izvedbe ECO)

Prije prve uporabe

Istovar

- Otpustite zvjezdaste pričvrtnike potisne ručice.
- Potisnu ručicu zakrenite unatrag i zategnite zvjezdaste pričvrtnike.

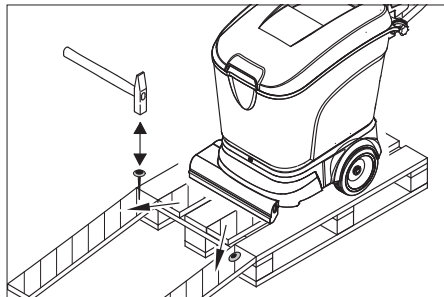

- Dugačke bočne daske paketa postavite na paletu kao podlogu za kretanje (nagibnu rampu).
- Rampu pričvrstite na paletu čavlima.
- Kratke daske postavite ispod rampe kao potporu.
- Uklonite drvene letvice ispred kotača.
- Uređaj spustite s palete preko nagibne rampe.

Montaža četki

Četke se moraju montirati prije stavljanja u pogon (pogledajte odlomak "Radovi na održavanju").

Montaža usisnog stupa

- Usisni stup umetnite u ovjes usisnog stupa tako da kalup leži nad ovjesom. Zategnite krilne matice.

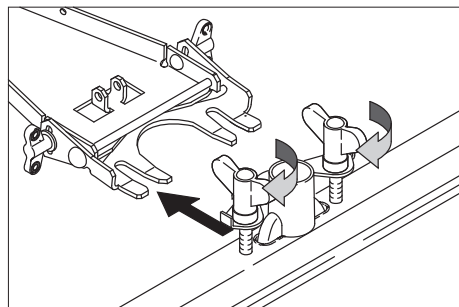

- Nataknite usisno crijevo.

U radu

⚠ Upozorenje!

Opasnost od oštećenja. Prije vožnje unatrag podignite usisni stup.

Napomena

Za trenutачno isključivanje pogona četki pustite pokretačku ručicu.

Punjenje radnih materijala

⚠ Upozorenje

Opasnost od oštećenja. Upotrebljavajte samo preporučena sredstva za čišćenje. Za drugo sredstvo za čišćenje snosi korisnik povećani rizik u svezi sa sigurnošću pri radu i opasnošću od nezgoda. Upotrebljavajte samo sredstva za čišćenje u kojima nema otapala, solne i fluorovodične kiseline.

Napomena

Ne upotrebljavajte sredstva za čišćenje koja se jako pjene. Vodite račun o uputama za doziranje.

Preporučena metoda čišćenja:

Primjena	Sredstvo za čišćenje
Održavanje svih podova otpornih na vodu	RM 745 RM 746
Održavanje sjajnih površina (na pr. granita)	RM 755 es
Održavanje i osnovno čišćenje industrijskih podova	RM 69
Održavanje i osnovno čišćenje finih kamenih pločica	RM 753
Održavanje pločica u sanitarnom području	RM 751
Čišćenje i dezinfekcija u sanitarnom području	RM 732
Uklanjanje naslaga prljavštine sa svih podova otpornih na alkalije (na pr. PVC)	RM 752
Uklanjanje naslaga prljavštine s linoleuma	RM 754

- Otvorite poklopac spremnika za svježu vodu.
- Mješavinu vode i sredstva za čišćenje napunite do oznake MAX na indikatoru stanja napunjenosti. Najviša temperatura tekućine 60°C.
- Zatvorite poklopac spremnika za svježu vodu.

Vožnja do mjesta uporabe

S transportnim mehanizmom preklapljenim prema naprijed može se uređaj gurati do mjesta uporabe tako da četke ne dodiruju pod.

- Nadignite usisni stup.
- Uređaj pri ručici za potiskivanje pritisnite prema dolje.
- Transportni mehanizam nogom preklapite prema naprijed.
- Uređaj potiskujte do mjesta uporabe koristeći ručicu za potiskivanje.

Programi za čišćenje

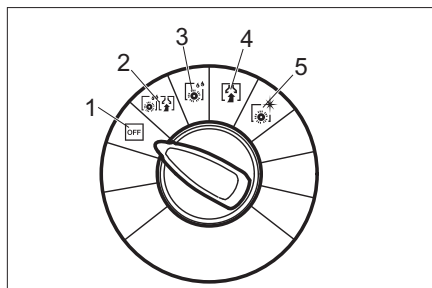

- 1 OFF
Uređaj je izvan pogona.
- 2 Ribanje i usisavanje
Mokro čišćenje poda i usisavanje prljave vode.
- 3 Mokro struganje
Mokro čišćenje poda i čekanje da sredstvo za pranje djeluje.
- 4 Usisavanje
Usisavanje nastale prljavštine.
- 5 Poliranje
Poliranje poda bez nanošenja tekućine.

Podešavanje usisne konzole

Kosi položaj

Za poboljšanje rezultata usisavanja na opločenim podlogama može se usisni stup okrenuti u kosi položaj za 5°.

- Odvrmite krilne matice.
- Okrenite usisni stup.

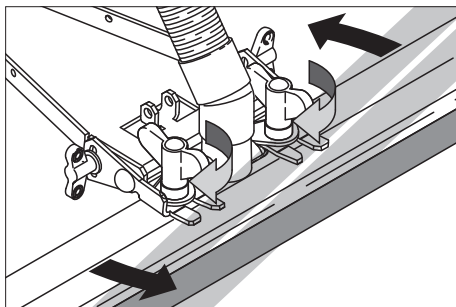

- Zategnite krilne matice.

Nagib

Kod nezadovoljavajućeg rezultata usisavanja može se mijenjati nagib ravnog usisnog stupa.

- Odvrmite krilne matice.
- Naginite usisni stup.

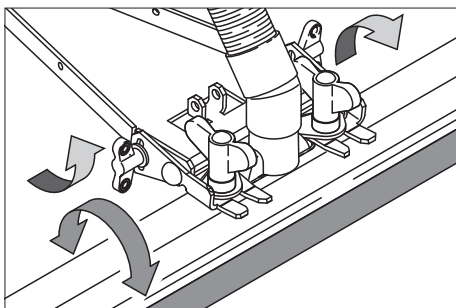

- Zategnite krilne matice.

Namještanje brzine potiska (samo varijanta BD)

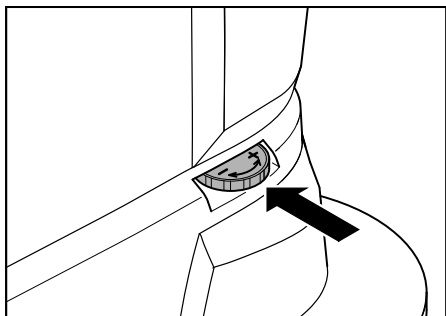

- Transportni mehanizam nogom preklonite prema naprijed.
- Prigušite brzinu: gumb okrenite u smjeru –.
- Povećavanje brzine: gumb okrenite u smjeru +.

Priključivanje na električnu mrežu

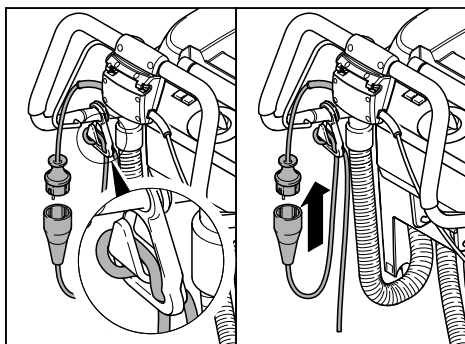

- Kraj produžnog kabela objesite kao petlju na kuku za vlačno rasterećenje.
- Utaknite mrežni utikač.

Čišćenje

- Transportni mehanizam nogom zakrenite unatrag.
- Sklopu za odabir programa okrenite na željeni program čišćenja.
- Namjestite količinu vode ovisno o zaprljanju i vrsti podne obloge.
- Spustite usisnu konzolu.
- Uključite četke povlačenjem poluge za uključivanje.

Oprez

Opasnost od oštećenja podne obloge. Ne dopustite da uređaj radi u mjestu.

Zaustavljanje i odlaganje

- Zatvorite gumb za regulaciju količine vode.
- Pomaknite stroj još 1-2 m prema naprijed kako biste usisali ostatak vode.
- Sklopu za odabir programa okrenite na "OFF".
- Nadignite usisnu konzolu.
- Transportni mehanizam nogom zakrenite prema naprijed.

Oprez

Opasnost od deformacija četke/-i. Pri odlaganju uređaja rasteretite četku/-e zakretanjem transportnog mehanizma prema naprijed.

Pražnjenje spremnika za otpadnu vodu

Napomena

Kod punog spremnika za prljavu vodu plovak zatvara usisni kanal. Usisavanje se prekida. Ispraznite spremnik za prljavu vodu.

⚠ Upozorenje

Vodite računa o lokalnim propisima o rukovanju s otpadnim vodama.

- Crijevo za ispuštanje prijave vode skinite s držača i spustite ga nad prikladan uređaj za sakupljanje.

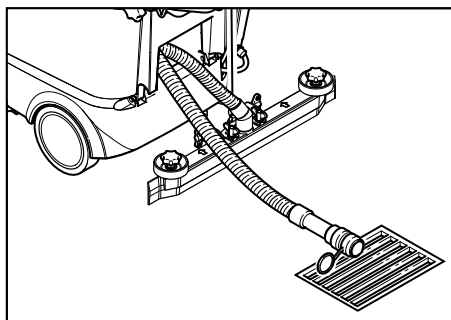

- Vodu ispuštite otvaranjem uređaja za doziranje na ispusnom crijevu.
- Zatim posudu za prljavu vodu isperite čistom vodom.

Pražnjenje spremnika za svježu vodu

- Popustite spojku na gornjem kraju indikatora stanja napunjenosti.
- Crijevano i indikator stanja napunjenosti spustite nad prikladan uređaj za sakupljanje i ispustite tekućinu.
- Spojku ponovno zabravite na uređaju.

Izvedba ECO:

- Odvijte vijak za ispuštanje svježe vode i ispustite tekućinu.
- Ponovo umetnite i zategnite vijak za ispuštanje svježe vode.

Transport

Oprez

Opasnost od ozljeda i oštećenja! Prilikom transporta pazite na težinu uređaja.

- Za transport uređaja na nekom nosećem vozilu pričvrstite ga zateznim remenjem/užadima kako ne bi pomijerao.

Uređaj zauzima manje mjesta ako je potisna ručica zakrenuta prema naprijed:

- Otpustite zvezdaste pričvrstnike potisne ručice.
- Gurnite potisnu ručicu prema naprijed.

Skladištenje

Oprez

Opasnost od ozljeda i oštećenja! Pri skladištenju imajte u vidu težinu uređaja.

- Ovaj se uređaj smije skladištiti samo u zatvorenim prostorijama.
- Mjesto za odlaganje birajte pazeći na dopuštenu ukupnu težinu uređaja kako se ne bi ugrozila statička stabilnost.

Njega i održavanje

⚠ Opasnost

Opasnost od ozljeda! Prije svih zahvata na uređaju sklopku za izbor programa okrenite na "OFF" i izvucite mrežni utikač.

- Gerät auf ebener Fläche abstellen.
- Ispustite i zbrinite prljavu i preostalu svježu vodu.

Plan održavanja

Nakon rada

Oprez

Opasnost od oštećenja. Uređaj ne prskajte vodom i ne primjenjujte nagrizajuća sredstva za pranje.

- Ispustite prljavu vodu.
- Provjerite mrežicu za skupljanje vlakana te je po potrebi očistite.
- Uređaj prebrišite izvana vlažnom krpom natopljenom u otopinu blagog sredstva za pranje.
- Očistite usisne gumice i zaštitu od prskanja, provjerite im pohabanoost te ih po potrebi zamijenite.
- Provjerite istrošenost četki, po potrebi ih zamijenite.

Mjesečno

- Provjerite stanje brtvila između spremnika za prljavu vodu i poklopca, prema potrebi ih zamijenite.
- Čišćenje četke (samo varijanta BR)

Godišnje

- Dozvolite da servisna služba provede propisanu inspekciju.

Radovi na održavanju

Zamjena usisnih nastavaka

- Skinite usisni stup.
- Odvrnite zvjezdaste rukohvate.

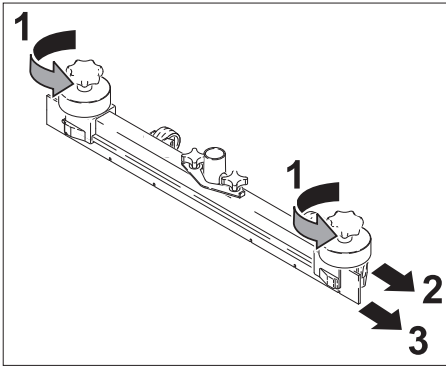

- Skinite plastične dijelove.
- Izvadite usisne nastavke.
- Umetnite nove usisne nastavke.
- Postavite plastične dijelove.
- Pritegnite zvjezdaste rukohvate i zategnite ih.

Zamjena valjaka s četkama

- Ispraznite spremnik za prljavu vodu.
- Uređaj pri ručici za potiskivanje pritisnite prema dolje.
- Transportni mehanizam nogom preklopite prema naprijed.
- Utisnite četku i skinite je prema dolje.
- Umetnite novi valjak s četkom i zavravite ga.
- Transportni mehanizam nogom preklopite prema natrag.

Zamjena diskastih četki

- Ispraznite spremnik za prljavu vodu.
- Uređaj pri ručici za potiskivanje pritisnite prema dolje.
- Transportni mehanizam nogom preklopite prema naprijed.
- Gumb za podešavanje brzine potiska okrenite u položaj –.
- Nadignite diskaste četke.
- Diskaste četke okrenite za oko 45°.
- Diskaste četke skinite prema dolje.

- Nove diskaste četke umetnite obrnutim redoslijedom.
- Namjestite brzinu potiska.
- Transportni mehanizam nogom preklopite prema natrag.

Ugovor o održavanju

Za pouzdani rad uređaja mogu se s nadležnim Kärcherovim uredom za prodaju zaključiti ugovori o održavanju.

Zaštita od mraza

Pri opasnosti od mraza:

- Ispraznite spremnik za svježu i prljavu vodu.
- Uređaj spremite u prostoriju zaštićenu od smrzavanja.

Smetnje

⚠ **Opasnost**

Opasnost od ozljeda Prije svih zahvata na uređaju sklopku za izbor programa okrenite na "OFF" i izvucite mrežni utikač.

- Stroj postavite na ravnu podlogu.
- Ispustite i zbrinite u otpad prljavu vodu i preostalu čistu vodu.

U slučaju smetnji koje se ne mogu otkloniti uz pomoć ove tablice, pozovite servisnu službu.

Smetnje

Smetnja	Otklanjanje
Uređaj se ne može pokrenuti	Provjerite je li strujni utikač utaknut u utičnicu.
Nedovoljna količina vode	Provjerite razinu svježe vode i po potrebi dopunite spremnik. Provjerite da crijeva nisu začepljena te ih po potrebi očistite.
Nedovoljan učinak usisavanja	Provjerite brtvila između spremnika prijave vode i poklopca, prema potrebi ih zamijenite. Očistite mrežicu za skupljanje vlakana. Očistite gumice za usisavanje prljavštine na usisnoj konzoli, prema potrebi ih okrenite naopako ili zamijenite. Provjerite da usisno crijevo nije začepljeno te ga po potrebi očistite. Provjerite zabrtvljenost usisnog crijeva te ga po potrebi zamijenite. Provjerite je li poklopac crijeva za ispuštanje prljave vode zatvoren. Provjerite podešenost usisne konzole.
Nezadovoljavajući rezultat čišćenja	Provjerite istrošenost četki, po potrebi ih zamijenite.
Četke se ne vrte	Provjerite da neko strano tijelo ne blokira četke te ga otklonite.

Tehnički podaci

		BR 40/25 C Ep BR 40/25 C Eco Ep	BD 40/25 C Ep BD 40/25 C Eco Ep
Snaga			
Nazivni napon	V/Hz	230 / 1~50/60	230 / 1~50/60
Prosječna potrošnja energije	W	1880	1580
Snaga usisnog motora	W	780	780
Snaga motora za četke	W	800	800
Usisivanje			
Snaga usisavanja, protok zraka	l/s	40	40
Maks. učinak usisavanja, podtlak	kPa	180	180
Četke za čišćenje			
Radna širina	mm	400	390
Promjer četke	mm	96	385
Broj okretaja četki	1/min	1050	140
Dimenzije i težine			
Teoretski površinski učinak	m ² /h	1600	1600
Zapremnina spremnika svježe/prljave vode	l	25	25
Duljina (bez potisne ručice)	mm	800	870
Širina (bez usisne konzole)	mm	575	575
Visina (bez potisne ručice)	mm	830	830
Transportna težina	kg	55	61
Dopuštena ukupna težina	kg	80	86
Utvrđene vrijednosti prema EN 60335-2-72			
Ukupna vrijednost oscilacija na rukama	m/s ²		<2,5
Nepouzdanost K	m/s ²		0,2
Razina zvučnog tlaka L _{pA}	dB(A)		70
Nepouzdanost K _{pA}	dB(A)		1
Razina zvučne snage L _{WA} + nepouzdanost K _{WA}	dB(A)		85

EZ izjava o usklađenosti

Izjavljujemo da navedeni uređaj u svojoj zamisli i konstrukciji te kod nas korištenoj izvedbi odgovara osnovnim sigurnosnim i zdravstvenim zahtjevima u skladu s niže navedenim direktivama Europske Zajednice. Ova izjava gubi valjanost u slučaju izmjene stroja koja nisu ugovorene s nama.

Proizvod: čistač podova

Tip: 1.515-xxx

Odgovarajuće smjernice EZ:

2006/42/EZ (+2009/127/EZ)

2004/108/EZ

Primijenjene usklađene norme:

EN 55014-1: 2006 + A1: 2009

EN 55014-2: 1997 + A2: 2008

EN 60335-1

EN 60335-2-29

EN 60335-2-67

EN 61000-3-2: 2006 + A2: 2009

EN 61000-3-3: 2008

Potpisnici rade po nalogu i s ovlaštenjem posloводства.



H. Jenner
CEO



S. Reiser
Head of Approbation

Opunomoćeni za izradu dokumentacije:
S. Reiser

Alfred Kärcher GmbH & Co. KG

Alfred-Kärcher-Str. 28 - 40

71364 Winnenden (Germany)

Tel.: +49 7195 14-0

Faks: +49 7195 14-2212

Winnenden, 2011/07/01

Jamstvo

U svakoj zemlji važe jamstveni uvjeti koje je izdala naša nadležna organizacija za distribuciju. Eventualne smetnje na priboru za vrijeme trajanja jamstva uklanjamo besplatno ukoliko je uzrok greška u materijalu ili proizvodnji. U slučaju koji podliježe garanciji obratite se, uz prilaganje potvrde o kupnji, Vašem prodavaču ili najbližoj ovlaštenoj servisnoj službi.

Pričuvni dijelovi

- Smije se koristiti samo onaj pribor i oni pričuvni dijelovi koje dozvoljava proizvođač. Originalan pribor i originalni pričuvni dijelovi jamče za to da stroj može raditi sigurno i bez smetnji.
- Pregled najčešće potrebnih pričuvnih dijelova naći ćete na kraju ovih radnih uputa.
- Dodatne informacije o pričuvnim dijelovima dobiti ćete pod www.kaercher.com u dijelu Servis (Service).



Pre prve upotrebe Vašeg uređaja pročitajte ove originalno uputstvo za rad, postupajte prema njemu i sačuvajte ga za kasniju upotrebu ili za sledećeg vlasnika.

Pregled sadržaja

Sigurnosne napomene	SR . . . 1
Funkcija	SR . . . 1
Namensko korišćenje	SR . . . 2
Zaštita životne sredine	SR . . . 2
Komandni elementi	SR . . . 3
Pre upotrebe	SR . . . 4
Rad	SR . . . 4
Nega i održavanje	SR . . . 7
Smetnje	SR . . . 9
Tehnički podaci	SR . . 10
Izjava o usklađenosti sa propisima EZ	SR . . 11
Garancija	SR . . 11
Rezervni delovi	SR . . 11

Sigurnosne napomene

Pre prvog korišćenja uređaja pročitajte i uzmite u obzir ovo uputstvo za rukovanje kao i priloženu brošuru sa sigurnosnim napomenama za uređaje za čišćenje četkanjem i ekstraktore, 5.956-251.

⚠ Upozorenje

*Nemojte upotrebljavati uređaj na terenima pod nagibom.
Ne dopustite da priključni vod dođe u dodir s rotirajućim četkama.*

Sigurnosni elementi

Bezbednosni uređaji služe za zaštitu korisnika i zato ne smeju da se menjaju ili da se njihova funkcija zaobilazi.

Poluga za uključivanje

Za momentalno isključivanje pogona četki pustite polugu za uključivanje.

Simboli u uputstvu za rad

⚠ Opasnost

Ukazuje na neposredno preteću opasnost koja dovodi do teških telesnih povreda ili smrti.

⚠ Upozorenje

Ukazuje na eventualno opasnu situaciju koja može dovesti do teških telesnih povreda ili smrti.

Oprez

Ukazuje na eventualno opasnu situaciju koja može dovesti do lakših telesnih povreda ili izazvati materijalnu štetu.

Funkcija

Ova mašina za ribanje i usisavanje upotrebljava se za mokro čišćenje ili poliranje ravnih podova.

Podešavanjem programa za čišćenje i količine vode uređaj lako može da se prilagodi tako da udovoljava različitim zahtevima čišćenja.

Radna širina od 400 mm i zapremina rezervoara za svežu i prljavu vodu od po 25 l omogućavaju efikasno čišćenje.

Mrežni pogon omogućava visoku snagu bez ograničavanja radnog vremena.

Napomena



Zavisno od zahteva čišćenja uređaj može da se opremi različitim priborom. Zatražite naš katalog ili posetite našu Internet stranicu pod www.kaercher.com.

Namensko korišćenje

Ovaj uređaj koristite isključivo u skladu sa navodima ovog radnog uputstva.

- Uređaj sme da se koristi samo za čišćenje tvrdih površina otpornih na vlagu i sredstva za poliranje.
Raspon radne temperature je između +5°C i +40°C.
- Uređaj nije prikladan za čišćenje smrznutih podova (npr. u rashladnim komorama).
- Uređaj nije prikladan za čišćenje smrznutih podova (npr. u rashladnim komorama).
- Uređaj se sme opreмати isključivo originalnim priborom i rezervnim delovima.
- Uređaj je razvijen za čišćenje podova u zatvorenim prostorijama odnosno podova natkrivenih površina. Kod ostalih oblasti primene mora se proveriti primena alternativnih četki.
- Uređaj nije namenjen za čišćenje javnih saobraćajnih površina.
- Uzmite u obzir dozvoljenu površinsku opteretivost poda.
Uređaj nije prikladan za primenu u područjima gde postoji opasnost od eksplozija.

Zaštita životne sredine

	Ambalaža se može ponovo preraditi. Molimo Vas da ambalažu ne bacate u kućne otpatke nego da je dostavite na odgovarajuća mesta za ponovnu preradu.
	Stari uređaji sadrže vredne materijale sa sposobnošću recikliranja i treba ih dostaviti za ponovnu preradu. Baterije, ulje i slične materije ne smeju dospeti u čovekovu okolinu. Stoga Vas molimo da stare uređaje odstranjujete preko primerenih sabirnih sistema.

Napomene o sastojcima (REACH)

Aktuelne informacije o sastojcima možete pronaći na stranici:

www.kaercher.com/REACH

Komandni elementi

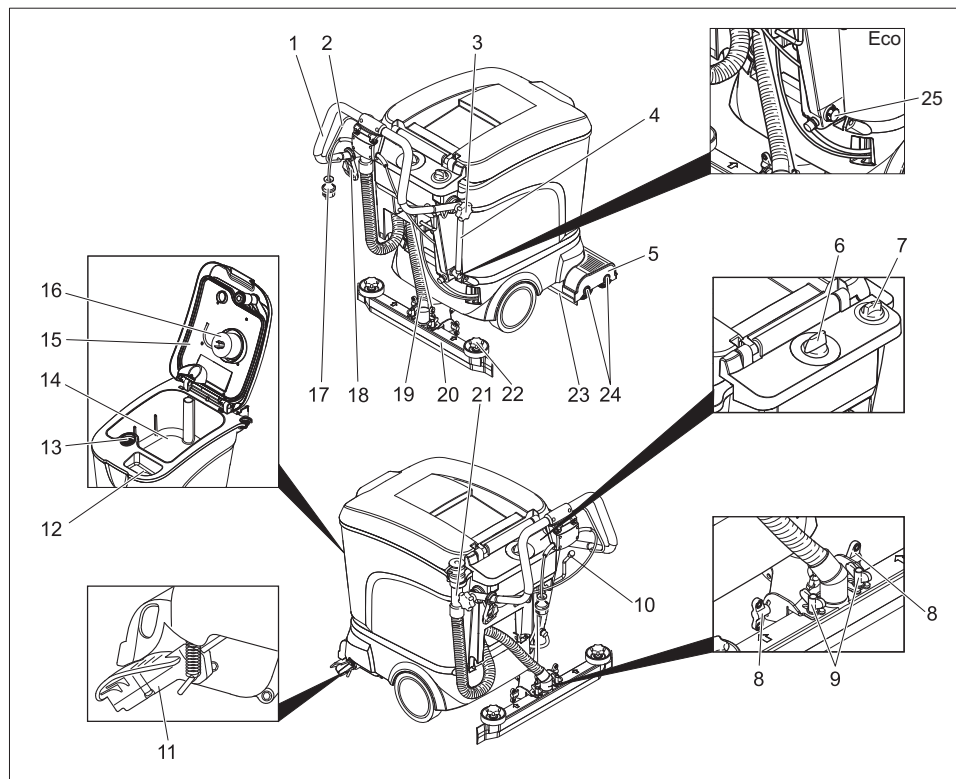

- | | |
|--|--|
| 1 Potisna ručica | 14 Rezervoar prljave vode |
| 2 Poluga za uključivanje | 15 Poklopac rezervoara za prljavu vodu |
| 3 Zvezdasti pričvršnik potisne ručke | 16 Plovak |
| 4 Indikator napunjenosti i crevo za ispuštanje sveže vode (ne kod verzije ECO) | 17 Strujni utikač |
| 5 Blok čistača | 18 Kuka za vučno rasterećenje |
| 6 Prekidač za izbor programa | 19 Usisno crevo |
| 7 Dugme za regulisanje količine vode | 20 Usisna konzola * |
| 8 Leptir matice za naginganje usisne konzole | 21 Ispusno crevo prijave vode |
| 9 Leptir navrtke za pričvršćenje usisne konzole | 22 Zvezdasti pričvršnici za zamenu usisnih guma |
| 10 Poluga za spuštanje usisne konzole | 23 Zaštita od prskanja |
| 11 Transportni mehanizam | 24 Valjkasta četka (verzija BR), pločaste četke (verzija BD) |
| 12 Otvor za punjenje rezervoara za svežu vodu | 25 Zavrtanj za ispuštanje sveže vode (samo kod verzije ECO) |
| 13 Mrežica za skupljanje vlakana | |

* nije sadržano u isporuci (osim kod verzije ECO)

Pre upotrebe

Istovar

- Otpustite zvezdaste pričvrstnike potisne ručke.
- Potisnu ručku preklopite unazad i zategnite zvezdaste pričvrstnike.

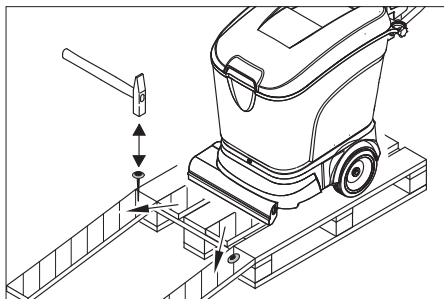

- Dugačke bočne daske paketa postavite na paletu kao podlogu za kretanje (nagibnu rampu).
- Rampu pričvrstite na paletu ekserima.
- Kratke daske postavite ispod rampe kao potporu.
- Uklonite drvene letvice ispred točkova.
- Uređaj spustite sa palete preko nagibne rampe.

Montaža četki

Pre stavljanja u rad moraju biti montirane četke (pogledajte "Radovi na održavanju").

Montaža usisnog stupa

- Usisni stup umetnite u oves usisnog stupa tako da oblikovni lim leži nad ovesom. Zategnite kriine navrtke.

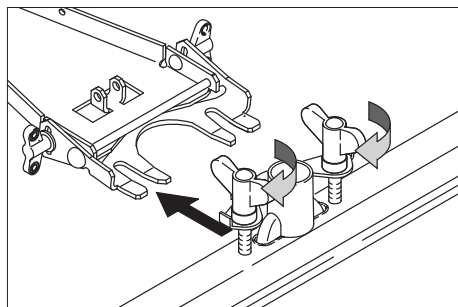

- Nataknite usisno crevo.

Rad

⚠ Upozorenje!

Opasnost od oštećenja. Pre vožnje natrag podignite usisni stup.

Napomena

Za momentalno isključivanje pogona četki pustite polugu za uključivanje.

Punjenje radnih sredstava

⚠ Upozorenje

Opasnost od oštećenja. Upotrebljavajte samo preporučena sredstva za čišćenje. Korisnik snosi za druga sredstva za čišćenje rizik u pogledu bezbednosti na radu i opasnosti od nesreća. Upotrebljavajte samo sredstva za čišćenje, koja ne sadrže otapala, solnu i fluorovodoničnu kiselinu.

Uputstvo

Ne upotrebljavajte sredstva za čišćenje koja se jako pene. Vodite računa o uputstvima za doziranje.

Preporučena sredstva za čišćenje:

Primena	Sredstvo za čišćenje
Održavajuće čišćenje svih podova otornih na vodu	RM 745 RM 746
Održavajuće čišćenje sjajnih površina (na pr. granita)	RM 755 es
Održavajuće čišćenje i osnovno čišćenje industrijskih podova	RM 69
Održavajuće čišćenje i osnovno čišćenje pločica od finog kamena	RM 753
Održavajuće čišćenje pločica u sanitarnom području	RM 751
Čišćenje i dezinfekcija u sanitarnom području	RM 732
Uklanjanje naslaga prijavštine sa svih podova otpornih na alkalije (na pr. PVC)	RM 752
Uklanjanje naslaga prijavštine sa linoleumskih podova	RM 754

- Otvorite poklopac rezervoara za svežu vodu.
- Mešavinu vode i sredstva za čišćenje napunite do oznake MAX na indikatoru stanja napunjenosti. Najviša temperatura tečnosti sme da iznosi 60°C.
- Zatvorite poklopac rezervoara za svežu vodu.

Transport na mesto upotrebe

Sa voznim mehanizmom preklapljenim prema napred možete uređaj potikivati na mesto upotrebe, a da četke pritom ne dodiruju pod.

- Nadignite usisni stup.
- Uređaj pritisnite prema dole uz pomoć poluge za potiskivanje.
- Vozni mehanizam nogom prekopite prema napred.
- Uređaj potiskujte do mesta upotrebe uz pomoć poluge za potiskivanje.

Programi za čišćenje

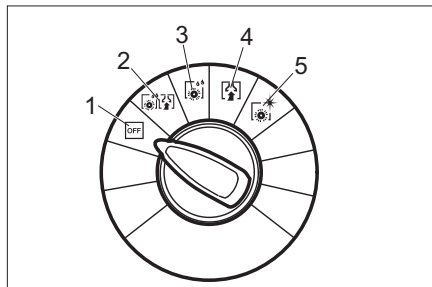

- 1 OFF
Uređaj je izvan pogona.
- 2 Ribanje i usisavanje
Mokro čišćenje poda i usisavanje prijave vode.
- 3 Mokro struganje
Mokro čišćenje poda i čekanje da deterđent deluje.
- 4 Usisivanje
Usisavanje nastale prljavštine.
- 5 Poliranje
Poliranje poda bez nanošenja tečnosti.

Podešavanje usisne konzole

Kosi položaj

Za poboljšavanje rezultata usisavanja na opločenim podlogama možete usisni stup zakrenuti u kosi položaj do 5°.

- Odvrmite krilne navrtke.
- Okrenite usisni stup.

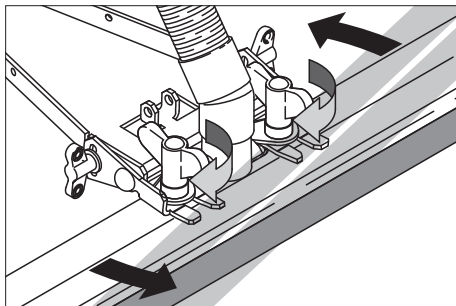

- Zategnite krilne navrtke.

Nagib

Kod nezadovoljavajućeg rezultata usisavanja možete menjati nagib ravnog usisnog stupa.

- Odvrmite krilne navrtke.
- Nagnite usisni stup.

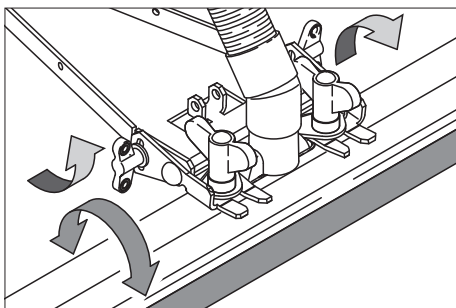

- Zategnite krilne navrtke.

Podešavanje brzine potiska (samo varijanta BD)

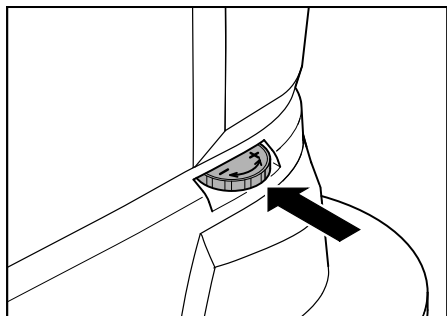

- Vozni mehanizam nogom preklopite prema napred.
- Smanjivanje brzine: dugme okrenite u smeru -.
- Povećavanje brzine: dugme okrenite u smeru +.

Priključivanje na električnu mrežu

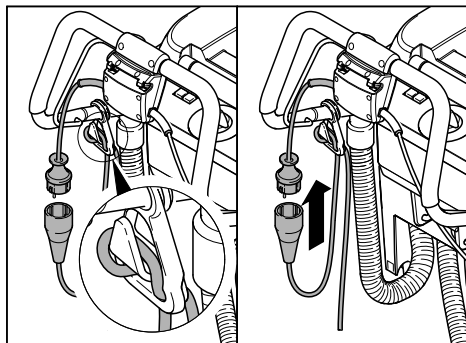

- Kraj produžnog kabla kao petlju obesite na kuku za vučno rasterećenje.
- Utaknite mrežni utikač.

Čišćenje

- Transportni mehanizam nogom preklopite unazad.
- Prekidač za izbor programa okrenite na željeni program čišćenja.
- Podesite količinu vode u zavisnosti od zaprljanja i vrste podne obloge.
- Spustite usisnu konzolu.
- Uključite četke povlačenjem poluge za uključivanje.

Oprez

Opasnost od oštećenja podne obloge. Ne dopustite da uređaj radi u mestu.

Zaustavljanje i odlaganje

- Zatvorite dugme za regulisanje količine vode.
- Uređaj pomerite još 1-2 m prema napred kako biste usisali ostatak vode.
- Prekidač za izbor programa okrenite na "OFF".
- Nadignite usisnu konzolu.
- Transportni mehanizam nogom preklopite prema napred.

Oprez

Opasnost od deformisanja četke/-i. Pri odlaganju uređaja rasteretite četku/-e preklapanjem transportnog mehanizma prema napred.

Pražnjenje rezervoara za zaprljanu vodu

Uputstvo

Kod punog rezervoara za zaprljanu vodu plovak zatvara usisni kanal. Usisavanje se prekida. Ispraznite rezervoar za zaprljanu vodu.

⚠ Upozorenje

Poštujte lokalne propise o rukovanju sa otpadnim vodama.

- Crevo za ispuštanje zaprljane vode skinite sa držača i spustite ga nad prikladan uređaj za sakupljanje.

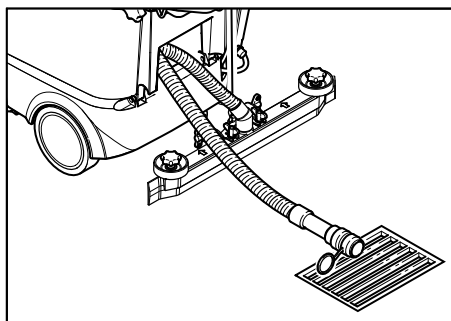

- Vodu ispuštite otvaranjem dozirnog uređaja na ispusnom crevu.
- zatim posudu za zaprljanu vodu isperite čistom vodom.

Pražnjenje rezervoara za svežu vodu

- Odvojite sklopku na gornjem kraju indikatora stanja napunjenosti.
- Crevo indikatora stanja napunjenosti spustite nad prikladan uređaj za sakupljanje i pustite da tečnost iscuri.
- Sklopku ponovo umetnite u ležište na uređaju.

Verzija ECO:

- Odvijte zavrtnanj za ispuštanje sveže vode i isпустite tečnost.
- Ponovo umetnite i zategnite zavrtnanj za ispuštanje sveže vode.

Transport

Oprez

Opasnost od povreda i oštećenja! Prilikom transporta pazite na težinu uređaja.

- Za transport uređaja na nekom nosećem vozilu pričvrstite ga zateznim remenjem/užadima kako ne bi pomerao.

Uređaj zauzima manje mesta ako se potisna ručka preklopi prema napred:

- Otpustite zvezdaste pričvrsnike potisne ručke.
- Potisnu ručku gurnite prema napred.

Skladištenje

Oprez

Opasnost od povreda i oštećenja! Pri skladištenju imajte u vidu težinu uređaja.

- Ovaj uređaj se sme skladištiti samo u zatvorenim prostorijama.
- Mesto za odlaganje birajte pazeći na dozvoljenu ukupnu težinu uređaja kako se ne bi ugrozila statička stabilnost.

Nega i održavanje

⚠ Opasnost

Opasnost od ozleda. Pre svih zahvata na uređaju prekidač za izbor programa obrnite na "OFF" i izvucite mrežni utikač.

- Gerät auf ebener Fläche abstellen.
- Ispustite i uklonite prijavu i preostalu svežu vodu.

Plan održavanja

Nakon rada

Oprez

Opasnost od oštećenja. Uređaj ne prskajte vodom i ne upotrebljavajte agresivna sredstva za čišćenje.

- Ispustite prijavu vodu.
- Proverite mrežicu za skupljanje vlakana i po potrebi je očistite.
- Uređaj prebrišite spolja vlažnom krpom natopljenom u rastvor blagog sredstva za pranje.
- Usisne gumice i zaštitu od prskanja očistite, proverite njihovu istrošenost i po potrebi ih zamenite.
- Proverite istrošenost četki, po potrebi ih zamenite.

Mesečno

- Proverite stanje zaptivki između rezervoara za zaprljanu vodu i poklopca, prema potrebi ih zamenite.
- Očistite tunel četki. (samo varijanta BR)

Godišnje

- Provedbu propisane inspekcije prepustite servisnoj službi.

Radovi na održavanju

Zamena usisnih nastavaka

- Skinite usisni stup.
- Odvrnite zvezdaste ručke.

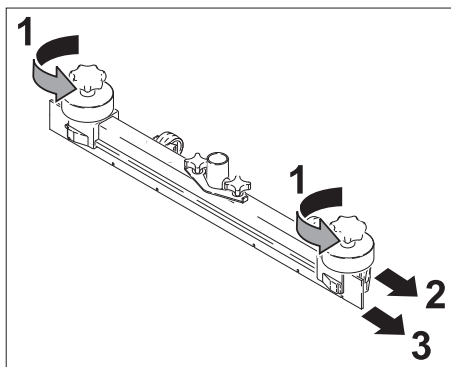

- Skinite plastične delove.
- Skinite usisne nastavke.
- Utisnite nove usisne nastavke.
- Postavite plastične delove.
- Privijte i zategnite zvezdaste ručke.

Zamena četkastih valjaka

- Ispraznite rezervoara za zaprljanu vodu.
- Uređaj pritisnite prema dole uz pomoć poluge za potiskivanje.
- Vozni mehanizam nogom preklopite prema napred.
- Utisnite četku i skinite je prema dole.
- Umetnite novi četkasti valjak i zavravite ga.
- Vozni mehanizam nogom preklopite prema natrag.

Zamena diskastih četki

- Ispraznite rezervoar za zaprljanu vodu.
- Uređaj pritisnite prema dole uz pomoć poluge za potiskivanje.
- Vozni mehanizam nogom preklopite prema napred.
- Dugme za podešavanje brzine potiska okrenite u smeru -.
- Nadignite diskaste četke.
- Diskaste četke obrnite za ca. 45°.
- Diskaste četke skinite prema dole.

- Umetanje novih diskastih četki obavite obrnutim redosledom.
- Podesite brzinu potiska.
- Vozni mehanizam nogom preklopite prema natrag.

Ugovor o održavanju

Za pouzdan rad uređaja mogu se sa ovlašćenim Kärcherovim biroom za prodaju sklopiti ugovori o održavanju.

Zaštita od mraza

U slučaju opasnosti od mraza:

- Ispraznite rezervoar za svežu i prljavu vodu.
- Uređaj čuvajte u prostoriji zaštićenoj od smrzavanja.

Smetnje

⚠ **Opasnost**

Opasnost od ozleda. Pre svih zahvata na uređaju prekidač za izbor programa obrnite na "OFF" i izvucite mrežni utikač.

- Uređaj postavite na ravnu podlogu.
- Ispustite i zbrinite u otpad prljavu vodu i preostalu čistu vodu.

U slučaju smetnji koje se ne mogu otkloniti uz pomoć ove tabele, pozovite servisnu službu.

Smetnje

Smetnja	Otklanjanje
Uređaj se ne može pokrenuti	Proverite da li je strujni utikač utaknut u utičnicu.
Nedovoljna količina vode	Proverite nivo sveže vode i po potrebi dopunite rezervoar. Proverite da creva nisu začepljena i po potrebi ih očistite.
Nedovoljan učinak usisavanja	Proverite zaptivke između rezervoara za prljavu vodu i poklopca, po potrebi ih zamenite. Očistite mrežicu za skupljanje vlakana. Očistite gumice za usisavanje prljavštine na usisnoj konzoli, po potrebi ih okrenite naopako ili zamenite. Proverite da usisno crevo nije začepljeno i po potrebi ga očistite. Proverite zaptivenost usisnog creva i po potrebi ga zamenite. Proverite da li je poklopac na crevu za ispuštanje prljave vode zatvoren. Proverite podešenost usisne konzole.
Nezadovoljavajući rezultat čišćenja	Proverite istrošenost četki, po potrebi ih zamenite.
Četke se ne vrte	Proverite da neko strano telo ne blokira četke pa ga otklonite.

Tehnički podaci

		BR 40/25 C Ep BR 40/25 C Eco Ep	BD 40/25 C Ep BD 40/25 C Eco Ep
Snaga			
Nominalni napon	V/Hz	230 / 1~50/60	230 / 1~50/60
Prosečna potrošnja energije	W	1880	1580
Snaga usisnog motora	W	780	780
Snaga motora za četke	W	800	800
Usisivanje			
Snaga usisavanja, protok vazduha	l/s	40	40
Maks. učinak usisavanja, podpritisak	kPa	180	180
Četke za čišćenje			
Radna širina	mm	400	390
Prečnik četke	mm	96	385
Broj obrtaja četki	1/min	1050	140
Dimenzije i težine			
Teoretski površinski učinak	m ² /h	1600	1600
Zapremina rezervoara sveže/prljave vode	l	25	25
Dužina (bez potisne ručke)	mm	800	870
Širina (bez usisne konzole)	mm	575	575
Visina (bez potisne ručke)	mm	830	830
Transportna težina	kg	55	61
Dozvoljena ukupna težina	kg	80	86
Izračunate vrednosti prema EN 60335-2-72			
Ukupna vrednost oscilacija na rukama	m/s ²		<2,5
Nepouzdanost K	m/s ²		0,2
Nivo zvučnog pritiska L _{pA}	dB(A)		70
Nepouzdanost K _{pA}	dB(A)		1
Nivo zvučne snage L _{WA} + nepouzdanost K _{WA}	dB(A)		85

Izjava o usklađenosti sa propisima EZ

Ovim izjavljujemo da ovde opisana mašina po svojoj koncepciji i načinu izrade, sa svim njenim modelima koje smo izneli na tržište, odgovara osnovnim zahtevima dole navedenih propisa Evropske Zajednice o sigurnosti i zdravstvenoj zaštiti. Ova izjava prestaje da važi ako se bez naše saglasnosti na mašini izvedu bilo kakve promene.

Proizvod: mašina za pranje podova

Tip: 1.515-xxx

Odgovarajuće EZ-direktive:

2006/42/EZ (+2009/127/EZ)

2004/108/EZ

Primenjene usklađene norme:

EN 55014-1: 2006 + A1: 2009

EN 55014-2: 1997 + A2: 2008

EN 60335-1

EN 60335-2-29

EN 60335-2-67

EN 61000-3-2: 2006 + A2: 2009

EN 61000-3-3: 2008

Potpisnici rade po nalogu i sa ovlašćenjem posloводства.



H. Jenner
CEO



S. Reiser
Head of Approval

Opunomoćeni za izradu dokumentacije:
S. Reiser

Alfred Kärcher GmbH & Co. KG

Alfred-Kärcher-Str. 28 - 40

71364 Winnenden (Germany)

Tel.: +49 7195 14-0

Faks: +49 7195 14-2212

Winnenden, 2011/07/01

Garancija

U svakoj zemlji važe garantni uslovi koje je izdala naša nadležna distributivna organizacija. Eventualne smetnje na priboru za vreme trajanja garancije otklanjamo besplatno, ukoliko je uzrok greška u materijalu ili proizvodnji. U slučaju koji podleže garanciji obratite se sa potvrdom o kupovini Vašem prodavcu ili najbližoj ovlašćenoj servisnoj službi.

Rezervni delovi

- Sme se koristiti samo onaj pribor i oni rezervni delovi koje dozvoljava proizvođač. Originalan pribor i originalni rezervni delovi garantuju za to da uređaj može raditi sigurno i bez smetnji.
- Pregled najčešće potrebnih rezervnih delova naći ćete na kraju ovog radnog uputstva.
- Dodatne informacije o rezervnim delovima dobićete pod www.kaercher.com u delu Servis (Service).



Преди първото използване на Вашия уред прочетете това оригинално инструкция за работа, действайте според него и го запазете за по-късно използване или за следващия притежател.

Съдържание

Указания за безопасност	BG . . . 1
Функция	BG . . . 1
Употреба по предназначение	BG . . . 2
Опазване на околната среда	BG . . . 2
Обслужващи елементи	BG . . . 3
Преди пускане в експлоатация	BG . . . 4
Експлоатация	BG . . . 4
Грижи и поддръжка	BG . . . 7
Повреди	BG . . . 9
Технически данни	BG . . . 10
Декларация за съответствие на ЕО	BG . . . 11
Гаранция	BG . . . 11
Резервни части	BG . . . 11

Указания за безопасност

Преди да експлоатирате уреда за първи път, прочетете и съблюдавайте настоящите инструкции за употреба и приложената брошура „Указания за безопасност за прахосмукачки за сухо и мокро почистване № 5.956-251.

⚠ Предупреждение

Не използвайте уреда по наклонени повърхности.

Не допускате допир на присъединителния кабел с въртящите се четки.

Предпазни приспособления

Предпазните приспособления служат за защита на потребителя не трябва да се изключват или да се променят функциите им.

Включваща скоба

За незабавно изключване на задвижването на четката: Пуснете включващата скоба.

Символи на Упътването за употреба

⚠ Опасност

За непосредствено грозяща опасност, която води до тежки телесни повреди или до смърт.

⚠ Предупреждение

За възможна опасна ситуация, която би могла да доведе до тежки телесни повреди или смърт.

Внимание

За възможна опасна ситуация, която би могла да доведе до леки телесни повреди или материални щети.

Функция

Търкащата изсмукаваща машина се използва за мокро почистване или за полиране на равни подове.

С настройка на почистваща програма и на количеството вода лесно уредът може лесно да се адаптира към всяка задача за почистване.

Работната ширина от 400 мм и вместимостта на резервоара за чиста и мръсна вода от съответно 25 л позволяват ефективно почистване.

задействането в мрежата дава възможност за висока производителност без ограничение на работното време.

Указание

В съответствие със съответната задача за почистване уредът може да се оборудва с различни принадлежности. Попитайте за нашия каталог или ни посетете в Интернет на адрес www.kaercher.com.

Употреба по предназначение

Използвайте този уред само в съответствие със задачите в настоящото Упътване за експлоатация.

- Уредът може да се използва само за почистване на не чувствителни към влага е не чувствителни към полиране твърди повърхности. Температурният обхват на приложение е между +5°C и +40°C.
- Уредът не е подходящ за почистване на замръзнали подове (напр. в хладилни помещения).
- Уредът не е подходящ за почистване на замръзнали подове (напр. в хладилни помещения).
- Уредът може да се оборудва само с оригинални принадлежности и резервни части.
- Уредът е разработен за почистване на подове във вътрешни пространства респ. на покрити повърхности. При други области на приложение да се провери използването на алтернативни четки.
- Уредът не е предназначен за почистване на обществени транспортни пътища.
- Да се спазва допустимото натоварване на повърхностите на пода. Уредът не е подходящ за приложение в застрашени от експлозии обкръжения.

Опазване на околната среда



Опаковъчните материали могат да се рециклират. Моля не хвърляйте опаковките при домашните отпадъци, а ги предайте на вторични суровини с цел повторна употреба.



Старите уреди съдържат ценни материали, подлежащи на рециклиране, които могат да бъдат употребени повторно. Батерии, масла и подобни на тях не бива да попадат в околната среда. Поради това моля отстранявайте старите уреди, използвайки подходящи за целта системи за събиране.

Указания за съставките (REACH)

Актуална информация за съставките ще намерите на:

www.kaercher.com/REACH

Обслужващи елементи

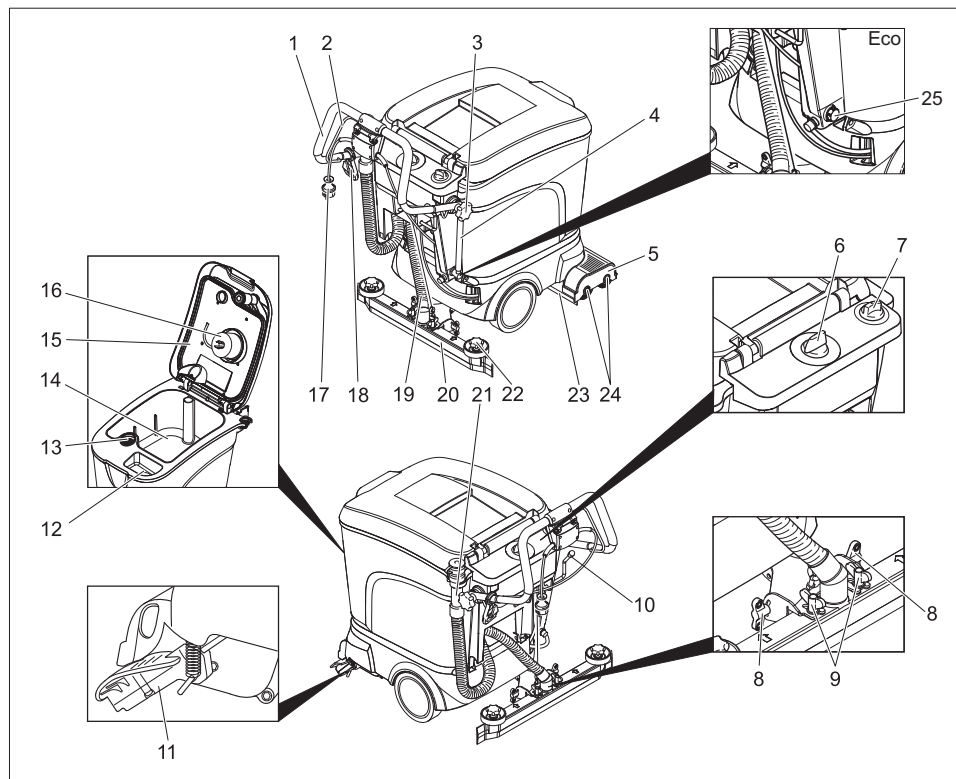

- | | | | |
|----|--|----|---|
| 1 | Плъзгаща скоба | 13 | Цедка за власинки |
| 2 | Включваща скоба | 14 | Резервоар мръсна вода |
| 3 | Звездообразна дръжка закрепване плъзгащи скоби | 15 | Капак резервоар мръсна вода |
| 4 | Индикация за нивото и изпускателен маркуч за чиста вода (не при вариант ECO) | 16 | Поплавък |
| 5 | Почистваща глава | 17 | Щепсел |
| 6 | Прекъсвач за избор на програма | 18 | Кука за кабела |
| 7 | Регулиращо копче количество на водата | 19 | Маркуч за боклук |
| 8 | Крилчати гайки за накланяне на лента засмукване | 20 | Лента засмукване * |
| 9 | Крилчати гайки за закрепване на лента засмукване | 21 | Изпускателен маркуч мръсна вода |
| 10 | Лост смъкване лента засмукване | 22 | Звездообразни дръжки за смяна на засмукващите езичета |
| 11 | Ходов механизъм за транспортно пътуване | 23 | Защита от пръскане |
| 12 | Отвор за пълнене резервоар чиста вода | 24 | Валове на четките (вариант BR) Четки с шайби (вариант BD) |
| | | 25 | Изпускателна пробка чиста вода (само при вариант Eco) |

* не се съдържа в обема на доставка (освен при вариант ECO)

Преди пускане в експлоатация

Разреждане

- Освободете звездообразните дръжки на закрепването на плъзгащите скоби.
- Наклонете плъзгащите скоби назад и затегнете звездообразните дръжки.

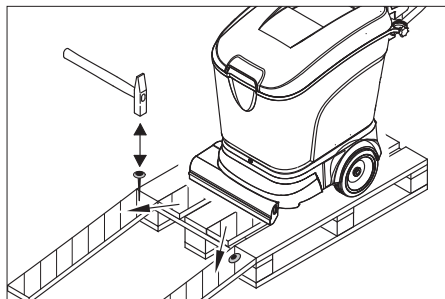

- Дългите странични дъски на опаковката положете като рампа до палета.
- Закрепете рампата с гвоздеи за палета.
- Поставете късите летви за укрепване под рампата.
- Отстранете дървените летви пред колелата.
- Избутайте уреда от палета над рампата.

Монтиране на четките

Преди пускане в експлоатация четките трябва да са монтирани (вж. "Дейности по поддръжката").

Монтиране на смукателната греда

- Поставете смукателната греда в държача така, че накрайниците да са над държача. Завийте крилчатите гайки.

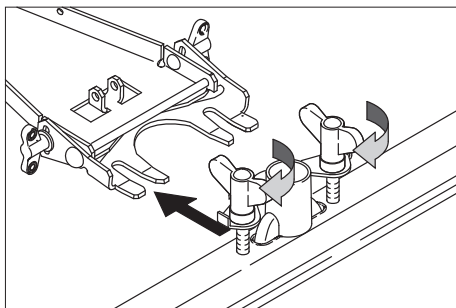

- Поставете смукателния шлаух.

Експлоатация

⚠ Предупреждение!

Опасност от повреди. Преди движение назад вдигнете смукателната греда.

Указание

За незабавно изключване от експлоатация на задвижването на четките пуснете включващата скоба.

Наливане на експлоатационни течности

⚠ Предупреждение

Опасност от повреда. Използвайте единствено предписаните почистващи препарати. За останалите почистващи препарати има повишена опасност за потребителя от злополуки и относно сигурността на експлоатация. Използвайте единствено почистващи препарати, които не съдържат разтварящи вещества, солна или флуороводородна киселина.

Забележка:

Не използвайте силно разпенващи се почистващи препарати. Спазвайте указанията за дозиране.

Препоръчителни почистващи препарати:

Употреба	Препарати за почистване
Стандартно почистване на всякакви водоустойчиви повърхности	RM 745 RM 746
Стандартно почистване на полирани повърхности (напр. гранит)	RM 755 es
Стандартно и основно почистване на индустриални повърхности	RM 69
Стандартно и основно почистване на фини фаянсови плочки	RM 753
Стандартно почистване на санитарен фаянс	RM 751
Почистване и дезинфекция на санитарен фаянс	RM 732
Почистване на алкалноустойчиви повърхности (напр. ПВХ)	RM 752
Почистване на линолеум	RM 754

- Отворете капака на резервоара за чиста вода.
- Налейте течността за почистване до маркировката MAX на показанието за нивото. Максимално допустима температура на течността 60 °C.
- Затворете капака на резервоара за чиста вода.

Придвижване до работното място

- Със спуснат колесник уредът може да се придвижи до работното място, без четките да се допират до земята.
- Повдигнете смукателната греда.
 - Натиснете дръжката за придвижване на уреда надолу.
 - С крака натиснете колесника напред.
 - С дръжката за придвижване преместете уреда до работното място.

Програми за почистване

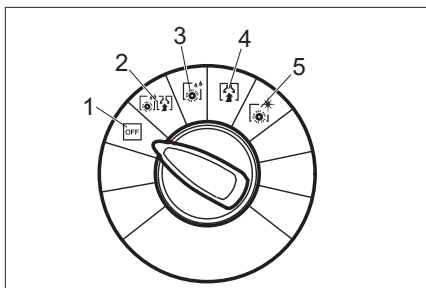

- 1 OFF
Уредът не е в експлоатация.
- 2 Търкащо изсмукване
Почистете пода мокро и изсмучете мръсната вода.
- 3 Мокро търкане
Почистете пода мокро и оставете почистващото средство да подейства.
- 4 Изсмукване
Изсмукване на мръсната течност.
- 5 Полиране
Полиране на подове без нанасяне на течности.

Настройка лента засмукване

Наклонено положение

За подобряване на изсмукването върху гладки повърхности смукателната греда може да се наклони до 5°:

- Развийте крилчатите гайки.
- Завъртете смукателната греда.

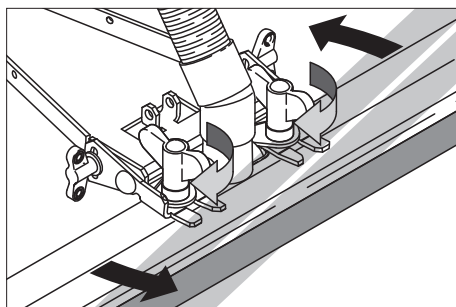

- Завийте крилчатите гайки.

Наклон

При незадоволителен резултат от изсмукването наклонът на изправената смукателна греда може да се промени.

- Развийте крилчатите гайки.
- Наклонете смукателната греда.

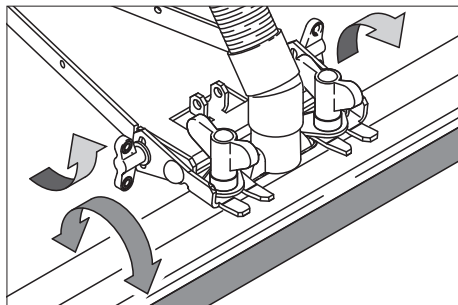

- Завийте крилчатите гайки.

Регулиране на скоростта на движение (само при VD-вариант)

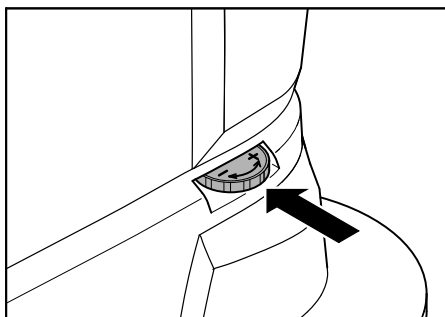

- С крака натиснете колесника напред.
- Намаляване на скоростта: Завъртете бутона в посока -.
- Увеличаване на скоростта: Завъртете бутона в посока +.

Установяване на връзка с мрежата

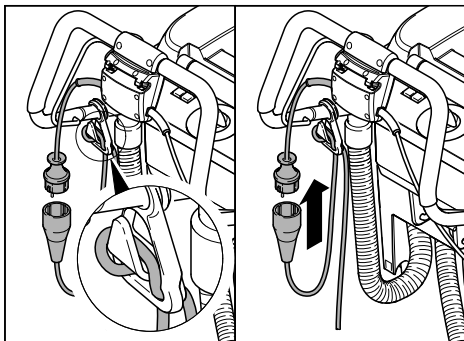

- Закачете края на удължителния кабел на куката както е показано на фигурата.
- Включете щепсела.

Почистване

- Наклонете ходовия механизъм с крака назад.
- Завъртете програматора на желаната програма за почистване.
- Настройте количеството вода в съответствие със замърсяването и подовата настилка.
- Сваляне на смукателната греда.
- Четките да се включат посредством издърпване на дръжката за управление.

Внимание

Опасност от увреждане за подовата настилка. Не оставяйте уреда да работи на място.

Спиране и изключване

- да се затвори регулиращото копче за количеството на водата.
- Уреда да се предвижи 1-2 м напред, за да се изсмучи остатъчната вода.
- Завъртете прекъсвача за избор на програма на „OFF“.
- Повдигане на лента засмукване.
- Наклонете ходовия механизъм с крака напред.

Внимание

Опасност от деформиране на четката/ите. При изключване на уреда освободете четката/ите като избутате колесника напред

Източване на резервоара за мръсна вода

Забележка:

Спазвайте нормативната уредба за работа с отпадъчни води. Изсмукването спира. Изпразнете резервоара за мръсна вода

⚠ Предупреждение

Спазвайте нормативната уредба за работа с отпадъчни води.

- Извадете шлауха за отвеждане на мръсната вода от държача и го свалете в подходящо приспособление за събиране на отпадъчни води.

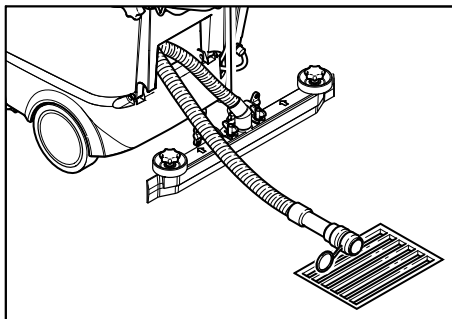

- Излейте водата чрез отваряне на приспособлението за дозиране към шлауха за отвеждане.
- Накрая изплакнете резервоара с чиста вода.

Източване на резервоара за чиста вода

- Освободете съединението в горната част на показанието за нивото на течността.
- Свалете шлауха в подходящо приспособление за събиране на отпадъчни води и източете течността.
- Закрепете отново съединението към уреда.

Вариант Есо:

- Развийте изпускателната пробка чиста вода и оставете течността да изтече.
- Завийте отново изпускателната пробка чиста вода и я затегнете.

Транспорт

Внимание

Опасност от нараняване и повреда! При транспорт имайте пред вид теглото на уреда.

- За транспорт на превозно средство уреда да се осигури с обтягащи колани/ въжета против изплъзване.
- За да заема по-малко място плъзгащата скоба може да се наклони напред:
- Освободете звездообразните дръжки на закрепването на плъзгащите скоби.
 - Плъзгащата скоба да се наклони напред.

Съхранение

Внимание

Опасност от нараняване и повреда! При съхранение имайте пред вид теглото на уреда.

- Съхранението на този уред е позволено само във вътрешни помещения.
- Изберете мястото за съхранение като вземете под внимание общото тегло на уреда, за да не нарушите неговата устойчивост.

Грижи и поддръжка

⚠ Опасност

Опасност от нараняване Преди извършване на всякакви дейности по уреда завъртете програматора на положение „OFF“ и извадете щепсела.

- Gerät auf ebener Fläche abstellen.
- Мръсната вода и останалата чиста вода да се изпуснат и да се отстранят.

План по поддръжка

След работа

Внимание

Опасност от увреждане. Не пръскайте уреда с вода и не използвайте агресивни почистващи препарати.

- Изпуснете мръсната вода.
- Проверете цедката за власинки, при необходимост я почистете.
- Уредът да се почисти отвън с влажен, натопен в мека почистваща луга парцал.
- Почистете засмукващите езичета и предпазителя против пръскане и при нужда ги сменете.
- Четките да се проверят за износване, при необходимост да се сменят.

Ежемесечно

- Проверявайте състоянието на уплътненията между резервоара за мръсна вода и капака и при необходимост ги сменете.
- Почистете прохода на четките. (само при BR вариант)

Ежегодно

- Проведете предписаният технически преглед в сервиз.

Дейности по поддръжката

Сменете смукателните накрайници

- Свалете смукателната греда.
- Развийте ръкохватките.

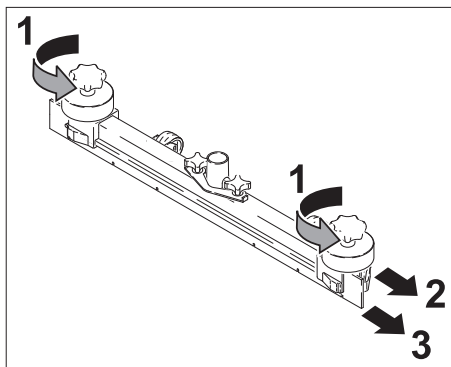

- Свалете пластмасовите части.
- Свалете смукателните накрайници.
- Поставете нови накрайници.
- Поставете пластмасовите части.
- Завийте и затегнете ръкохватките.

Сменете цилиндричните четки

- Изпразнете резервоара за мръсна вода
- Натиснете дръжката за придвижване на уреда надолу.
- С крака натиснете колесника напред.
- Натиснете четката и я изтеглете надолу.
- Поставете нова цилиндрична четка и я застопорете.
- С крака натиснете колесника назад.

Сменете дисковите четки

- Изпразнете резервоара за мръсна вода
- Натиснете дръжката за придвижване на уреда надолу.
- С крака натиснете колесника напред.
- Завъртете бутона за регулиране на скоростта в посока -.
- Повдигнете дисковите четки.
- Завъртете дисковите четки на около 45°.
- Изтеглете дисковите четки надолу.
- Поставете новите дискови четки в обратен ред.
- Регулиране на скоростта на движение
- С крака натиснете колесника назад.

Договор за поддръжка

За осигуряване на надеждна експлоатация на уреда може да сключите договор за поддръжка със съответния търговец на Karcher.

Предпазване от замръзване

При опасност от замръзване:

- Излейте резервоарите за чистата и за мръсната вода.
- Поставете уреда в защитено от замръзване помещение.

Повреди

⚠ Опасност

Опасност от нараняване Преди извършване на всякакви дейности по уреда завъртете програматора на положение „OFF“ и извадете щепсела.

- Уредът се поставя върху равна плоскост.
- Източете мръсната и останалата чиста вода и ги рециклирайте.

При повреди, които не могат да бъдат отстранени с помощта на настоящата таблица, повикайте сервиза.

Повреди

Неизправност	Отстраняване
Уредът не може да се стартира	Проверете дали е включен щепсела.
Недостатъчно количество на водата	Да се провери нивото на чистата вода, при необходимост да се допълни резервоара.
	Маркучите да се проверят за запушване, при необходимост да се почистят.
Недостатъчна мощност на изсмукване	Да се провери състоянието на уплътненията между резервоара за мръсна вода и капака, при необходимост да се сменят.
	Да се почисти цедката за мъхове
	Да се почистят засмукващите езичета на лента засмукване, при необходимост да се обърнат или сменят.
	Смукателния маркуч да се провери за запушване, при необходимост да се почисти.
	Смукателния маркуч да се провери за херметичност, при необходимост да се сменят.
	Проверете, дали капакът на изпускателния маркуч за мръсна вода е затворен
Проверете настройката на лента засмукване.	
Недостатъчен резултат от почистването	Четките да се проверят за износване, при необходимост да се сменят.
Четките не се въртят	Проверете, дали чужди тела не са блокирали четките, при необходимост ги отстранете.

Технически данни

		BR 40/25 C Ep BR 40/25 C Eco Ep	BD 40/25 C Ep BD 40/25 C Eco Ep
Мощност			
Номинално напрежение	V/Hz	230 / 1~50/60	230 / 1~50/60
Средна консумирана мощност	W	1880	1580
Мощност на смукателния мотор	W	780	780
Мощност на мотора на четките	W	800	800
Изсмукване			
Смукателна мощност, количество на въздуха	л/сек	40	40
Смукателна мощност, вакуум макс.	kPa	180	180
Почистващи четки			
Работна ширина	мм	400	390
Диаметър четка	мм	96	385
Обороти на четките	1/мин	1050	140
Мерки и тегла			
Теоретична повърхностна мощност	м ² /ч	1600	1600
Обем резервоар чиста/ мръсна вода	л	25	25
Дължина (без плъзгаща скоба)	мм	800	870
Ширина (без бента засмукване)	мм	575	575
Височина (без плъзгаща скоба)	мм	830	830
Тегло при транспорт	кг	55	61
Допустимо общо тегло	кг	80	86
Установени стойности съгласно EN 60335-2-72			
Обща стойност вибрации на рамената	m/s ²	<2,5	
Несигурност K	m/s ²	0,2	
Ниво на звука L _{рА}	dB(A)	70	
Неустойчивост K _{рА}	dB(A)	1	
Ниво на звукова мощност L _{WA} + неустойчивост K _{WA}	dB(A)	85	

Декларация за съответствие на ЕО

С настоящото декларираме, че цитираната по-долу машина съответства по концепция и конструкция, както и по начин на производство, прилаган от нас, на съответните основни изисквания за техническа безопасност и безвредност на Директивите на ЕО. При промени на машината, които не са съгласувани с нас, настоящата декларация губи валидност.

Продукт: Уред за почистване на под
Тип: 1.515-xxx

Намиращи приложение Директиви на ЕО:

2006/42/ЕО (+2009/127/ЕО)
2004/108/АЕ

Намерили приложение хармонизирани стандарти:

EN 55014-1: 2006 + A1: 2009

EN 55014-2: 1997 + A2: 2008

EN 60335-1

EN 60335-2-29

EN 60335-2-67

EN 61000-3-2: 2006 + A2: 2009

EN 61000-3-3: 2008

Подписалите действат по възложение и като пълномощници на управителното тяло.



H. Jenner
CEO



S. Reiser
Head of Approbation

пълномощник по документацията:
S. Reiser

Alfred Kaercher GmbH & Co. KG
Alfred-Kaercher-Str. 28 - 40
71364 Winnenden (Germany)
Тел.: +49 7195 14-0
Факс: +49 7195 14-2212

Winnenden, 2011/07/01

Гаранция

Във всяка страна са валидни издадени те от оторизирания ни дистрибутор гаранционни условия. Евентуални повреди на Вашите принадлежности ще отстраним в рамките на гаранционния срок безплатно, ако се касае за дефект в материалите или при производство. В случай, че трябва да предявите правото си на използване на гаранция се обърнете към специализираната търговска мрежа или към най-близкия Ви оторизиран сервиз, като представите и документите за покупката.

Резервни части

- Могат да се използват само принадлежности и резервни части, които са позволени от производителя. Оригиналните принадлежности и оригинални резервни части дават гаранция за това, уредът да може да се използва сигурно и без повреди.
- Списък на най-често необходимите резервни части ще намерите в края на упътването за експлоатация.
- Други информации относно резервните части можете да получите на www.kaercher.com в област Сервиз.

BR/BD 40/25 C

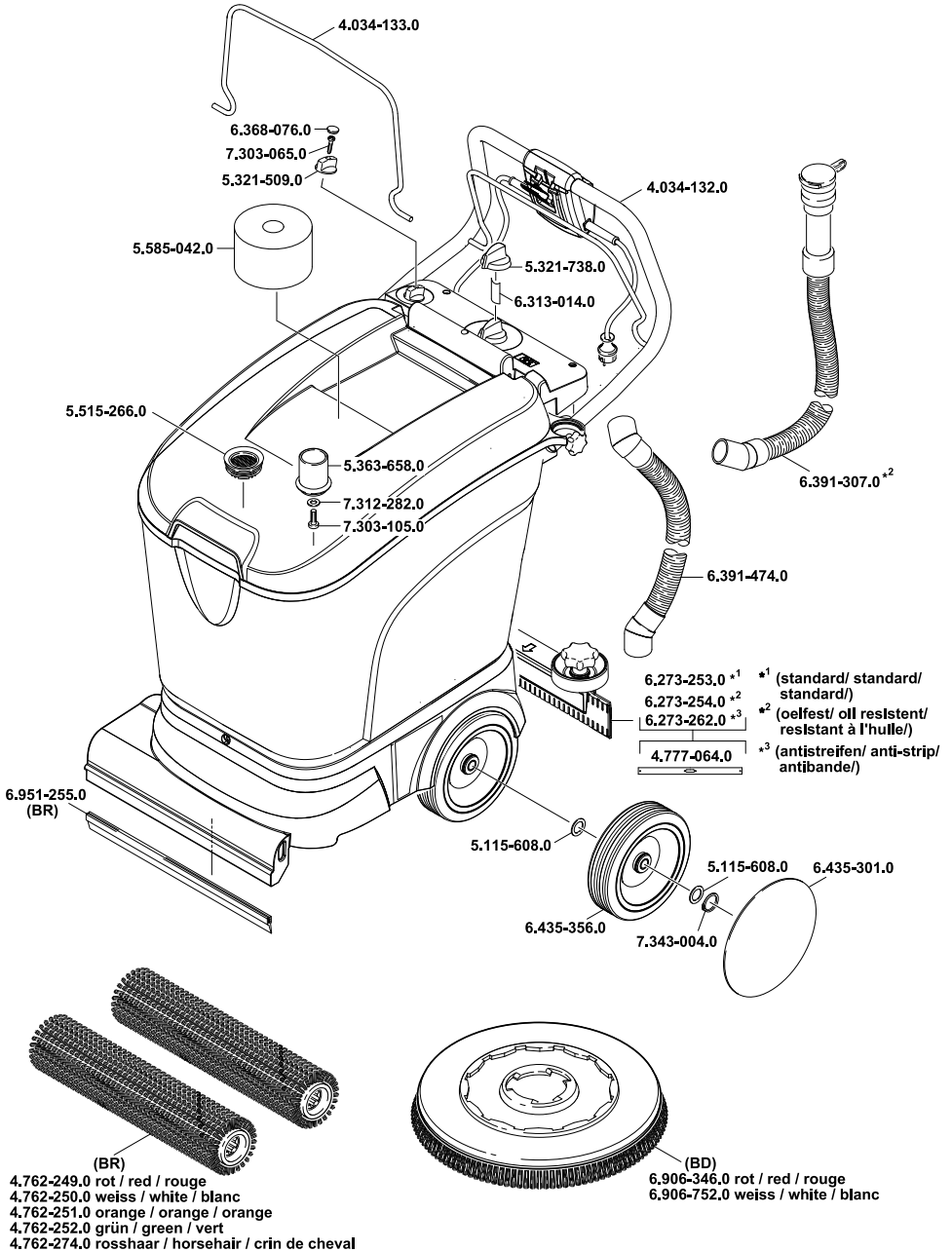

- AE** Kärcher FZE, P.O. Box 17416, Jebel Ali Free Zone (South), Dubai, United Arab Emirates,
☎+971 4 886-1177, www.kaercher.com
- AR** Kärcher S.A., Uruguay 2887 (1646) San Fernando, Pcia. de Buenos Aires
☎+54-11 4506 3343, www.karcher.com.ar
- AT** Alfred Kärcher Ges.m.b.H., Lichtblaustraße 7, 1220 Wien,
☎+43-1-25060-0, www.kaercher.at
- AU** Kärcher Pty. Ltd., 40 Koornang Road, Scoresby VIC 3179, Victoria,
☎+61-3-9765-2300, www.karcher.com.au
- BE** Kärcher N.V., Industrieweg 12, 2320 Hoogstraten,
☎+32-3-340 07 11, www.karcher.be
- BR** Kärcher Indústria e Comércio Ltda., Av. Professor Benedito Montenegro no 419, Betel, Paulínia - Estado de Sao Paulo, CEP 13.140-000
☎+55-19-3884-9100, www.karcher.com.br
- CA** Kärcher Canada Inc., 6535 Millcreek Road, Unit 67, Mississauga, ON, L5N 2M2,
☎+1-905-672-8233, www.karcher.ca
- CH** Kärcher AG, Industriestrasse, 8108 Dällikon, Kärcher SA, Croix du Péage, 1029 Villars-Ste-Croix,
☎0844 850 864, www.kaercher.ch
- CN** Kärcher (Shanghai) Cleaning Systems, Co., Ltd., Part F, 2nd Floor, Building 17, No. 33, XI YA Road, Waigaoqiao Free Trade, Pudong, Shanghai, 200131
☎+86-21 5076 8018, www.karcher.cn
- CZ** Kärcher spol. s r.o., Modletice c.p. 141, CZ-251 01 Ricany,
☎+420/323/606 014, www.kaercher.cz
- DE** Alfred Kärcher Vertriebs-GmbH, Friedrich-List-Straße 4, 71364 Winnenden,
☎+49-7195/903-0, www.kaercher.de
- DK** Kärcher Rengøringsystemer A/S, Helge Nielsens Alle 7A, 8723 Løsning,
☎+45-70206667, www.karcher.dk
- ES** Kärcher, S.A., Pol. Industrial Font del Radium, Calle Josep Trueta, 6-7, 08403 Granollers (Barcelona),
☎+34-902 17 00 68, www.karcher.es
- F** Kärcher S.A.S., Z.A. des Petits Carreaux, 5, avenue des Coquelicots, 94865 Bonneuil-sur-Marne,
☎+33-1-4399-6770, www.karcher.fr
- FI** Kärcher OY, Yrittäjätie 17, 01800 Klaukkala,
☎+358-207 413 600, www.karcher.fi
- GB** Kärcher (U.K.) Ltd., Kärcher House, Beaumont Road, Banbury, Oxon OX16 1TB,
☎+44-1295-752-000, www.karcher.co.uk
- GR** Kärcher Cleaning Systems A.E., 31-33, Nikitara str. & Konstantinoupoleos str., 136 71 Athènes,
☎+30-210-2316-153, www.karcher.gr
- HK** Kärcher Limited, Unit 10, 17/F., Apec Plaza, 49 Hoi Yuen Road, Kwun Tong, Kowloon,
☎++(852)-2357-5863, www.karcher.com.hk
- HU** Kärcher Hungaria KFT, Tormásrét út 2., (Vendelpark), 2051 Biatorbagy,
☎+36-23-530-64-0, www.kaercher.hu
- I** Kärcher S.p.A., Via A. Vespucci 19, 21013 Gallarate (VA),
☎+39-848-998877, www.karcher.it
- IE** Kärcher Limited (Ireland), 12 Willow Business Park, Nangor Road, Dublin 12,
☎(01) 409 7777, www.kaercher.ie
- JP** Kärcher (Japan) Co., Ltd., Irene Kärcher Building, No. 2, Matsusaka-Daira 3-chome, Taiwa-cho, Kurokawa-gun, Miyagi 981-3408,
☎+81-22-344-3140, www.karcher.co.jp
- KR** Kärcher (Korea) Co. Ltd., 162 Gukhoe-daero, (872-2 Sinjeong-Dong), Seoul, Korea
☎02-322 6588, A/S. 1544-6577, www.karcher.co.kr
- MX** Kärcher México, SA de CV, Av. Gustavo Baz No. 29-C, Col. Naucalpan Centro, Naucalpan, Edo. de México, C.P. 53000 México,
☎+52-55-5357-04-28, www.karcher.com.mx
- MY** Kärcher Cleaning Systems Sdn. Bhd., 71 & 73 Jalan TPK 2/8, Taman Perindustrian Kinrara, Seksyen 2, 47100 Puchong, Selangor Darul Ehsan, Malaysia,
☎+603 8073 3000, www.karcher.com.my
- NL** Kärcher B.V., Postbus 474, 4870 AL Etten-Leur,
☎0900-33 666 33, www.karcher.nl
- NO** Kärcher AS, Stanseveien 31, 0976 Oslo, Norway,
☎+47 815 20 600, www.karcher.no
- NZ** Kärcher Limited, 12 Ron Driver Place, East Tamaki, Auckland, New Zealand,
☎+64 (9) 274-4603, www.karcher.co.nz
- PL** Kärcher Sp. z o.o., Ul. Stawowa 140, 31-346 Kraków,
☎+48-12-6397-222, www.karcher.pl
- RO** Kärcher Romania srl, Sos. Odaii 439, Sector 1, RO-013606 BUKAREST,
☎+40 37 5709001, www.kaercher.ro
- RU** Kärcher Ltd. Service Center, Leningradsky avenue, 68, Building 2, Moscow, 125315
☎+7-495 789 90 76, www.karcher.ru
- SE** Kärcher AB, Tagenevägen 31, 42502 Hisings-Kärra,
☎+46 (0)31-577 300, www.karcher.se
- SGP** Kärcher South East Asia Pte. Ltd., 5 Toh Guan Road East, #01-00 Freight Links Express Distripark, Singapore 608831,
☎+65-6897-1811, www.karcher.com.sg
- SK** Kärcher Slovakia, s.r.o., Beniaková 2, SK-94901 NITRA,
☎+421 37 6555 798, www.kaercher.sk
- TR** Kärcher Servis Ticaret A.S., 9 Eylül Mahallesi, 307 Sokak No. 6, Gaziemir / Izmir,
☎+90-232-252-0708, +90-232-251-3578, www.karcher.com.tr
- TW** Kärcher Limited, 7/F, No. 66, Jhongjijheng Rd., Sinjhuang City, Taipei County 24243, Taiwan,
☎+886-2-2991-5533, +886-800-666-825, www.karcher.com.tw
- UA** Kärcher TOV, Kilzeva doroga, 9, 03191 Kiew,
☎+380 44 594 7576, www.karcher.com.ua
- USA** To locate your local dealer please visit our web site at <http://www.karchercommercial.com> or call us at 888.805.9852
- ZA** Kärcher (Pty) Ltd., 144 Kuschke Street, Meadowdale, Edenvale, 1614,
☎+27-11-574-5360, www.karcher.co.za