



register and win!
www.kaercher.com



KÄRCHER

WU 90/72

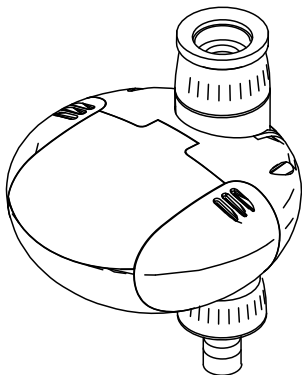

Deutsch	5
English	16
Français	27
Italiano	38
Nederlands	49
Español	60
Português	71
Ελληνικά	82





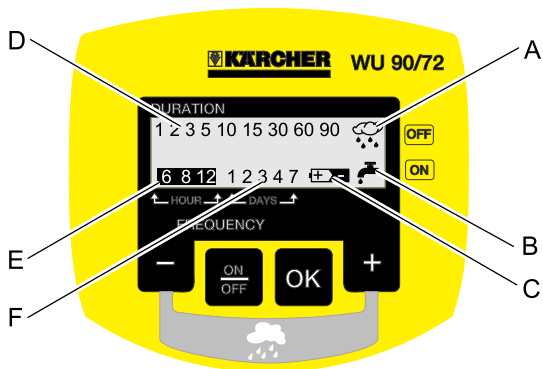
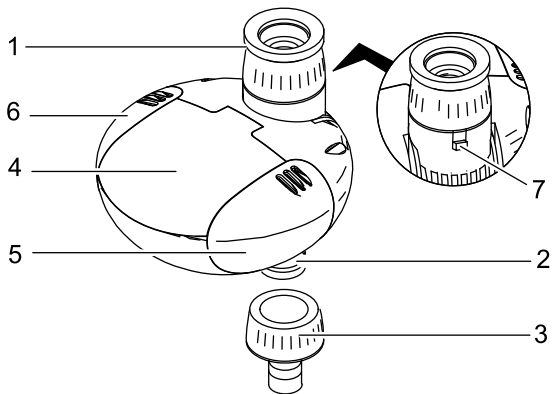

Sehr geehrter Kunde,



Lesen Sie vor der ersten Benutzung Ihres Gerätes diese Betriebsanleitung und handeln Sie danach. Bewahren Sie diese Betriebsanleitung für späteren Gebrauch oder für Nachbesitzer auf.

Bestimmungsgemäße Verwendung

- Dieses Gerät wurde für den privaten Gebrauch entwickelt und ist nicht für die Beanspruchungen des gewerblichen Einsatzes vorgesehen.
- Dieses Gerät ist zum Anschluss an einen Wasserhahn vorgesehen und regelt automatisch den Wasserfluss in Bewässerungssystemen.

Umweltschutz



Die Verpackungsmaterialien sind recyclebar. Bitte werfen Sie die Verpackungen nicht in den Hausmüll, sondern führen Sie diese einer Wiederverwertung zu.



Altgeräte enthalten wertvolle recyclingfähige Materialien, die einer Verwertung zugeführt werden sollten. Batterien und Akkus enthalten Stoffe, die nicht in die Umwelt gelangen dürfen. Bitte entsorgen Sie Altgeräte, Batterien und Akkus deshalb über geeignete Sammelsysteme.

Garantie

In jedem Land gelten die von unserer zuständigen Vertriebsgesellschaft herausgegebenen Garantiebedingungen. Etwaige Störungen an Ihrem Gerät beseitigen wir innerhalb der Garantiefrist kostenlos, sofern ein Material- oder Herstellungsfehler die Ursache sein sollte. Im Garantiefall wenden Sie sich bitte mit Kaufbeleg an Ihren Händler oder die nächste autorisierte Kundendienststelle.

Sicherheitshinweise

Vorsicht

- *Bewässerungsautomat nicht in Trinkwassersystemen betreiben.*
- *Bewässerungsautomat nur mit unbehandeltem, klarem Süßwasser mit einer Temperatur bis maximal 30°C betreiben.*
- *Bewässerungsautomat nur im Außenbereich installieren.*
- *Bewässerungsautomat an der Unterseite vor Spritzwasser schützen und nie in Wasser tauchen.*
- *Bewässerungsautomat vor jedem Betrieb auf Schäden prüfen, bei sichtbaren Beschädigungen Betrieb einstellen.*
- *Bewässerungsautomat nur in vertikaler Position anbringen.*
- *Keine Dichtmasse und keine Schmiermittel verwenden, um den Bewässerungsautomat am Wasserhahn anzuschließen.*
- *Nicht am angeschlossenen Schlauch ziehen.*
- *Nur 9V Batterien (Typ 6LR61 / Alkaline) verwenden.*
- *Keine aufladbaren Batterien verwenden.*
- *Bewässerungsautomat nicht an Orten installieren, an denen sich Kondenswasser bildet, da hierdurch die Batterie beschädigt werden kann.*
- *Bewässerungsautomat nicht in der Nähe von Wärmequellen installieren (maximale Umgebungstemperatur 40°C).*
- *Bewässerungsautomat nicht in der Nähe von unter Spannung stehenden Geräten betreiben.*

Bedienung

Prüfen Sie beim Auspacken den Packungsinhalt auf Vollständigkeit und Beschädigungen. Benachrichtigen Sie bei Beanstandungen bitte Ihren Händler.

Abbildungen siehe Ausklappseite!



Gerätebeschreibung

- 1 Wasseranschluss (G $\frac{3}{4}$) mit Filterdichtung
- 2 Schlauchanschluss
- 3 Kupplungsteil für Schlauchanschluss
- 4 Abdeckung Bedienfeld
- 5 Abdeckung Batteriefach
- 6 Abdeckung Anschluss für Regen- / Feuchtesensor (optionales Zubehör)
- 7 Raste zum Sperren / Entsperren der Schwenkmöglichkeit am Wasseranschluss

Symbole im Display

- A Bewässerungsprogramm deaktiviert
Das gespeicherte Bewässerungsprogramm ist unterbrochen. Es erfolgt keine programmgesteuerte Bewässerung.
- B Bewässerung aktiviert
Das Ventil des Bewässerungsautomaten ist geöffnet. Es erfolgt eine Bewässerung.
- C Batterie leer
Wenn dieses Symbol erscheint, muss die Batterie ausgetauscht werden.
- D Bewässerungsdauer
Zeigt die einstellbare / eingestellte Bewässerungsdauer in Minuten (zum Beispiel 30 Minuten).
- E Bewässerungshäufigkeit (HOUR)
Zeigt die einstellbare / eingestellte Bewässerungshäufigkeit in Stunden (zum Beispiel alle 8 Stunden).
- F Bewässerungshäufigkeit (DAYS)
Zeigt die einstellbare / eingestellte Bewässerungshäufigkeit in Tagen (zum Beispiel alle 2 Tage).

Vor Inbetriebnahme

- ➔ Abdeckung Batteriefach mit einer Münze öffnen.
- ➔ 9V Batterie (Typ 6LR61 / Alkaline) einlegen.
Alle Symbole auf dem Display leuchten 1 Sekunde auf, der Bewässerungsautomat ist nun für die Programmierung bereit.
- ➔ Abdeckung Batteriefach schließen.
- ➔ Kupplungsteil auf Schlauchanschluss schrauben.
- ➔ Raste zum Entsperren der Schwenkmöglichkeit nach unten schieben.
- ➔ Bewässerungsautomat am Gehäuse halten und Wasseranschluss auf den Wasserhahn schrauben.

Vorsicht

Bewässerungsautomat nie ohne mitgelieferte Filterdichtung an den Wasserhahn anschließen.

- ➔ Zur optimalen Befestigung des Bewässerungsautomaten, Raste zum Sperren der Schwenkmöglichkeit nach oben schieben und Bewässerungsautomat ca. 1/4 Umdrehung vorsichtig weiter drehen.

Hinweis: Nicht zu fest anziehen.

- ➔ Raste zum Entsperren der Schwenkmöglichkeit nach unten schieben und Bewässerungsautomat ausrichten.

Hinweis: Bewässerungsautomat so ausrichten, dass das Bedienfeld gut zugänglich ist.

Inbetriebnahme

Hinweis: Nachfolgende Programmierschritte sind immer nacheinander durchzuführen, ein Aufruf eines gezielten Programmpunktes ist nicht möglich.

Durch bestätigen der Auswahl im jeweiligen Programmpunkt mit **[OK]** wird automatisch der nächste Programmierschritt aufgerufen.

Um wieder an den Anfang der Programmierung zu gelangen, Taste **[OK]** 5 Sekunden drücken.

Ausgewählte Einstellungen im Programmierschritt werden durch eine blinkende Anzeige dargestellt.

Bewässerungsdauer einstellen

- ➔ Bewässerungsdauer mit den Tasten **[+]** / **[-]** auswählen und Auswahl mit **[OK]** bestätigen (voreingestellte Bewässerungsdauer ist 30 Minuten).

Bewässerungshäufigkeit einstellen

- ➔ Bewässerungshäufigkeit mit den Tasten **[+]** / **[-]** auswählen (zum Beispiel: alle 6, 8 oder 12 Stunden, beziehungsweise jeden Tag, alle 2, 3, 4 oder 7 Tage).

Hinweis: Bei nächster Bestätigung mit **[OK]** erfolgt innerhalb von 10 Sekunden der Sofortstart. Der verzögerte Start kann innerhalb der 10 Sekunden mit **[+]** / **[-]** aktiviert werden.

- ➔ Ausgewählte Bewässerungshäufigkeit mit **[OK]** bestätigen.

Verzögerten Start aktivieren

- ➔ Verzögerungszeit 6, 8 oder 12 Stunden mit den Tasten **[+]** / **[-]** auswählen und Auswahl mit **[OK]** bestätigen. Der Bewässerungsvorgang startet je nach Auswahl in 6, 8 oder 12 Stunden.

Sofortstart aktivieren

- ➔ 10 Sekunden warten oder Voreinstellung (im Display blinkt „1“) mit **[OK]** bestätigen. Der Bewässerungsvorgang startet sofort.

Programmierung zurücksetzen (Reset)

Um eine Eingabe zu korrigieren oder ein bereits eingestelltes Programm zu löschen

- ➔ Taste **[OK]** 5 Sekunden drücken.

Alle Symbole auf dem Display leuchten 1 Sekunde auf, der Bewässerungsautomat ist nun für die neue Programmierung bereit.

Betrieb

Programmgesteuerte Bewässerung

Die Bewässerung erfolgt automatisch gemäß des eingestellten Programmes (zum Beispiel alle 2 Tage für 60 Minuten).

Hinweis: Bei leerer Batterie wird das Bewässerungsprogramm automatisch unterbrochen. Wird der Bewässerungsautomat längere Zeit unbeaufsichtigt verwendet, vorsorglich eine neue Batterie einlegen.

Bewässerungsprogramm deaktivieren

- ➔ Taste **[+]** und Taste **[-]** mindestens 3 Sekunden gleichzeitig drücken.

Im Display erscheint das Symbol für Bewässerungsprogramm deaktiviert.

Bewässerungsprogramm aktivieren

- ➔ Taste **[+]** und Taste **[-]** mindestens 3 Sekunden gleichzeitig drücken.

Das Symbol für Bewässerungsprogramm deaktiviert im Display erlischt.

Manuelle Bewässerung

Der Bewässerungsautomat kann jederzeit manuell gestartet werden, die eingestellten Programme bleiben davon unberührt.

Start manuelle Bewässerung

➔ Taste **[ON / OFF]** 3 Sekunden drücken.

Der Bewässerungsvorgang startet, im Display erscheint das Symbol für Bewässerung aktiviert.

Hinweis: Nach 60 Minuten wird der Bewässerungsvorgang automatisch beendet.

Stopp manuelle Bewässerung

➔ Taste **[ON / OFF]** 3 Sekunden drücken.

Der Bewässerungsvorgang wird beendet, das Symbol für Bewässerung aktiviert im Display erlischt.

Betrieb beenden

Am Ende der Bewässerungssaison

➔ Wasserhahn schließen.

➔ Bewässerungsautomat von Wasserhahn und Wasserschlauch trennen.

➔ Manuelle Bewässerung aktivieren, damit restliches Wasser aus dem Bewässerungsautomaten abfließen kann.

➔ Batterie entfernen.

Pflege und Wartung

Filterdichtung reinigen

- ➔ Filterdichtung im Wasseranschluss regelmäßig entnehmen und unter fließendem Wasser ausspülen.

Batterie wechseln

Vor jeder Bewässerungssaison

- ➔ Neue 9V Batterie (Typ 6LR61 / Alkaline) einlegen.

Hinweis: Die Sicherheitseinrichtung des Bewässerungsautomaten schließt bei leerer Batterie automatisch das Ventil.

Erscheint im Display das Symbol „Batterie leer“ wird das Bewässerungsprogramm oder ein aktiver Bewässerungsvorgang unterbrochen.

Erfolgt der Wechsel der Batterie innerhalb von 10 Sekunden, bleibt das eingestellte Programm gespeichert und wird nach Einbau der neuen Batterie wieder aktiviert.

Wartung

Das Gerät ist wartungsfrei.

Lagerung

- ➔ Bewässerungsautomat vollständig von Wasser entleeren.
- ➔ Batterie entfernen.
- ➔ Bewässerungsautomat an einem trockenen und frostsicheren Ort lagern.

Hilfe bei Störungen

Störung	Ursache	Behebung
Display schaltet nicht ein.	Batterie leer.	Neue 9V Batterie (Typ 6LR61 / Alkaline) einlegen.
	Batterieanschlusskontakte oxidiert.	Kontakte reinigen.
Display ganz oder teilweise verdunkelt.	Umgebungstemperaturen zu hoch.	Bewässerungsautomat vor hohen Temperaturen schützen.
Bewässerung erfolgt trotz Programmierung nicht.	Wasserhahn geschlossen.	Wasserhahn öffnen.
	Batterie leer.	Neue 9V Batterie (Typ 6LR61 / Alkaline) einlegen.
	Batterieanschlusskontakte oxidiert.	Kontakte reinigen.
	Filterdichtung verstopft.	Filterdichtung reinigen.

Störung	Ursache	Behebung
	Bewässerungsprogramm manuell unterbrochen (im Display wird das Symbol für Bewässerung deaktiviert angezeigt).	Bewässerungsprogramm aktivieren.
Leckage am Wasseranschluss.	Filterdichtung defekt.	Filterdichtung ersetzen.
	Wasseranschluss am Wasserhahn hat sich gelöst.	Wasseranschluss wieder festschrauben.

Bei Fragen oder Störungen hilft Ihnen unsere Kärcher-Niederlassung gerne weiter. Adresse siehe Rückseite.

Technische Daten

Betriebsdruck	0,1 - 1 (1 - 10)	MPa (bar)
Zulauftemperatur (max.)	30	°C
Umgebungstemperatur	+1 -> +40	°C
Batterietyp	9V (6LR61 / Alkaline)	

Technische Änderungen vorbehalten!

Dear Customer,



Please read and comply with these instructions prior to the initial operation of your appliance. Retain these operating instructions for future reference or for subsequent possessors.

Proper use

- This appliance has been designed for use in private households and is not intended for commercial use.
- This device is designed to be connected to a water tap and automatically regulates the water flow in irrigation systems.

Environmental protection



The packaging material can be recycled. Please do not place the packaging into the ordinary refuse for disposal, but arrange for the proper recycling.



Old appliances contain valuable materials that can be recycled. Please arrange for the proper recycling of old appliances. Batteries and accumulators contain substances that must not enter the environment. Please dispose of your old appliances, batteries and accumulators using appropriate collection systems.

Warranty

The terms of the guarantee that is applicable in each country have been published by our respective national distributors. Any fault that occurs with your appliance during the guarantee period will be repaired free of charge, provided that it has been caused by a material or manufacturing defect. Guarantee claims should be addressed to your dealer or the nearest authorized customer service depot, and supported by documentary evidence of purchase.

Safety instructions

Caution

- *Do not use the irrigation device in drinking water systems.*
- *Only operate the irrigation device with untreated, clear fresh water at a temperature of max. 30 °C.*
- *Only install the device outside.*
- *Protect the irrigation device from water spray from the bottom and never submerge in water.*
- *Check the irrigation device for damages prior to each use and stop using it if there are visual damages.*
- *Only mount irrigation device in a vertical position.*
- *Do not use sealant or lubrication to connect the irrigation device to the water tap.*
- *Do not pull on the attached hose.*
- *Only use 9V batteries (type 6LR61 / Alkaline).*
- *Do not use rechargeable batteries.*
- *Do not install the irrigation device in areas where condensation water may be generated, as this may damage the battery.*
- *Do not install the irrigation device near heat sources (max. ambient temperature 40 °C).*
- *Do not install the irrigation device near powered devices.*

Operations

Check the contents of the packaging for completeness and damages when unpacking. If you detect any damages please contact your dealer.

Illustrations on fold-out page!



Description of the Appliance

- 1 Water connection (G $\frac{3}{4}$) with filter gasket
- 2 Hose connection
- 3 Coupling element for hose connection
- 4 Cover control panel
- 5 Cover of the battery compartment
- 6 Cover for connection for rain/moisture sensor (optional accessory)
- 7 Latch to lock/unlock the swivel mechanism on the water connection

Symbols on the display

- A Irrigation programme deactivated
The saved irrigation programme has been interrupted. There will be no programme-controlled irrigation.
- B Irrigation activated
The valve of the irrigation device is open. There will be a programme-controlled irrigation.
- C Battery depleted
If this symbol is displayed, the battery must be replaced.
- D Irrigation duration
Displays the adjustable/adjusted irrigation duration in minutes (e.g. 30 minutes).
- E Irrigation frequency (HOUR)
Shows the adjustable/adjusted irrigation frequency in hours (e.g. every 8 hours).
- F Irrigation frequency (DAYS)
Shows the adjustable/adjusted irrigation frequency in days (e.g. every 2 days).

Before Startup

- Use a coin to open the cover for battery compartment.
- Insert a 9V battery (type 6LR61 / Alkaline).
All symbols on the display will illuminate for 1 second, the irrigation device is now ready to be programmed.
- Close the battery compartment cover.
- Screw the coupling element onto the hose connection.
- Slide the latch down to unlock the swivel mechanism.
- Hold the irrigation device to the casing and screw the water connection onto the water tap.

Caution

Never connect the irrigation device to the water tap without using the supplied filter gasket.

- For an optimal attachment of the irrigation device, slide the latch upwards to lock the swiveling mechanism and carefully rotate the irrigation device approx. 1/4 turn.

Note: Do not overtighten.

- Slide the latch down to unlock the swivel mechanism and align the irrigation device.

Note: Align the irrigation device so that the control panel can be accessed comfortably.

Note: The subsequent programme steps must be performed consecutively, you cannot retrieve a specific programme step.

By confirming the selection of the respective programme step using **[OK]**, the next programming step will be called up automatically.

Press the **[OK]** key for five seconds to return to the beginning of the programming sequence.

Selected adjustments in the programming step are displayed by flashing numbers.

Setting the irrigation duration

- ➔ Select the irrigation duration using the **[+]** / **[-]** keys and confirm the selection with **[OK]** (preset irrigation duration is 30 minutes).

Setting the irrigation frequency

- ➔ Select the irrigation frequency using the **[+]** / **[-]** keys (e.g.: every 6, 8 or 12 hours, or every day, every 2, 3, 4 or 7 days).

Note: With the next confirmation using **[OK]**, there will be an immediate start-up within 10 seconds. The delayed start can be activated within these 10 seconds using the **[+]** / **[-]** keys.

- ➔ Confirm the selected irrigation frequency using **[OK]**.

Activate delayed start

- ➔ Select the delay time of 6, 8 or 12 hours using the **[+]** / **[-]** keys and confirm the selection with **[OK]**. Depending on the selection made, the irrigation process will begin in 6, 8 or 12 hours.

Activate immediate start

- ➔ Wait 10 seconds or confirm the preset value ("1" will blink on the display) using **[OK]**. The irrigation process will begin immediately.

Reset programming (Reset)

In order to correct an entry or to delete a preset programme

- ➔ Press **[OK]** for 5 seconds.

All symbols on the display will illuminate for 1 second, the irrigation device is now ready to be programmed.

Operation

Programme-controlled irrigation

The irrigation will take place automatically as per the preset programme (e.g. every 2 days for 60 minutes each).

Note: If the battery is depleted, the irrigation programme will be interrupted automatically. If the irrigation device is to be used over longer periods without supervision, you should insert a new battery.

Deactivate irrigation programme

- ➔ Press the **[+]** and **[-]** keys simultaneously for at least 3 seconds. The display will show the symbol for the deactivated irrigation device.

Activate irrigation programme

- ➔ Press the **[+]** and **[-]** keys simultaneously for at least 3 seconds. The symbol for the deactivated irrigation programme will disappear from the display.

Manual irrigation

The irrigation device can be started manually at any time; the preset programmes will not be affected by this.

Start manual irrigation

- ➔ Press **[ON / OFF]** key for 3 seconds.

The irrigation process will start, the display will show the symbol for the activated irrigation device.

Note: After 60 minutes, the irrigation process will end automatically.

Stop manual irrigation

- ➔ Press **[ON / OFF]** key for 3 seconds.

The irrigation process will terminate, the symbol for the activated irrigation device will disappear from the display.

Finish operation

At the end of the irrigation season

- ➔ Turn off tap.
- ➔ Remove the irrigation device from the water tap and the water hose.
- ➔ Activate manual irrigation to drain the remaining water from the irrigation device.
- ➔ Remove the battery.

Maintenance and care

Clean the filter gasket

- ➔ Regularly remove the filter gasket from the water connection and rinse under running water.

Change the battery

Prior to each irrigation season

- ➔ Insert a new 9V battery (type 6LR61 / Alkaline).

Note: The safety unit of the irrigation device will automatically close the valve if the battery is depleted.

If the "battery depleted" symbol appears on the display, the irrigation programme or an active irrigation process was interrupted.

If the battery is replaced with 10 seconds, the set programme will be saved and reactivated upon the insertion of the new battery.

Maintenance

The appliance is maintenance-free.

Storage

- ➔ Completely drain all water from the irrigation device.
- ➔ Remove the battery.
- ➔ Store the irrigation device at a dry and frost-free location.

Troubleshooting

Fault	Cause	Remedy
Display does not turn on.	Battery depleted.	Insert a new 9V battery (type 6LR61 / Alkaline).
	Battery contacts oxidized.	Clean the contacts.
Display completely or partially dark.	Ambient temperatures too high.	Protect the irrigation device from high temperatures.
The irrigation does not take place in spite of the programming.	Water tap is closed.	Open tap.
	Battery depleted.	Insert a new 9V battery (type 6LR61 / Alkaline).
	Battery contacts oxidized.	Clean the contacts.
	Filter gaskets blocked.	Clean the filter gasket.

Fault	Cause	Remedy
	The irrigation process was terminated manually (the symbol for the deactivated irrigation will appear on the display).	Activate irrigation programme.
Leakage at the water connection.	Filter gasket defective.	Replace the filter gasket.
	The water connection at the water tap has become loose.	Reconnect the water connection.

Our Kärcher branch will be pleased to help you further in the case of questions or faults. See address on the reverse.

Specifications

Operating pressure	0,1 - 1 (1 - 10)	MPa (bar)
Max. feed temperature	30	°C
Ambient temperature	+1 -> +40	°C
Battery type	9V (6LR61 / Alkaline)	

Subject to technical modifications!

Cher client,



Lisez attentivement ce mode d'emploi avant la première utilisation de l'appareil et respectez les conseils y figurant. Conservez ce mode d'emploi pour une utilisation ultérieure ou un éventuel repreneur de votre matériel.

Utilisation conforme

- Cet appareil ne doit être utilisé que pour un usage domestique.
- Cet appareil est destiné à un raccordement à un robinet d'eau et régule automatiquement le débit d'eau dans les systèmes d'arrosage.

Protection de l'environnement



Les matériaux constitutifs de l'emballage sont recyclables. Ne pas jeter les emballages dans les ordures ménagères, mais les remettre à un système de recyclage.



Les appareils usés contiennent des matériaux précieux recyclables lesquels doivent être apportés à un système de recyclage. Les batteries et les accumulateurs contiennent des substances ne devant pas être tout simplement jetées. Pour cette raison, utiliser des systèmes de collecte adéquats afin d'éliminer les batteries et les accumylatuers.

Garantie

Dans chaque pays, les conditions de garantie en vigueur sont celles publiées par notre société de distribution responsable. Nous éliminons gratuitement d'éventuelles pannes sur l'appareil au cours de la durée de la garantie, dans la mesure où une erreur de matériau ou de fabrication en sont la cause. En cas de recours en garantie, il faut s'adresser avec le bon d'achat au revendeur respectif ou au prochain service après-vente.

Consignes de sécurité

Attention

- *Ne pas exploiter l'arroseur automatique dans des systèmes d'eau potable.*
- *Exploiter l'arroseur automatique uniquement avec de l'eau douce claire, non traitée avec une température maximale de 30° C.*
- *Installer l'arroseur automatique uniquement en zone extérieure.*
- *Protéger l'arroseur automatique des projections d'eau sur le dessous et ne jamais le plonger dans l'eau.*
- *Contrôler avant chaque utilisation que l'arroseur automatique n'est pas endommagé, en arrêter l'exploitation en cas de dommages visibles.*
- *Disposer l'arroseur automatique uniquement en position verticale.*
- *Ne pas utiliser de masse d'étanchéification ni de lubrifiant pour raccorder l'arroseur automatique au robinet d'eau.*
- *Ne pas tirer sur le tuyau raccordé.*
- *Utiliser uniquement des piles de 9V (type 6LR61 / Alkaline).*
- *Ne pas utiliser de batteries rechargeables.*
- *Ne pas installer l'arroseur automatique en des sites où il se forme de la condensation d'eau car cela pourrait endommager la pile.*
- *Ne pas installer l'arroseur automatique près de sources de chaleur (température ambiante max. 40° C).*
- *Ne pas utiliser l'arroseur automatique à proximité d'appareils sous tension électrique.*

Utilisation

Lors du déballage, contrôler la présence de l'intégralité du matériel et d'éventuels dommages. Si des dégâts imputables au transport sont constatés, il faut en informer le revendeur.

Illustrations, cf. côté escamotable !



Description de l'appareil

- 1 Raccordement d'eau (G $\frac{3}{4}$) avec joint de filtre
- 2 Raccord du tuyau
- 3 Élément de couplage pour raccord de tuyau
- 4 Recouvrement pupitre de commande
- 5 Couvercle Compartiment de batterie
- 6 Recouvrement raccord pour capteur d'humidité / de pluie (accessoire en option)
- 7 Cran pour le verrouillage/déverrouillage de la possibilité de pivotement du raccord d'eau

Symboles à l'écran

- A Programme d'arrosage désactivé
Le programme d'Arrosage enregistré est interrompu. Aucun arrosage à commande par programme n'a lieu.
- B Arrosage activé
La valve de l'arroseur automatique est ouverte. Un arrosage a lieu.
- C Pile vide
Lorsque ce symbole est affiché, la pile doit être remplacée.
- D Durée de l'arrosage
Montre la durée d'arrosage réglable / réglée en minutes (par exemple 30 minutes).
- E Fréquence d'arrosage (HOUR)
Montre la fréquence d'arrosage réglable / réglée en heures (par exemple toutes les 8 heures).
- F Fréquence d'arrosage (DAYS)
Montre la fréquence d'arrosage réglable / réglée en jours (par exemple tous les 2 jours).

Avant la mise en service

- ➔ Ouvrir le couvercle du compartiment à piles avec une pièce de monnaie.
- ➔ Insérer la pile 9 V (type 6LR61 / Alkaline).
Tous les symboles de l'écran s'allument pendant 1 seconde, l'arroseur automatique est maintenant prêt pour la programmation.
- ➔ Fermer le couvercle du compartiment à piles.
- ➔ Visser l'élément de couplage sur le raccord de tuyau.
- ➔ Pousser le cran pour le déverrouillage de la possibilité de pivotement vers le bas.
- ➔ Maintenir l'arroseur automatique sur le logement et visser le raccord d'eau sur le robinet d'eau.

Attention

Ne jamais raccorder l'arroseur automatique au robinet d'eau sans le joint de filtrage.

- ➔ Pour une fixation optimale de l'arroseur automatique, pousser le cran pour le verrouillage de la possibilité de pivotement vers le haut et continuer de tourner l'arroseur automatique avec précaution sur env. 1/4 de tour.

Remarque : Ne pas serrer trop fort.

- ➔ Pousser le cran pour le déverrouillage de la possibilité de pivotement vers le bas et aligner l'arroseur automatique.

Note : Aligner l'arroseur automatique de telle manière que le champ de commande soit bien accessible.

Remarque : Les étapes suivantes de programmation doivent toujours être exécutées les unes après les autres, une ouverture d'un point de programmé défini n'est pas possible.

La prochaine étape de programme est automatiquement ouverte en confirmant la sélection dans le point de programme respectif avec **[OK]**.

Pour revenir au début de la programmation, appuyer pendant 5 secondes sur la touche **[OK]**.

Les paramètres sélectionnés dans l'étape de programmation sont représentés par un affichage clignotant.

Régler la durée d'arrosage

- ➔ Sélectionner la durée d'arrosage avec les touches **[+]** / **[-]** et confirmer la sélection avec **[OK]** (la durée d'arrosage prééglée est de 30 minutes).

Régler la fréquence d'arrosage

- ➔ Sélectionner la fréquence d'arrosage avec les touches **[+]** / **[-]** (par exemple : toutes les 6, 8, 12 heures, ou chaque jour, tous les 2, 3, 4 ou 7 jours).

Remarque : Le démarrage immédiat a lieu dans les 10 secondes avec la prochaine confirmation avec la touche **[OK]**. Le démarrage différé peut être activé dans les 10 secondes avec **[+]** / **[-]**.

- ➔ Confirmer la fréquence d'arrosage sélectionnée avec **[OK]**.

Activer le démarrage différé

- ➔ Sélectionner la durée de temporisation de 6, 8 ou 12 heures avec les touches **[+]** / **[-]** et confirmer la sélection avec **[OK]**. Le processus d'arrosage démarre toutes les 6, 8 ou 12 heures selon la sélection.

Activer le démarrage immédiat

➔ attendre 10 secondes ou confirmer le préréglage ("1" clignote dans l'écran) avec **[OK]**. Le processus d'arrosage démarre immédiatement.

Réinitialiser la programmation (Reset)

Pour corriger une saisie ou supprimer un programme déjà réglé

➔ Appuyer sur la touche **[OK]** pendant 5 secondes.

Tous les symboles de l'écran s'allument pendant 1 seconde, l'arroseur automatique est maintenant prêt pour la nouvelle programmation.

Fonctionnement

Arrosage à pilotage par programme

L'arrosage est effectué automatiquement selon le programme réglé (par exemple tous les 2 jours pendant 60 minutes).

Remarque : Le programme d'arrosage est automatiquement interrompu si la pile est vide. Si l'arroseur automatique est utilisé pour une période prolongée sans supervision, insérer une pile neuve par précaution.

Désactiver le programme d'arrosage

➔ Appuyer simultanément sur les touches **[+]** et **[-]** pendant au moins 3 secondes.

Le symbole pour programme d'arrosage désactivé apparaît dans l'écran.

Activer le programme d'arrosage

➔ Appuyer simultanément sur les touches **[+]** et **[-]** pendant au moins 3 secondes.

Le symbole pour programme d'arrosage désactive est effacé de l'écran.

Arrosage manuel

L'arroseur automatique peut être démarré manuellement à tout moment, les programmes réglés n'en sont pas affectés.

Démarrage de l'arrosage manuel

➔ Appuyer sur la touche **[ON / OFF]** pendant 3 secondes.

Le processus d'arrosage démarre, le symbole pour arrosage activé est affiché sur l'écran.

Remarque : Le processus d'arrosage est automatiquement terminé après 60 minutes.

Arrêt de l'arrosage manuel

➔ Appuyer sur la touche **[ON / OFF]** pendant 3 secondes.

Le processus d'arrosage est arrêté, le symbole pour arrosage activé est effacé de l'écran.

Fin de l'utilisation

A la fin de la saison d'arrosage

➔ Fermer le robinet d'eau.

➔ Séparer l'arroseur automatique du robinet d'eau et du tuyau d'eau.

➔ Activer l'arrosage manuel afin que l'eau restante puisse s'écouler de l'arroseur automatique.

➔ Retirer la pile.

Entretien et maintenance

Nettoyer le joint de filtrage

- ➔ Retirer régulièrement le joint de filtrage dans le raccord d'eau et le rincer à l'eau courante.

changer la batterie

Avant chaque saison d'arrosage

- ➔ Insérer une pile 9 V (type 6LR61 / Alkaline) neuve.

Remarque : Le dispositif de sécurité de l'arroseur ferme automatiquement la valve si la pile est vide.

Le programme d'arrosage ou un processus d'arrosage actif sont interrompus lorsque le symbole "Pile vide" apparaît dans l'écran.

Si le changement de pile est effectué dans les 10 secondes, le programme réglé reste en mémoire et est de nouveau activé après le changement de la pile.

Maintenance

L'appareil ne nécessite aucune maintenance.

Entreposage

- ➔ Vider complètement l'eau de l'arroseur automatique.
- ➔ Retirer la pile.
- ➔ Entreposer l'arroseur automatique dans un endroit sec et protégé du gel.

Assistance en cas de panne

Panne	Cause	Remède
L'écran ne se met pas en service.	Pile vide.	Insérer une pile 9 V (type 6LR61 / Alkaline) neuve.
	Contacts de raccordement de la pile oxydés.	Nettoyer les contacts.
Ecran totalement ou partiellement assombri.	Température ambiante trop élevée.	Protéger l'arroseur automatique des hautes températures.
L'arrosage n'a pas lieu en dépit de la programmation.	Robinet d'eau fermé.	Ouvrir le robinet d'eau.
	Pile vide.	Insérer une pile 9 V (type 6LR61 / Alkaline) neuve.
	Contacts de raccordement de la pile oxydés.	Nettoyer les contacts.
	Joint de filtrage bouché.	Nettoyer le joint de filtrage.

Panne	Cause	Remède
	Programme d'arrosage interrompu manuellement (le symbole Arrosage désactivé est affiché dans l'écran).	Activer le programme d'arrosage.
Fuite sur le raccord d'eau.	Joint de filtrage défectueux.	Remplacer le joint de filtrage.
	Le raccord d'eau s'est désolidarisé du robinet d'eau.	Resserrer le raccord d'eau.

Notre succursale Kärcher se tient à votre entière disposition pour d'éventuelles questions ou problèmes. L'adresse figure au dos.

Caractéristiques techniques

Pression de service	0,1 - 1 (1 - 10)	MPa (bar)
Température d'alimentation (max.)	30	° C
Température ambiante	+1 -> +40	° C
Type de pile	9V (6LR61 / Alkaline)	

Sous réserve de modifications techniques !

Gentile cliente,



Prima di utilizzare l'apparecchio per la prima volta, leggere e seguire queste istruzioni per l'uso. Conservare le presenti istruzioni per l'uso per consultarle in un secondo tempo o per darle a successivi proprietari.

Uso conforme a destinazione

- Questo apparecchio è concepito per il solo uso domestico e non deve essere adibito ad uso commerciale o industriale.
- Questo dispositivo è previsto per il collegamento ad un rubinetto e regola automaticamente il flusso di acqua nei sistemi di irrigazione.

Protezione dell'ambiente



Tutti gli imballaggi sono riciclabili. Gli imballaggi non vanno gettati nei rifiuti domestici, ma consegnati ai relativi centri di raccolta.



Gli apparecchi dismessi contengono materiali riciclabili preziosi e vanno consegnati ai relativi centri di raccolta. Sia le batterie che gli accumulatori contengono sostanze che non devono essere disperse nell'ambiente. Si prega quindi di smaltire gli apparecchi dismessi, le batterie e gli accumulatori mediante i sistemi di raccolta differenziata.

Garanzia

In tutti i paesi sono valide le condizioni di garanzia pubblicate dalla nostra società di vendita competente. Entro il termine di garanzia eliminiamo gratuitamente eventuali guasti all'apparecchio, se causati da un difetto di materiale o di produzione. Nei casi previsti dalla garanzia si prega di rivolgersi al proprio rivenditore, oppure al più vicino centro di assistenza autorizzato, esibendo lo scontrino di acquisto.

Norme di sicurezza

Attenzione

- *Non utilizzare l'automatismo di irrigazione nei sistemi di acqua potabile.*
- *Utilizzare l'automatismo di irrigazione solo con acqua dolce pulita non trattata ad una temperatura fino a massimo 30°C.*
- *Installare l'automatismo di irrigazione solo in ambienti esterni.*
- *Proteggere l'automatismo di irrigazione dalla parte inferiore contro gli spruzzi d'acqua e non immergere mai nell'acqua.*
- *Prima di ogni utilizzo accertarsi che l'automatismo di irrigazione non sia danneggiato ed in caso di danni visibili interrompere il funzionamento.*
- *Applicare l'automatismo di irrigazione solo in posizione verticale.*
- *Non utilizzare alcun mastice ed alcun lubrificante per collegare l'automatismo di irrigazione al rubinetto.*
- *Non tirare al tubo collegato.*
- *Utilizzare solo batterie da 9V (Tipo 6LR61 / Alkaline).*
- *Non utilizzare batterie ricaricabili.*
- *Non installare l'automatismo di irrigazione nei punti in cui si potrebbe formare della condensa poiché si potrebbe danneggiare la batteria.*
- *Non installare l'automatismo di irrigazione vicino a fonti di calore (temperatura ambiente massima 40°C).*
- *Non utilizzare l'automatismo di irrigazione vicino a dispositivi sotto tensione.*

Uso

Disimballare la confezione e controllare che il contenuto sia al completo e che non presenti danneggiamenti. Nel caso in cui si riscontrino danni informare immediatamente il proprio rivenditore.

Figure riportate sulla pagina pieghevole!



Descrizione dell'apparecchio

- 1 Raccordo dell'acqua (G $\frac{3}{4}$) con guarnizione del filtro
- 2 Giunto per tubo flessibile
- 3 Giunto per collegamento del tubo flessibile
- 4 Copertura quadro di comando
- 5 Copertura vano batteria
- 6 Copertura attacco per sensore pioggia / umidità (accessorio opzionale)
- 7 Dispositivo di arresto per bloccare / sbloccare la possibilità di orientamento del raccordo dell'acqua

Simboli sul display

- A Programma di irrigazione disattivato
Il programma di irrigazione memorizzato è interrotto. Non ha luogo alcuna irrigazione controllata da un programma.
- B Irrigazione attivata
La valvola dell'automatismo di irrigazione è aperto. Non ha luogo alcuna irrigazione.
- C Batteria scarica
Quando compare questo simbolo è necessario sostituire la batteria.
- D Durata dell'irrigazione
Mostra la durata regolabile / regolata dell'irrigazione in minuti (ad esempio 30 minuti).
- E Frequenza di irrigazione (HOUR)
Mostra la frequenza regolabile / regolata dell'irrigazione in ore (ad esempio ogni 8 ore).
- F Frequenza di irrigazione (DAYS)
Mostra la frequenza regolabile / regolata dell'irrigazione in giorni (ad esempio ogni 2 giorni).

Prima della messa in funzione

- ➔ Aprire la copertura dell'alloggiamento della batteria con una moneta.
- ➔ Introdurre una batteria da 9V (Tipo 6LR61 / Alkaline).
Tutti i simboli sul display si illuminano per 1 secondo, l'automatismo di irrigazione a questo punto è pronto per la programmazione.
- ➔ Chiudere la copertura dell'alloggiamento della batteria.
- ➔ Avvitare il giunto sull'attacco del tubo flessibile.
- ➔ Spingere verso il basso il dispositivo di arresto per sbloccare la possibilità di orientamento.
- ➔ Reggere l'automatismo di irrigazione all'alloggiamento ed avvitare il raccordo dell'acqua sul rubinetto.

Attenzione

Non collegare mai l'automatismo di irrigazione al rubinetto senza la guarnizione del filtro compresa nella fornitura.

- ➔ Per un fissaggio ottimale dell'automatismo di irrigazione, spingere verso l'alto il dispositivo di arresto per bloccare la possibilità di orientamento e ruotare l'automatismo di irrigazione di ca. 1/4 giri.

Avviso: Non stringere troppo.

- ➔ Spingere verso il basso il dispositivo di arresto per sbloccare la possibilità di orientamento ed orientare l'automatismo di irrigazione.

Nota: Posizionare l'automatismo di irrigazione in modo tale da rendere ben accessibile il quadro di comando.

Avviso: I seguenti passi di programmazione devono essere eseguiti in successione, mentre non sarà possibile richiamare un punto di programmazione mirato.

Con la conferma della selezione nel relativo punto di programmazione con il tasto **[OK]** si richiama automaticamente il passo di programmazione successivo.

Per accedere nuovamente all'inizio della programmazione, premere per 5 secondi il tasto **[OK]**.

Le impostazioni selezionate nel passo di programmazione sono visualizzate con un'indicazione lampeggiante.

Impostare la durata di irrigazione

➔ Selezionare la durata di irrigazione con i tasti **[+]** / **[-]** e confermare la selezione con **[OK]** (la durata di irrigazione preimpostata è di 30 minuti).

Impostare la frequenza di irrigazione

➔ Selezionare la frequenza di irrigazione con i tasti **[+]** / **[-]** (ad esempio: ogni 6, 8 o 12 ore, oppure ogni giorno, ogni 2, 3, 4 o 7 giorni).

Avviso: Quando si conferma successivamente con **[OK]** entro 10 secondi ha luogo l'avvio immediato. L'avvio ritardato può essere attivato entro 10 secondi con **[+]** / **[-]**.

➔ Confermare la frequenza di irrigazione con **[OK]**.

Attivare l'avvio ritardato

➔ Selezionare il tempo di ritardo di 6, 8 o 12 ore con i tasti **[+]** / **[-]** e confermare la selezione con il tasto **[OK]**. La procedura di irrigazione si avvia in base alla selezione fra 6, 8 o 12 ore.

Attivare l'avvio immediato

- ➔ Attendere 10 secondi o confermare la preimpostazione (sul display lampeggia „1“) con **[OK]**. La procedura di irrigazione si avvia immediatamente.

Azzerare la programmazione (Reset)

Per correggere l'inserimento o cancellare un programma già impostato

- ➔ Premere il tasto **[OK]** per 5 secondi.
Tutti i simboli sul display si illuminano per 1 secondo, l'automatismo di irrigazione a questo punto è pronto per la nuova programmazione.

Funzionamento

Irrigazione controllata da un programma

L'irrigazione avviene automaticamente secondo il programma impostato (ad esempio ogni 2 giorni per 60 minuti).

Avviso: In caso di batteria scarica il programma di irrigazione viene interrotto automaticamente. Quando l'automatismo di irrigazione viene utilizzato per un periodo prolungato senza alcun controllo, si consiglia di inserire per precauzione una nuova batteria.

Disattivare il programma di irrigazione

- ➔ Premere contemporaneamente il tasto **[+]** ed il tasto **[-]** per almeno 3 secondi.
Sul display viene visualizzato il simbolo del programma di irrigazione disattivato.

Attivare il programma di irrigazione

- ➔ Premere contemporaneamente il tasto **[+]** ed il tasto **[-]** per almeno 3 secondi.
Sul display scompare il simbolo del programma di irrigazione disattivato.

Irrigazione manuale

L'automatismo di irrigazione può essere avviato manualmente in qualsiasi momento, i programmi impostati restano invariati.

Avvio dell'irrigazione manuale

➔ Premere il tasto **[ON / OFF]** per 3 secondi.

La procedura di irrigazione si avvia, sul display viene visualizzato il simbolo dell'irrigazione.

Avviso: Dopo 60 minuti il programma di irrigazione termina automaticamente.

Arresto dell'irrigazione manuale

➔ Premere il tasto **[ON / OFF]** per 3 secondi.

La procedura di irrigazione viene terminata, sul display scompare il simbolo dell'irrigazione attivata.

Dopo l'uso

Alla fine della stagione dell'irrigazione

➔ Chiudere il rubinetto.

➔ Scollegare l'automatismo di irrigazione dal rubinetto e dal tubo flessibile dell'acqua.

➔ Attivare l'irrigazione manuale affinché l'acqua residua possa defluire dall'automatismo di irrigazione.

➔ Rimuovere la batteria.

Cura e manutenzione

Pulire la guarnizione del filtro

- ➔ Rimuovere regolarmente la guarnizione del filtro nel raccordo dell'acqua e sciacquare il filtro sotto acqua corrente.

Sostituire la batteria.

Prima di ogni stagione di irrigazione

- ➔ Introdurre una nuova batteria da 9V (Tipo 6LR61 / Alkaline).

Avviso: Il dispositivo di sicurezza dell'automatismo di irrigazione chiude la valvola automaticamente in caso di batteria scarica. Quando sul display appare il simbolo „Batteria scarica“ il programma di irrigazione o una procedura di irrigazione attiva si interrompono.

Se la sostituzione della batteria avviene entro 10 secondi, il programma impostato resta memorizzato e si riattiva dopo l'inserimento della nuova batteria.

Manutenzione

L'apparecchio è senza manutenzione.

Supporto

- ➔ Svuotare completamente l'acqua dall'automatismo di irrigazione.
- ➔ Rimuovere la batteria.
- ➔ Riporre l'automatismo di irrigazione in un luogo asciutto e protetto dal gelo.

Guida alla risoluzione dei guasti

Guasto	Causa	Rimedio
Il display non si accende.	Batteria scarica.	Introdurre una nuova batteria da 9V (Tipo 6LR61 / Alkaline).
	Contatti di collegamento delle batterie ossidati.	Pulire i contatti.
Display scuro del tutto o in parte.	Temperatura ambiente troppo alta.	Proteggere l'automatismo di irrigazione da temperature elevate.
Nonostante la programmazione non ha luogo alcuna irrigazione.	Rubinetto chiuso.	Aprire il rubinetto.
	Batteria scarica.	Introdurre una nuova batteria da 9V (Tipo 6LR61 / Alkaline).
	Contatti di collegamento delle batterie ossidati.	Pulire i contatti.
	Guarnizione del filtro otturato.	Pulire la guarnizione del filtro.

Guasto	Causa	Rimedio
	Programma di irrigazione interrotto manualmente (sul display è visualizzato il simbolo dell'irrigazione disattivata).	Attivare il programma di irrigazione.
Perdita dal raccordo dell'acqua.	Guarnizione del filtro difettosa.	Sostituire la guarnizione del filtro.
	Il raccordo dell'acqua si è staccato dal rubinetto.	Avvitare nuovamente il raccordo dell'acqua.

In caso di domande o anomalie la filiale Kärcher è felice di poterla aiutare. Indirizzo vedi retro.

Dati tecnici

Pressione di esercizio	0,1 - 1 (1 - 10)	MPa (bar)
Temperatura in entrata (max.)	30	°C
Temperatura ambiente	+1 -> +40	°C
Tipo batteria	9V (6LR61 / Alkaline)	

Con riserva di modifiche tecniche!

Beste klant,



Gelieve vóór het eerste gebruik van uw apparaat deze gebruiksaanwijzing te lezen en ze in acht te nemen. Bewaar deze gebruiksaanwijzing voor later gebruik of voor eventuele volgende eigenaars.

Doelmatig gebruik

- Dit apparaat is voor privé-gebruik ontwikkeld en is niet bedoeld voor industrieel gebruik.
- Dit apparaat is bedoeld voor het aansluiten van een waterkraan en het regelt automatisch de waterstroom in bewateringssystemen.

Zorg voor het milieu



Het verpakkingsmateriaal is herbruikbaar. Deponeer het verpakkingsmateriaal niet bij het huishoudelijk afval, maar bied het aan voor hergebruik.



Oude apparaten bevatten waardevolle recycleerbare materialen die voor recyclage ingediend moeten worden. Batterijen en accu's bevatten stoffen die niet in het milieu mogen terecht komen. Gelieve oude apparaten, batterijen en accu's in te leveren op de geschikte inzamelpunten.

Garantie

In ieder land zijn de door ons bevoegde verkoopkantoor uitgegeven garantiebepalingen van toepassing. Eventuele storingen aan het apparaat verhelpen wij zonder kosten binnen de garantietermijn, mits een materiaal of fabrieksfout de oorzaak van deze storing is. Neem bij klachten binnen de garantietermijn contact op met uw leverancier of de dichtstbijzijnde klantenservicewerkplaats en neem uw aankoopbewijs mee.

Veiligheidsinstructies

Voorzichtig

- *Bewateringsautomaat niet gebruiken in drinkwatersystemen.*
- *Bewateringsautomaat alleen met onbehandeld, schoon zoetwater met een temperatuur tot maximaal 30°C gebruiken.*
- *Bewateringsautomaat alleen buiten installeren.*
- *Bewateringsautomaat aan de onderkant tegen spatwater beschermen en nooit in water dompelen.*
- *Bewateringsautomaat voor ieder gebruik op schade controleren, bij zichtbare beschadigingen gebruik staken.*
- *Bewateringsautomaat alleen verticaal aanbrengen.*
- *Geen pakkingsmateriaal en geen smeermiddelen gebruiken, om de bewateringsautomaat aan de waterkraan aan te sluiten.*
- *Niet aan de aangesloten slang trekken.*
- *Alleen 9V batterijen (type 6LR61 / Alkaline) gebruiken.*
- *Geen oplaadbare batterijen gebruiken.*
- *Bewateringsautomaat niet op plaatsen installeren, waar zich condenswater vormt, omdat hierdoor de batterij beschadigd kan raken.*
- *Bewateringsautomaat niet in de buurt van warmtebronnen installeren (maximale omgevingstemperatuur 40°C).*
- *Bewateringsautomaat niet in de buurt van apparaten onder spanning gebruiken.*

Bediening

Controleer bij het uitpakken de inhoud van de verpakking op volledigheid en beschadigingen. Neem ingeval van opmerkingen contact op met uw dealer.

Afbeeldingen zie uitklapbaar blad!



Beschrijving apparaat

- 1 Wateraansluiting (G $\frac{3}{4}$) met filterpakking
- 2 Slangaansluiting
- 3 Koppelgedeelte voor slangaansluiting
- 4 Afdekking regelpaneel
- 5 Afdekking batterijvakje
- 6 Afdekking aansluiting voor regen- / vochtsensor (optioneel toebehoren)
- 7 Rust voor blokkeren / deblokkeren van de zwenkmogelijkheid aan de wateraansluiting

Symbolen in het display

- A **Bewateringsprogramma gedeactiveerd**
Het opgeslagen bewateringsprogramma is onderbroken. Er vindt geen programmagestuurde bewatering plaats.
- B **Bewatering geactiveerd**
De klep van de bewateringsautomaat is geopend. Er vindt geen bewatering plaats.
- C **Batterij leeg**
Wanneer dit symbool verschijnt, moet de batterij vervangen worden.
- D **Bewateringsduur**
Toont de instelbare / ingestelde bewateringsduur in minuten (bijvoorbeeld 30 minuten).
- E **Bewateringsfrequentie (HOUR)**
Toont de instelbare / ingestelde bewateringsfrequentie in uren (bijvoorbeeld om de 8 uur).
- F **Bewateringsfrequentie (DAYS)**
Toont de instelbare / ingestelde bewateringsfrequentie in dagen (bijvoorbeeld om de 2 dagen).

Voor ingebruikneming

- ➔ Afdekking batterijvak met een munt openen.
- ➔ 9V batterij (type 6LR61 / Alkaline) gebruiken.
Alle symbolen op het display lichten 1 seconde op, de bewateringsautomaat is nu voor de programmering klaar.
- ➔ Afdekking batterijvak sluiten.
- ➔ Koppelgedeelte op slangaansluiting schroeven.
- ➔ Rust voor deblokken van zwenkmogelijkheid naar beneden schuiven.
- ➔ Bewateringsautomaat aan de behuizing vasthouden en wateraansluiting op de waterkraan schroeven.

Voorzichtig

Bewateringsautomaat nooit zonder meegeleverde filterpakking aan de waterkraan aansluiten.

- ➔ Voor optimale bevestiging van de bewateringsautomaat, rust voor het blokkeren van de zwenkmogelijkheid naar boven schuiven en bewateringsautomaat ca. 1/4 omwenteling voorzichtig verder draaien.
Tip: Niet te strak aantrekken.
- ➔ Rust voor deblokken van zwenkmogelijkheid naar beneden schuiven en bewateringsautomaat in de juiste positie brengen.
Tip: Bewateringsautomaat zo richten, dat het bedieningspaneel goed bereikbaar is.

Tip: De volgende programmeerstappen moeten altijd na elkaar uitgevoerd worden, oproepen van een bepaald programmapunt is niet mogelijk.

Door bevestigen van de keuze in het programmaonderdeel van dat moment met **[OK]** wordt automatisch de volgende programmastap opgeroepen.

Om weer bij het begin van de programmering te komen, toets **[OK]** 5 seconden indrukken.

Gekozen instellingen in de programmeerstap worden door een knipperende aanduiding getoond.

Bewateringsduur instellen

➔ Bewateringsduur met de toetsen **[+]** / **[-]** kiezen en keuze met **[OK]** bevestigen (vooringestelde bewateringsduur is 30 minuten).

Bewateringsfrequentie instellen

➔ Bewateringsfrequentie met de toetsen **[+]** / **[-]** kiezen (bijvoorbeeld: om de 6, 8 of 12 uur, resp. iedere dag, om de 2, 3, 4 of 7 dagen).

Tip: Bij de volgende bevestiging met **[OK]** vindt binnen 10 seconden onmiddellijk de start plaats. De vertraagde start kan binnen 10 seconden met **[+]** / **[-]** geactiveerd worden.

➔ Gekozen bewateringsfrequentie met **[OK]** bevestigen.

Vertraagde start activeren

➔ Vertragingstijd 6, 8 of 12 uur met de toetsen **[+]** / **[-]** kiezen en keuze met **[OK]** bevestigen. De bewatering start al naargelang keuze in 6, 8 of 12 uur.

Onmiddellijke start activeren

➔ 10 seconden wachten of voorinstelling (in het display knippert „1“) met **[OK]** bevestigen. De bewatering start onmiddellijk.

Programmering terugzetten (reset)

Om een invoer te corrigeren of een al ingesteld programma te wissen

➔ toets **[OK]** 5 seconden indrukken.

Alle symbolen op het display lichten 1 seconde op, de bewateringsautomaat is nu voor de nieuwe programmering klaar.

Gebruik

Programmagestuurde bewatering

De bewatering vindt automatisch plaats overeenkomstig het ingestelde programma (bijvoorbeeld om de dag gedurende 60 minuten).

Tip: Wanneer de batterij leeg is, wordt het bewateringsprogramma automatisch onderbroken. Wanneer de bewateringsautomaat gedurende langere tijd zonder toezicht wordt gebruikt, uit voorzorg een nieuwe batterij erin doen.

Bewateringsprogramma gedeactiveren

➔ toets **[+]** en toets **[-]** tenminste 3 seconden tegelijkertijd indrukken.

In het display verschijnt het symbool voor bewateringsprogramma gedeactiveerd.

Bewateringsprogramma activeren

➔ toets **[+]** en toets **[-]** tenminste 3 seconden tegelijkertijd indrukken.

Het symbool voor bewateringsprogramma gedeactiveerd in het display verdwijnt.

Manuele bewatering

De bewateringsautomaat kan te allen tijde manueel gestart worden, de ingestelde programma's worden daardoor niet beïnvloed.

Start manuele bewatering

→ toets **[OK / OFF]** 3 seconden indrukken.

De bewatering start, in het display verschijnt het symbool voor bewatering geactiveerd.

Tip: Na 60 minuten wordt de bewatering automatisch beëindigd.

Stop manuele bewatering

→ toets **[ON / OFF]** 3 seconden indrukken.

De bewatering wordt beëindigd, het symbool voor bewatering geactiveerd in het display verdwijnt.

De werkzaamheden beëindigen

Op het einde van het bewateringsseizoen

→ Waterkraan dichtdraaien.

→ Bewateringsautomaat van waterkraan en waterslang halen.

→ Manuele bewatering activeren, opdat restwater uit de bewateringsautomaat kan stromen.

→ Batterij verwijderen.

Onderhoud

Filterpakking reinigen

- ➔ Filterpakking geregeld uit de wateraansluiting nemen en onder stromend water uitspoelen.

Batterij vervangen

Voor ieder bewateringsseizoen

- ➔ Nieuwe 9V batterij (type 6LR61 / Alkaline) gebruiken.

Tip: De veiligheidsinrichting van de bewateringsautomaat sluit de klep automatisch, wanneer de batterij leeg is.

Wanneer in het display het symbool "batterij leeg" verschijnt, wordt het bewateringsprogramma of een actief bewateringsproces onderbroken.

Vindt de vervanging van de batterij binnen 10 seconden plaats, blijft het ingestelde programma opgeslagen en wordt na het inleggen van de batterij weer geactiveerd.

Onderhoud

Het apparaat is onderhoudsvrij.

Opslag

- ➔ Bewateringsautomaat helemaal vrij van water maken.
- ➔ Batterij verwijderen.
- ➔ Bewateringsautomaat op een droge en vorstvrije plaats opslaan.

Hulp bij storingen

Storing	Oorzaak	Oplossing
Display schakelt niet in.	Batterij leeg.	Nieuwe 9V batterij (type 6LR61 / Alkaline) gebruiken.
	Batterijaansluitcontacten geoxideerd.	Contacten reinigen.
Display helemaal of gedeeltelijk donker.	Omgevingstemperaturen te hoog.	Bewateringsauto-maat tegen hoge temperaturen beschermen.
Bewatering vindt niet plaats ondanks programmering.	Waterkraan dicht.	Waterkraan openen.
	Batterij leeg.	Nieuwe 9V batterij (type 6LR61 / Alkaline) gebruiken.
	Batterijaansluitcontacten geoxideerd.	Contacten reinigen.
	Filterpakking verstopt.	Filterpakking reinigen

Storing	Oorzaak	Oplossing
	Bewateringsprogramma manueel onderbroken (in het display wordt het symbool voor bewatering gedeactiveerd getoond).	Bewateringsprogramma activeren
Lekkage aan de wateraansluiting.	Filterpakking defect.	Filterpakking vervangen.
	Wateraansluiting aan de waterkraan is losgekomen.	Wateraansluiting weer vastschroeven.

Bij vragen of storingen helpt onze Kärcher-vestiging u graag verder. Adres zie achterzijde.

Technische gegevens

Bedrijfsdruk	0,1 - 1 (1 - 10)	MPa (bar)
Toevoertemperatuur (max.)	30	°C
Omgevingstemperatuur	+1 -> +40	°C
Batterijtype	9V (6LR61 / Alkaline)	

Technische veranderingen voorbehouden!

Estimado cliente:



Antes de poner en marcha por primera vez el aparato, lea el presente manual de instrucciones y siga las instrucciones que figuran en el mismo. Conserve estas instrucciones para su uso posterior o para propietarios ulteriores.

Uso previsto

- Este aparato ha sido diseñado para el uso particular y no para los esfuerzos del uso industrial.
- Este aparato está diseñado para su conexión a un grifo de agua y regula automáticamente el caudal en los sistemas de riego.

Protección del medio ambiente



Los materiales de embalaje son reciclables. Por favor, no tire el embalaje a la basura doméstica; en vez de ello, entréguelo en los puntos oficiales de recogida para su reciclaje o recuperación.



Los aparatos viejos contienen materiales valiosos reciclables que deberían ser entregados para su aprovechamiento posterior. Las baterías y los acumuladores contienen sustancias que no deben entrar en contacto con el medio ambiente. Por este motivo, entregue los aparatos usados, las baterías y acumuladores en los puntos de recogida previstos para su reciclaje.

Garantía

En todos los países rigen las condiciones de garantía establecidas por nuestra sociedad distribuidora. Las averías del aparato serán subsanadas gratuitamente dentro del período de garantía, siempre que las causas de las mismas se deban a defectos de material o de fabricación. En un caso de garantía, le rogamos que se dirija con el comprobante de compra al distribuidor donde adquirió el aparato o al Servicio al cliente autorizado más próximo a su domicilio.

Instrucciones de seguridad

Precaución

- *No utilizar los equipos automáticos de riego en sistemas de agua potable.*
- *Utilizar los equipos automáticos de riego solamente con agua dulce, no tratada, con una temperatura máxima de 30°C.*
- *Instalar el equipo automático de riego solamente en exterior.*
- *Proteger de salpicaduras de agua la parte inferior del equipo automático de riego y no sumergirlo nunca bajo el agua.*
- *Comprobar antes de cada utilización si el equipo automático de riego está dañado, si hay daños visibles debe dejar de usarlo.*
- *Colocar el equipo automático de riego solamente en posición vertical.*
- *No usar masa para juntas ni lubricante para conectar el equipo automático de riego al grifo de agua.*
- *No tirar de la manguera conectada.*
- *Usar únicamente pilas de 9V (tipo 6LR61 / Alkaline).*
- *No usar pilas recargables.*
- *No instalar el equipo automático de riego en lugares donde se forma agua de condensación, pues esta puede dañar la pila.*
- *No instalar el equipo automático de riego cerca de fuentes de calor (temperatura ambiente máxima 40°C).*
- *No utilizar el equipo automático de riego cerca de aparatos sometidos a tensión.*

Manejo

Verifique durante el desembalaje que no falte ninguna pieza ni haya daños. Si debe hacer alguna reclamación, informe a su distribuidor.

Ilustraciones, véase la contraportada.



Descripción del aparato

- 1 Conexión de agua (G $\frac{3}{4}$) con junta de filtro
- 2 empalme de manguera
- 3 Pieza de acoplamiento para conexión de manguera
- 4 Cubierta panel de control
- 5 Cubierta del compartimento de las pilas
- 6 Cubierta conexión para sensor de lluvia/humedad (accesorio opcional)
- 7 Muesca para bloqueo / desbloqueo de la posibilidad de oscilación en la conexión de agua

Símbolos en la pantalla

- A Programa de riego desactivado
El programa de riego grabado se interrumpe. No se ejecuta ningún riego controlado por un programa.
- B Riego activado
La válvula del equipo automático de riego está abierta. No se ejecuta ningún riego.
- C Pila agotada
Cuando aparece este símbolo, debe cambiarse la pila.
- D Duración de riego
Muestra la duración de riego ajustable / ajustada en minutos (por ejemplo 30 minutos).
- E Frecuencia de riego (HOUR)
Muestra la frecuencia de riego ajustable / ajustada en horas (por ejemplo cada 8 horas).
- F Frecuencia de riego (DAYS)
Muestra la frecuencia de riego ajustable / ajustada en días (por ejemplo cada 2 días).

Antes de la puesta en marcha

- ➔ Abrir la cubierta del compartimento de las pilas con una moneda.
- ➔ Colocar pila de 9V (tipo 6LR61 / Alkaline).
Todos los símbolos en la pantalla se iluminan durante 1 segundo, el equipo automático de riego está ahora listo para la programación.
- ➔ Cerrar la cubierta del compartimento de las pilas.
- ➔ Atornillar la pieza de acoplamiento a la conexión de manguera.
- ➔ Desplazar hacia abajo la muesca para desbloqueo de la posibilidad de oscilación.
- ➔ Sujetar el equipo automático de riego a la carcasa y atornillar la conexión de agua al grifo.

Precaución

No conectar nunca el equipo automático de riego al grifo de agua sin la junta de filtro suministrada.

- ➔ Para fijación óptima del equipo automático de riego, desplazar hacia arriba la muesca para bloqueo de la posibilidad de oscilación y seguir girando cuidadosamente el equipo automático de riego 1/4 de vuelta aproximadamente.
Nota: No apretar muy fuerte.
- ➔ Desplazar hacia abajo la muesca para desbloqueo de la posibilidad de oscilación y alinear el equipo automático de riego.
Nota: Alinear el equipo automático de riego de forma que el panel de control esté fácilmente accesible.

Nota: Los siguientes pasos de programación deben ejecutarse siempre sucesivamente, no es posible acceder a un punto aislado del programa.

Confirmando la selección en cada punto del programa con **[OK]** se accede automáticamente al siguiente paso del programa.

Para volver al comienzo de la programación, pulsar la tecla **[OK]** durante 5 segundos.

Los ajustes seleccionados en el paso de la programación se representan mediante un indicador que parpadea.

Ajustar la duración del riego

- ➔ Seleccionar la duración del riego con las teclas **[+]** / **[-]** y confirmar la selección con **[OK]** (la duración de riego preajustada es de 30 minutos).

Ajustar la frecuencia de riego

- ➔ Seleccionar la frecuencia de riego con las teclas **[+]** / **[-]** (por ejemplo: cada 6, 8 ó 12 horas, o cada día, o cada 2, 3, 4 ó 7 días).
Nota: Tras confirmar con **[OK]** se activa en menos de 10 segundos el inicio inmediato. El inicio retrasado puede activarse antes de los 10 segundos con **[+]** / **[-]**.
- ➔ Confirmar la frecuencia de riego seleccionada con **[OK]**.

Activar inicio retrasado

- ➔ Seleccionar 6, 8 ó 12 horas como tiempo de demora con las teclas **[+]** / **[-]** y confirmar la selección con **[OK]**. El proceso de riego se inicia dependiendo de la selección en 6, 8 ó 12 horas.

Activar inicio inmediato

➔ Esperar 10 segundos o confirmar el ajuste de fábrica (en la pantalla parpadea „1“) con **[OK]**. El proceso de riego se inicia inmediatamente.

Restablecer programación (reset)

Para corregir un dato introducido o borrar un programa ya ajustado

➔ pulsar la tecla **[OK]** durante 5 segundos.

Todos los símbolos en la pantalla se iluminan durante 1 segundo, el equipo automático de riego está ahora listo para la nueva programación.

Funcionamiento

Riego controlado por un programa

El riego se ejecuta automáticamente según el programa ajustado (por ejemplo cada 2 días durante 60 minutos).

Nota: Si las pilas están agotadas se interrumpe automáticamente el programa de riego. Si se va a utilizar el equipo automático de riego sin vigilancia durante un período largo, como medida de precaución coloque una pila nueva.

Desactivar el programa de riego

➔ Pulsar simultáneamente la tecla **[+]** y la tecla **[-]** durante 3 segundos como mínimo.

En la pantalla aparece desactivado el símbolo para programa de riego.

Activar el programa de riego

➔ Pulsar simultáneamente la tecla **[+]** y la tecla **[-]** durante 3 segundos como mínimo.

El símbolo para programa de riego desactivado en la pantalla se apaga.

Riego manual

El equipo automático de riego puede iniciarse en cualquier momento manualmente, los ajustes de los programas no se ven afectados.

Inicio riego manual

➔ Pulsar la tecla **[ON / OFF]** durante 3 segundos.

Se inicia el proceso de riego, en la pantalla aparece el símbolo para riego activado.

Nota: Transcurridos 60 minutos el proceso de riego termina automáticamente.

Parada riego manual

➔ Pulsar la tecla **[ON / OFF]** durante 3 segundos.

Se inicia el proceso de riego, en la pantalla aparece el símbolo para riego activado.

Finalización del funcionamiento

Al final de la temporada de riego

➔ Cerrar el grifo del agua.

➔ Desconectar el equipo automático de riego del grifo del agua y de la manguera de agua.

➔ Activar riego manual, para que salga el agua residual del equipo automático de riego.

➔ Retirar la pila.

Conservación y mantenimiento

Limpiar la junta de filtro

- ➔ Sacar regularmente la junta de filtro de la conexión de agua y enjuagarla bajo agua corriente.

Cambiar pila

Antes de cada temporada de riego

- ➔ Colocar pila nueva de 9V (tipo 6LR61 / Alkaline).

Nota: El dispositivo de seguridad del equipo automático de riego cierra automáticamente la válvula si la pila está agotada.

Si en la pantalla aparece el símbolo "pila agotada" el programa de riego o un proceso de riego activo en ese momento quedarán interrumpidos.

Si el cambio de pila se hace antes de 10 segundos, el programa ajustado permanece grabado y se activa otra vez tras el montaje de la nueva pila.

Mantenimiento

El aparato no precisa mantenimiento.

Cojinete

- ➔ Vaciar totalmente el equipo automático de riego, sacando todo el agua.
- ➔ Retirar la pila.
- ➔ Guardar el equipo automático de riego en un lugar seco y protegido de las heladas.

Ayuda en caso de avería

Avería	Causa	Modo de subsanarla
La pantalla no se enciende.	Pila agotada.	Colocar pila nueva de 9V (tipo 6LR61 / Alkaline).
	Contactos de conexión de la pila oxidados.	Limpiar los contactos.
La pantalla se ha oscurecido total o parcialmente.	Temperatura ambiente demasiado alta.	Proteger el equipo automático de riego de temperaturas elevadas.
A pesar de estar programado, no se ejecuta el riego.	Grifo de agua cerrado.	Abrir el grifo del agua.
	Pila agotada.	Colocar pila nueva de 9V (tipo 6LR61 / Alkaline).
	Contactos de conexión de la pila oxidados.	Limpiar los contactos.
	Junta de filtro obstruída.	Limpiar la junta de filtro.

Avería	Causa	Modo de subsanarla
	Programa de riego interrumpido manualmente (en la pantalla se muestra el símbolo para riego desactivado).	Activar el programa de riego.
Fuga en la conexión de agua.	Junta de filtro averiada.	Sustituir junta de filtro.
	La conexión de agua en el grifo de agua se ha soltado.	Volver a enroscar la conexión de agua.

En caso de dudas o alteraciones, la sucursal de Kärcher estará encantada de ayudarle. La dirección figura al dorso.

Datos técnicos

Presión de trabajo	0,1 - 1 (1 - 10)	MPa (bar)
Temperatura de entrada (máx.)	30	°C
Temperatura ambiente	+1 -> +40	°C
Tipo de batería	9V (6LR61 / Alkaline)	

Reservado el derecho a realizar modificaciones técnicas.

Estimado cliente,



antes da primeira utilização deste aparelho leia o presente manual de instruções e proceda conforme o mesmo. Guarde estas instruções de serviço para uso posterior ou para o seguinte proprietário.

Utilização conforme as disposições

- Este aparelho foi desenvolvido para o uso privado e não foi concebido para sustentar as necessidades de uma utilização industrial.
- Este aparelho foi concebido para conectar a uma torneira de água e regular automaticamente o caudal da água no sistema de irrigação.

Protecção do meio-ambiente



Os materiais de embalagem são recicláveis. Não coloque as embalagens no lixo doméstico, envie-as para uma unidade de reciclagem.



Os aparelhos velhos contêm materiais preciosos e recicláveis e deverão ser reutilizados. Pilhas e baterias acumuladoras contêm materiais que não devem entrar em contacto com o meio-ambiente. Por isso, elimine os aparelhos velhos, as pilhas e baterias acumuladoras (recarregáveis) através de sistemas de recolha de lixo adequados.

Garantia

Em cada país são válidas as condições de garantia emitidas pelas nossas Empresas de Comercialização. Eventuais avarias no aparelho, durante o período de garantia, serão reparadas sem encargos para o cliente, desde que se trate dum defeito de material ou de fabricação. Em caso de garantia, dirija-se, munido do documento de compra, ao seu revendedor ou ao Serviço Técnico mais próximo.

Avisos de segurança

Atenção

- Não operar o aparelho de irrigação em sistemas de água potável.
- Operar o aparelho de irrigação apenas com água limpa, não tratada, com uma temperatura máx. de 30°C.
- Instalar o aparelho de irrigação apenas no exterior.
- Proteger a face inferior do aparelho de irrigação contra salpicos de água e nunca imergir em água.
- Controlar o aparelho de irrigação, antes de cada utilização, quanto a danos visíveis e imobilizar o sistema se forem detectados defeitos.
- Fixar o aparelho de irrigação apenas numa posição vertical.
- Não utilizar massa de vedação nem produtos abrasivos para unir o aparelho de irrigação à torneira.
- Não puxar pela mangueira conectada.
- Utilizar apenas baterias de 9V (tipo 6LR61 / Alkaline).
- Não utilizar baterias recarregáveis.
- Não instalar o aparelho de irrigação em locais onde é formada água de condensação, visto que esta pode danificar a bateria.
- Não instalar o aparelho de irrigação na proximidade de fontes de calor (temperatura ambiente máxima 40°C).
- Não operar o aparelho de irrigação na proximidade de aparelhos sob tensão.

Manuseamento

Ao desembalar verifique a integridade do conteúdo da embalagem e eventuais danos. No caso de danos ou falta de material, informe o seu revendedor.

Ver figuras na página desdobrável!



Descrição da máquina

- 1 Ligação da água (G $\frac{3}{4}$) com junta de filtro
- 2 Conexão de mangueira
- 3 Peça de acoplamento para ligação de mangueira
- 4 Cobertura do painel de comando
- 5 Cobertura do compartimento das pilhas
- 6 Cobertura da ligação para sensor de chuva/humidade (acessórios opcionais)
- 7 Patilha para o bloqueio/desbloqueio da possibilidade de rotação na ligação da água

Símbolos no display

- A Programa de irrigação desactivado
O programa de irrigação memorizado está interrompido. Não é efectuada nenhuma irrigação comandada pelo programa.
- B Irrigação activada
A válvula do aparelho de irrigação está aberta. É efectuada a irrigação.
- C Bateria descarregada
Assim que for visualizado este símbolo é necessário substituir a bateria.
- D Tempo de irrigação
Mostra o tempo de irrigação ajustável / ajustado em minutos (por exemplo 30 minutos).
- E Frequência de irrigação (HOUR)
Mostra a frequência de irrigação ajustável / ajustada em horas (por exemplo de 8 em 8 horas).
- F Frequência de irrigação (DAYS)
Mostra a frequência de irrigação ajustável / ajustada em dias (por exemplo de 2 em 2 dias).

Antes de colocar em funcionamento

- ➔ Abrir a cobertura do compartimento da bateria com uma moeda.
- ➔ Inserir uma bateria de 9V (tipo 6LR61 / Alkaline).
Todos os símbolos no display acendem durante 1 segundo e o aparelho fica pronto para a programação.
- ➔ Fechar a cobertura do compartimento da bateria.
- ➔ Enroscar a peça de acoplamento na ligação da mangueira.
- ➔ Empurrar a patilha para baixo, para o desbloqueio da possibilidade de rotação.
- ➔ Segurar o aparelho de irrigação na carcaça e enroscar a ligação de água na torneira da água.

Atenção

Nunca ligar o aparelho de irrigação à torneira da água sem a junta de filtro incluída no volume de fornecimento.

- ➔ Para proceder à fixação otimizada do aparelho de irrigação deve-se empurrar a patilha do mecanismo giratório para cima e rodar o aparelho cuidadosamente em aprox. 1/4 de revolução.
Aviso: Não apertar em demasia.
- ➔ Empurrar a patilha, para o desbloqueio da possibilidade de rotação, para baixo e alinhar o aparelho de irrigação.
Aviso: Alinhar o aparelho de irrigação, de forma que seja possível aceder ao painel de comando.

Colocação em funcionamento

Aviso: Os seguintes passos de programação devem ser efectuados sequencialmente; o acesso directo a um programa específico não é possível.

Através da selecção do respectivo ponto do programa com **[OK]** é automaticamente chamado o passo de programa seguinte.

Para voltar novamente para o início da programação deve-se premir a tecla **[OK]** durante 5 segundos.

As definições seleccionadas no passo do programa são assinaladas por uma indicação intermitente.

Ajustar o tempo de irrigação

➔ Seleccionar o tempo de irrigação com as teclas **[+]** / **[-]** e confirmar a selecção com **[OK]** (o tempo de irrigação predefinido é de 30 minutos).

Ajustar a frequência de irrigação

➔ Seleccionar o tempo de irrigação com as teclas **[+]** / **[-]** (por exemplo: todas as 6, 8 ou 12 horas, ou todos os dias, todos os 2, 3, 4 ou 7 dias).

Aviso: Ao premir novamente em **[OK]** é iniciado o arranque imediato passados 10 segundos. O arranque retardado pode ser activado, dentro desses 10 segundos, com **[+]** / **[-]**.

➔ Confirmar a frequência de irrigação seleccionada com **[OK]**.

Activar o arranque retardado

➔ Seleccionar o tempo de retardamento 6, 8 ou 12 horas com as teclas **[+]** / **[-]** e confirmar a selecção efectuada com **[OK]**. O processo de irrigação é iniciado, consoante a selecção, dentro de 6, 8 ou 12 horas.

Activar o arranque imediato

➔ Aguardar 10 segundos ou confirmar a predefinição (no display pisca "1") com **[OK]**. O processo de irrigação é iniciado imediatamente.

Repor a programação (Reset)

Para corrigir uma entrada ou para apagar um programa ajustado

➔ premir a tecla **[OK]** durante 5 segundos.

Todos os símbolos no display acendem durante 1 segundo e o aparelho está agora pronto para a nova programação.

Funcionamento

Irrigação comandada pelo programa

A irrigação é efectuada automaticamente, de acordo com o programa ajustado (p. ex. de 2 em 2 dias durante 60 minutos).

Aviso: O programa de irrigação é interrompido automaticamente se a bateria estiver descarregada. Se utilizar o aparelho de irrigação, durante muito tempo, sem qualquer supervisão deve-se inserir preventivamente uma nova bateria.

Desactivar o programa de irrigação

➔ Premir a tecla **[+]** e **[-]** simultaneamente durante, pelo menos, 3 segundos.

No display, o símbolo do programa de irrigação aparece desactivado.

Activar o programa de irrigação

➔ Premir a tecla **[+]** e **[-]** simultaneamente durante, pelo menos, 3 segundos.

O símbolo que representa o estado de desactivação do programa de irrigação desaparece.

Irrigação manual

O aparelho de irrigação pode ser iniciado manualmente a qualquer hora, pelo que os programas ajustados não sofrem quaisquer alterações.

Iniciar irrigação manual

➔ Premir a tecla **[ON / OFF]** durante 3 segundos.

O processo de irrigação é iniciado e no display é visualizado o símbolo que representa a activação da irrigação.

Aviso: O processo de irrigação é terminado automaticamente após 60 minutos.

Parar a irrigação manual

➔ Premir a tecla **[ON / OFF]** durante 3 segundos.

O processo de irrigação é terminado e o símbolo que representa a activação da irrigação desaparece do display.

Desligar o aparelho

No final da estação de rega

➔ Fechar a torneira de água.

➔ Separar o aparelho de irrigação da torneira da água e da mangueira da água.

➔ Activar a irrigação manual para permitir a saída da água residual do aparelho de irrigação.

➔ Retirar a bateria.

Conservação e manutenção

Limpar a junta de filtro

- ➔ Retirar a junta de filtro regularmente da ligação da água e lavar sob água corrente.

Substituir bateria

Antes de cada estação de rega

- ➔ Inserir uma nova bateria de 9V (tipo 6LR61 / Alkaline).

Aviso: O dispositivo de segurança do aparelho de irrigação fecha automaticamente a válvula se a bateria ficar sem carga.

Assim que no display for indicado o símbolo "Bateria descarregada", o programa de irrigação ou um processo de irrigação activo é interrompido.

Se a substituição da bateria for efectuada num período de 10 segundos, o programa ajustado permanece guardado e é activado após a colocação da bateria.

Manutenção

O aparelho está isento de manutenção.

Armazenamento

- ➔ Esvaziar toda a água do aparelho de irrigação.
- ➔ Retirar a bateria.
- ➔ Guardar o aparelho de irrigação num local seco e protegido contra geada.

Ajuda em caso de avarias

Avaria	Causa	Eliminação da avaria
O display não liga.	Bateria descarregada.	Inserir uma nova bateria de 9V (tipo 6LR61 / Alkaline).
	Contactos da bateria oxidados.	Limpar os contactos.
Display totalmente ou parcialmente escurecido.	Temperatura ambiente demasiado alta.	Proteger o aparelho de irradiação contra temperaturas excessivas.
Irrigação não funciona apesar da programação.	Torneira da água fechada.	Abrir a torneira.
	Bateria descarregada.	Inserir uma nova bateria de 9V (tipo 6LR61 / Alkaline).
	Contactos da bateria oxidados.	Limpar os contactos.
	Junta de filtro entupida.	Limpar a junta de filtro.

Avaria	Causa	Eliminação da avaria
	Programa de irrigação interrompido manualmente (no display é indicado o símbolo que representa a desactivação da irrigação).	Activar o programa de irrigação.
Fuga na ligação da água.	Junta de filtro com defeito.	Substituir a junta de filtro.
	A ligação da água, na torneira, soltou-se.	Voltar a apertar a ligação da água.

Em caso de dúvidas ou avarias, a nossa filial Kärcher local está à sua disposição. Endereços no verso.

Dados técnicos

Pressão de serviço	0,1 - 1 (1 - 10)	MPa (bar)
Temperatura de admissão (máx.)	30	°C
Temperatura ambiente	+1 -> +40	°C
Tipo de bateria	9V (6LR61 / Alkaline)	

Reservados os direitos a alterações técnicas!

Αγαπητέ πελάτη,



Πριν από την πρώτη χρήση της συσκευής διαβάστε τις οδηγίες λειτουργίας και ενεργήστε βάσει αυτών. Φυλάξτε τις παρούσες οδηγίες λειτουργίας για μελλοντική χρήση ή για τον επόμενο κάτοχο της συσκευής.

Αρμόζουσα χρήση

- Η παρούσα συσκευή σχεδιάστηκε ειδικά για ιδιωτική χρήση και δεν είναι σε θέση να ανταποκριθεί στις καταπονήσεις που συνεπάγεται μία ενδεχόμενη επαγγελματική της χρήση.
- Αυτό το μηχάνημα προορίζεται για σύνδεση σε βάνια νερού και ρυθμίζει αυτόματα τη ροή νερού στο σύστημα άρδευσης.

Προστασία περιβάλλοντος



Τα υλικά συσκευασίας είναι ανακυκλώσιμα. Μην πετάτε τη συσκευασία στα οικιακά απορρίμματα, αλλά παραδώστε την προς ανακύκλωση.



Οι παλιές συσκευές περιέχουν ανακυκλώσιμα υλικά, τα οποία θα πρέπει να μεταφέρονται σε σύστημα επαναχρησιμοποίησης. Οι μπαταρίες και οι συσσωρευτές περιέχουν υλικά, τα οποία δεν επιτρέπεται να καταλήξουν στο περιβάλλον. Για τον λόγο αυτόν, διαθέστε τις άχρηστες συσκευές, τις μπαταρίες και τους συσσωρευτές μέσω του κατάλληλου συστήματος διαχείρισης απορριμμάτων.

Εγγύηση

Σε κάθε χώρα ισχύουν οι όροι εγγύησης που εκδόθηκαν από την αρμόδια αντιπροσωπεία μας. Αναλαμβάνουμε τη δωρεάν αποκατάσταση οποιασδήποτε βλάβης στη συσκευή σας, εφόσον οφείλεται σε αστοχία υλικού ή κατασκευής, εντός της προθεσμίας που ορίζεται στην εγγύηση. Σε περίπτωση που επιθυμείτε να κάνετε χρήση της εγγύησης, παρακαλούμε απευθυνθείτε με την απόδειξη

αγοράς στο κατάστημα από το οποίο προμηθευτήκατε τη συσκευή ή στην πλησιέστερη εξουσιοδοτημένη υπηρεσία τεχνικής εξυπηρέτησης πελατών μας.

Υποδείξεις ασφαλείας

Προσοχή

- Μην χρησιμοποιείτε το αυτόματο σύστημα άρδευσης σε συστήματα πόσιμου νερού.
- Χρησιμοποιείτε το αυτόματο σύστημα άρδευσης μόνον με μη επεξεργασμένο, καθαρό γλυκό νερό με θερμοκρασία έως 30°C.
- Εγκαταστήστε το αυτόματο σύστημα άρδευσης μόνον σε εξωτερικό χώρο.
- Προστατεύετε το κάτω μέρος του αυτόματου συστήματος άρδευσης από σταγόνες νερού και μην το βυθίζετε ποτέ σε νερό.
- Ελέγχετε το αυτόματο σύστημα άρδευσης για τυχόν βλάβες πριν από κάθε χρήση και διακόψτε τη λειτουργία του, εάν διαπιστώσετε ορατές βλάβες.
- Τοποθετήστε το αυτόματο σύστημα άρδευσης μόνον σε όρθια θέση.
- Μην χρησιμοποιείτε παχύρρευστες ουσίες και λιπαντικά για τη σύνδεση του αυτόματου συστήματος άρδευσης στη βάνα νερού.
- Μην τραβάτε το συνδεδεμένο ελαστικό σωλήνα.
- Χρησιμοποιείτε μόνον μπαταρίες 9V (τύπος 6LR61 / Alkaline).
- Μην χρησιμοποιείτε επαναφορτιζόμενες μπαταρίες.
- Μην εγκαθιστάτε το αυτόματο σύστημα άρδευσης σε σημεία, όπου υπάρχει νερό συμπυκνώματος, καθώς ενδέχεται να προκληθούν βλάβες στη μπαταρία.
- Μην εγκαθιστάτε το αυτόματο σύστημα άρδευσης κοντά σε πηγές θερμότητας (μέγιστη θερμοκρασία περιβάλλοντος 40°C).
- Μην χρησιμοποιείτε το αυτόματο σύστημα άρδευσης πλάι σε συσκευές υπό τάση.

Χειρισμός

Κατά την αποσυσκευασία ελέγξτε το περιεχόμενο της συσκευασίας για ελλείψεις και βλάβες. Σε περίπτωση παραπόνων ενημερώστε το κατάστημα.

Εικόνες, βλ. αναδιπλούμενη σελίδα!



Περιγραφή της συσκευής

- 1 Σύνδεση νερού (G ³/₄) με μόνωση φίλτρου
- 2 Σύνδεση λάστιχου
- 3 Σύζευξη για σύνδεση ελαστικού σωλήνα
- 4 Κάλυμμα πίνακα ελέγχου
- 5 Κάλυμμα θήκης μπαταριών
- 6 Κάλυμμα σύνδεσης αισθητήρα βροχής/ υγρασίας (προαιρετικό εξάρτημα)
- 7 Άγκιστρο ασφάλισης / απασφάλισης της δυνατότητας περιστροφής της σύνδεσης νερού

Σύμβολα στην οθόνη

- A Απενεργοποίηση προγράμματος άρδευσης
Το αποθηκευμένο πρόγραμμα άρδευσης διακόπηκε. Δεν πραγματοποιείται άρδευσης βάσει προγράμματος.
- B Ενεργή άρδευση
Η βαλβίδα του αυτόματου συστήματος άρδευσης είναι ανοικτή. Δεν εκτελείται άρδευση.
- C Άδεια μπαταρία
Όταν εμφανιστεί αυτό το σύμβολο, η μπαταρία πρέπει να αντικατασταθεί.
- D Διάρκεια άρδευσης
Εμφανίζει τη ρυθμιζόμενη / ρυθμισμένη διάρκεια άρδευσης σε λεπτά (για παράδειγμα 30 λεπτά).
- E Συχνότητα άρδευσης (HOUR)
Εμφανίζει τη ρυθμιζόμενη / ρυθμισμένη συχνότητα άρδευσης σε ώρες (για παράδειγμα 8 ώρες).
- F Συχνότητα άρδευσης (DAYS)
Εμφανίζει τη ρυθμιζόμενη / ρυθμισμένη συχνότητα άρδευσης σε ημέρες (για παράδειγμα 2 ημέρες).

Πριν τη θέση σε λειτουργία

- ➔ Ανοίξτε το κάλυμμα της θήκης μπαταριών με ένα κέρμα.
- ➔ Τοποθετήστε τη μπαταρία 9V (τύπος 6LR61 / Alkaline). Όλα τα σύμβολα στην οθόνη φωτίζονται για 1 δευτερόλεπτο. Το αυτόματο σύστημα άρδευσης είναι τώρα έτοιμο για προγραμματισμό.
- ➔ Κλείστε το κάλυμμα της θήκης μπαταριών.
- ➔ Βιδώστε τη σύζευξη στη σύνδεση ελαστικού σωλήνα.
- ➔ Ωθήστε προς τα κάτω το άγκιστρο απασφάλισης της δυνατότητας περιστροφής.
- ➔ Κρατήστε το αυτόματο σύστημα άρδευσης από το περίβλημα και βιδώστε τη σύνδεση νερού στη βάνα.

Προσοχή

Μην συνδέετε ποτέ το αυτόματο σύστημα άρδευσης στη βάνα χωρίς τη συνοδευτική μόνωση φίλτρου.

- ➔ Για άριστη στερέωση του αυτόματου συστήματος άρδευσης, ωθήστε το άγκιστρο ασφάλισης της δυνατότητας περιστροφής προς τα πάνω και γυρίστε προσεκτικά το αυτόματο σύστημα άρδευσης κατά περίπου 1/4 κύκλους.

Σημείωση: Μην σφίγγετε πολύ.

- ➔ Ωθήστε προς τα κάτω το άγκιστρο απασφάλισης της δυνατότητας περιστροφής και τοποθετήστε το αυτόματο σύστημα άρδευσης.

Σημείωση: Τοποθετήστε το αυτόματο σύστημα άρδευσης έτσι, ώστε να έχετε καλή πρόσβαση στον πίνακα ελέγχου.

Σημείωση: Τα ακόλουθα βήματα προγραμματισμού πρέπει να εκτελούνται πάντα διαδοχικά. Δεν είναι δυνατή η εμφάνιση ενός συγκεκριμένου σημείου προγραμματισμού.

Με την επιβεβαίωση της επιλογής στο εκάστοτε σημείο προγραμματισμού μέσω του **[OK]** εμφανίζεται αυτόματα το επόμενο βήμα προγραμματισμού.

Για να μεταβείτε ξανά στην αρχή του προγραμματισμού, πιέστε το πλήκτρο **[OK]** για 5 δευτερόλεπτα.

Οι επιλεγμένες ρυθμίσεις του βήματος προγραμματισμού εμφανίζονται με μια ένδειξη που αναβοσβήνει.

Ρύθμιση της διάρκειας άρδευσης

➔ Επιλέξτε τη διάρκεια άρδευσης με τα πλήκτρα **[+]** / **[-]** και επιβεβαιώστε την επιλογή με το **[OK]** (η προεπιλεγμένη διάρκεια άρδευσης είναι 30 λεπτά).

Ρύθμιση της συχνότητας άρδευσης

➔ Επιλέξτε τη συχνότητα άρδευσης με τα πλήκτρα **[+]** / **[-]** (για παράδειγμα: ανά 6, 8 ή 12 ώρες, ή καθημερινά, ανά 2, 3, 4 ή 7 ημέρες).

Σημείωση: Κατά την επιβεβαίωση με το **[OK]** πραγματοποιείται η άμεση εκκίνηση εντός 10 δευτερολέπτων. Η καθυστερημένη εκκίνηση μπορεί να ενεργοποιηθεί εντός 10 δευτερολέπτων με τα πλήκτρα **[+]** / **[-]**.

➔ Επιβεβαιώστε την επιλεγμένη συχνότητα άρδευσης με το **[OK]**.

Ενεργοποίηση της καθυστερημένης εκκίνησης

➔ Επιλέξτε το χρόνο καθυστέρησης 6, 8 ή 12 ωρών με τα πλήκτρα **[+]** / **[-]** και επιβεβαιώστε την επιλογή με το **[OK]**. Η διαδικασία άρδευσης εκκινείται έπειτα από επιλογή σε 6, 8 ή 12 ώρες.

Ενεργοποίηση άμεσης εκκίνησης

➔ Περιμένετε 10 δευτερόλεπτα ή επιβεβαιώστε την προεπιλεγμένη ρύθμιση (στην οθόνη αναβοσβήνει το „1“) με το **[OK]**. Η διαδικασία άρδευσης αρχίζει αμέσως.

Επαναφορά προγραμματισμού (Reset)

Για να διορθώσετε μια καταχώρηση ή να διαγράψετε ένα ήδη ρυθμισμένο πρόγραμμα

➔ Πιέστε το πλήκτρο **[OK]** επί 5 δευτερόλεπτα.

Όλα τα σύμβολα στην οθόνη φωτίζονται για 1 δευτερόλεπτο. Το αυτόματο σύστημα άρδευσης είναι τώρα έτοιμο για νέο προγραμματισμό.

Λειτουργία

Άρδευση με προγραμματισμό

Η άρδευση πραγματοποιείται αυτόματα σύμφωνα με τα ρυθμισμένα προγράμματα (για παράδειγμα ανά 2 ημέρες επί 60 λεπτά).

Σημείωση: Εάν αδειάσει η μπαταρία το πρόγραμμα άρδευσης διακόπτεται αυτόματα. Εάν το αυτόματο σύστημα άρδευσης χρησιμοποιείται χωρίς επίβλεψη για μεγάλο χρονικό διάστημα, τοποθετήστε προληπτικά μια νέα μπαταρία.

Απενεργοποίηση προγράμματος άρδευσης

➔ Πιέστε ταυτόχρονα το πλήκτρο **[+]** και το πλήκτρο **[-]** για τουλάχιστον 3 δευτερόλεπτα.

Στην οθόνη εμφανίζεται το σύμβολο απενεργοποίησης του προγράμματος άρδευσης.

Ενεργοποίηση του προγράμματος άρδευσης

➔ Πιέστε ταυτόχρονα το πλήκτρο **[+]** και το πλήκτρο **[-]** για τουλάχιστον 3 δευτερόλεπτα.

Το σύμβολο απενεργοποίησης του προγράμματος άρδευσης της οθόνης σβήνει.

Μη αυτόματη άρδευση

Το αυτόματο σύστημα άρδευσης μπορεί να εκκινηθεί με μη αυτόματο τρόπο οποιαδήποτε στιγμή. Αυτό δεν επηρεάζει τα ρυθμισμένα προγράμματα.

Εκκίνηση μη αυτόματης άρδευσης

➔ Πιέστε το πλήκτρο **[ON / OFF]** επί 3 δευτερόλεπτα.

Εκκινείται η διαδικασία άρδευσης και στην οθόνη εμφανίζεται το σύμβολο ενεργοποίησης της άρδευσης.

Σημείωση: Η διαδικασία άρδευσης τερματίζεται αυτόματα έπειτα από 60 λεπτά.

Διακοπή μη αυτόματης άρδευσης

➔ Πιέστε το πλήκτρο **[ON / OFF]** επί 3 δευτερόλεπτα.

Τερματίζεται η διαδικασία άρδευσης και το σύμβολο ενεργοποίησης της άρδευσης σβήνει από την οθόνη.

Τερματισμός λειτουργίας

Στο τέλος της σεζόν άρδευσης

➔ Κλείστε τη βάνα νερού.

➔ Αποσυνδέστε το αυτόματο σύστημα άρδευσης από τη βάνα νερού και τον ελαστικό σωλήνα νερού.

➔ Ενεργοποιήστε τη μη αυτόματη άρδευση, ώστε να εκρεύσει από το αυτόματο σύστημα άρδευσης το νερό που έχει απομείνει.

➔ Αφαιρέστε τη μπαταρία.

Φροντίδα και συντήρηση

Καθαρισμός της μόνωσης φίλτρου

- ➔ Αφαιρείτε τακτικά τη μόνωση φίλτρου της σύνδεσης νερού και ξεπλένετέ την με τρεχούμενο νερό.

Αντικατάσταση μπαταρίας

Πριν από κάθε σεζόν άρδευσης

- ➔ Τοποθετήστε μια μπαταρία 9V (τύπος 6LR61 / Alkaline).

Σημείωση: Η διάταξη ασφαλείας του αυτόματου συστήματος άρδευσης κλείνει αυτόματα τη βαλβίδα, όταν η μπαταρία είναι άδεια.

Εάν στην οθόνη εμφανιστεί το σύμβολο "άδεια μπαταρία", θα διακοπεί το πρόγραμμα άρδευσης ή η ενεργή διαδικασία άρδευσης.

Εάν η αλλαγή μπαταρίας πραγματοποιηθεί εντός 10 δευτερολέπτων, το ρυθμισμένο πρόγραμμα παραμένει αποθηκευμένο και επανενεργοποιείται μετά την τοποθέτηση της νέας μπαταρίας.

Συντήρηση

Το μηχάνημα δεν χρειάζεται συντήρηση.

Αποθήκευση

- ➔ Αδειάστε εντελώς το νερό από το αυτόματο σύστημα άρδευσης.
- ➔ Αφαιρέστε τη μπαταρία.
- ➔ Φυλάξτε το αυτόματο σύστημα άρδευσης σε ξηρό χώρο που προστατεύεται από τον παγετό.

Αντιμετώπιση βλαβών

Βλάβη	Αιτία	Αντιμετώπιση
Η οθόνη δεν ενεργοποιείται.	Άδεια μπαταρία.	Τοποθετήστε μια μπαταρία 9V (τύπος 6LR61 / Alkaline).
	Οξειδωμένες επαφές σύνδεσης μπαταρίας.	Καθαρίστε τις επαφές.
Εν μέρει ή εντελώς σκοτεινή οθόνη.	Θερμοκρασία περιβάλλοντος πολύ υψηλή.	Προστατέψτε το αυτόματο σύστημα άρδευσης από τις υψηλές θερμοκρασίες.
Η άρδευση δεν πραγματοποιείται παρά τον προγραμματισμό.	Κλειστή βάνα νερού.	Ανοίξτε τη βάνα νερού.
	Άδεια μπαταρία.	Τοποθετήστε μια μπαταρία 9V (τύπος 6LR61 / Alkaline).
	Οξειδωμένες επαφές σύνδεσης μπαταρίας.	Καθαρίστε τις επαφές.
	Φρασμένη μόνωση φίλτρου.	Καθαρίστε τη μόνωσης φίλτρου.

Βλάβη	Αιτία	Αντιμετώπιση
	Μη αυτόματη διακοπή του προγράμματος άρδευσης (στην οθόνη εμφανίζεται το σύμβολο απενεργοποίησης άρδευσης).	Ενεργοποιήστε το πρόγραμμα άρδευσης.
Διαρροή στη σύνδεση νερού.	Βλάβη στη μόνωση φίλτρου.	Αντικαταστήστε τη μόνωση φίλτρου.
	Αποσυνδέθηκε η διάταξη σύνδεσης νερού στη βάνα.	Σφίξτε ξανά τη σύνδεση νερού.

Σε περίπτωση αποριών ή βλαβών μπορείτε να απευθύνεστε στο πλησιέστερο υποκατάστημα του Οίκου Kärcher, το οποίο θα σας βοηθήσει ευχαρίστως. Για τη διεύθυνση βλ. στην πίσω σελίδα.

Τεχνικά χαρακτηριστικά

Πίεση λειτουργίας	0,1 - 1 (1 - 10)	MPa (bar)
Θερμοκρασία προσαγωγής (μέγ.)	30	°C
Θερμοκρασία περιβάλλοντος	+1 -> +40	°C
Τύπος μπαταρίας	9V (6LR61 / Alkaline)	

Με την επιφύλαξη τεχνικών αλλαγών!

- A** Alfred Kärcher Ges.m.b.H., Lichtblaustraße 7, 1220 Wien, Phone: (01) 25 06 00
- AUS** Kärcher Pty. Ltd., 40 Koornang Road, Scoresby VIC 3179, Phone: (03) 9765 - 2300
- B / LUX** Kärcher N.V., Industrieweg 12, 2320 Hoogstraten, Phone: 0900 - 33 444 33
- BR** Kärcher Indústria e Comércio Ltda., Av. Prof. Benedito Montenegro 419, CEP 13.140-000 - Paulínia - SP, Phone: 0800 17 61 11
- CH** Kärcher AG, Industriestraße 16, 8108 Dällikon, Phone: 0844 850 863
- CZ** Kärcher spol. s.r.o., Za Mototechnou 1114/4, 155 00 Praha 5 -Stodůlky, Phone:(02) 3552-1665
- D** Alfred Kärcher GmbH & Co. KG, Service-Center Gissigheim, Im Gewerbegebiet 2, 97953 Königheim-Gissigheim, Phone: (07195) 903 20 65
- DK** Kärcher Rengøringsystemer A/S, Gejlhavegård 5, 6000 Kolding, Phone: 70 20 66 67
- E** Kärcher S.A., Pol. Industrial Font del Radium, Calle Doctor Trueta 6-7, 08400 Granollers (Barcelona), Phone: 902 17 00 68
- F** Kärcher S.A.S., 5 Avenue des Coquelicots, Z.A. des Petits Carreaux, 94865 Bonneuil-sur-Marne, Phone: (01) 43 99 67 70
- FIN** Kärcher OY, Yrittäjätie 17, 01800 Klaukkala, Phone: 0207 413 600
- GR** Kärcher Cleaning Systems A.E., 31-33, Nikitara & Konstantinoupoleos str., 13671 Acharnes, Phone: 210 - 23 16 153
- GB** Kärcher(UK) Limited, Kärcher House, Beaumont Road, Banbury Oxon, OX16 1TB, Phone: 01295 752200
- H** Kärcher Hungária Kft, Tormásrét út 2., 2051 Biatorbágy, Phone: (023) 530-640
- HK** Kärcher Limited, Unit 10, 17/F., APEC Plaza, 49 Hoi Yuen Road, Kwun Tong, Kowloon, Phone: (02) 357-5863
- I** Kärcher S.p.A., Via A.Vespucci 19, 21013 Gallarate (VA), Phone: 848 - 99 88 77
- IRL** Kärcher Limited (Ireland), 12 Willow Business Park, Nangor Road, Clondalkin, Dublin 12, Phone: (01) 409 77 77
- KOR** Kärcher Co. Ltd. (South Korea), Youngjae B/D, 50-1, 51-1, Sansoo-dong, Mapo-ku, Seoul 121-060, Phone: 032-465-8000
- MAL** Kärcher Cleaning Systems Sdn. Bhd. , No. 8, Jalan Serindit 2, Bandar Puchong Jaya, 47100 Puchong, Selangor, Phone: (03) 5882 1148
- N** Kärcher AS, Stansveien 31, 0976 Oslo, Phone: 24 17 77 00
- NL** Kärcher BV, Postbus 474, 4870 AL Etten-Leur, Phone: 0900-33 444 33
- NZ** Kärcher Limited, 12 Ron Driver Place, East Tamaki, Auckland, Phone: (09) 274-4603
- PRC** Kärcher Cleaning Systems Co., Ltd., Part B, Building 30, No. 390 Ai Du Road, Shanghai Waigaoqiao 200131, Phone: (021) 5046-3579
- P** Neoparts Com. e Ind. Automóvel, Lda., Largo Vitorino Damásio. 10, 1200 Lisboa, Phone: (21) 395 0040
- PL** Kärcher Sp. z o.o., Ul. Stawowa 140, 31-346 Kraków, Phone: (012) 6397-222
- RUS** Kärcher Ltd., Vienna House, Strastnoi Blv. 16, 107031 Moscow, Phone: 095-933 87 48
- S** Kärcher AB, Tagenevägen 31, 42502 Hisings-Kärä, Phone: (031) 577-300
- SGP** Kärcher Asia Pacific Pte. Ltd., 5 Toh Guan Road East, #01-00 Freight Links Express Distripark, Singapore 608831, Phone: 6897-1811
- TR** Kärcher Servis Ticaret A.S., 9 Eylül Mahallesi, 307 Sokak No. 6, Gaziemir / Izmir, Phone: (0232) 252-0708
- TWN** Kärcher Limited, F/6. No.7 , Wu-Chuan 1st Rd, Wu-Ku Industrial Zone, Taipei County, Phone: (02) 2299-9626
- UA** Kärcher Ukraine, Kilzeva doroga, 9, 03191 Kyiv, Phone: (044) 5947575
- UAE** Kärcher FZE, Jebel Ali Free Zone, RA 8, XB 1, Jebel Ali, Dubai , Phone: (04) 8836-776
- ZA** Kärcher (Pty.) Limited, 144 Kuschke Street, Meadowdale, Edenvale 1614, Phone: (011) 574-5360