

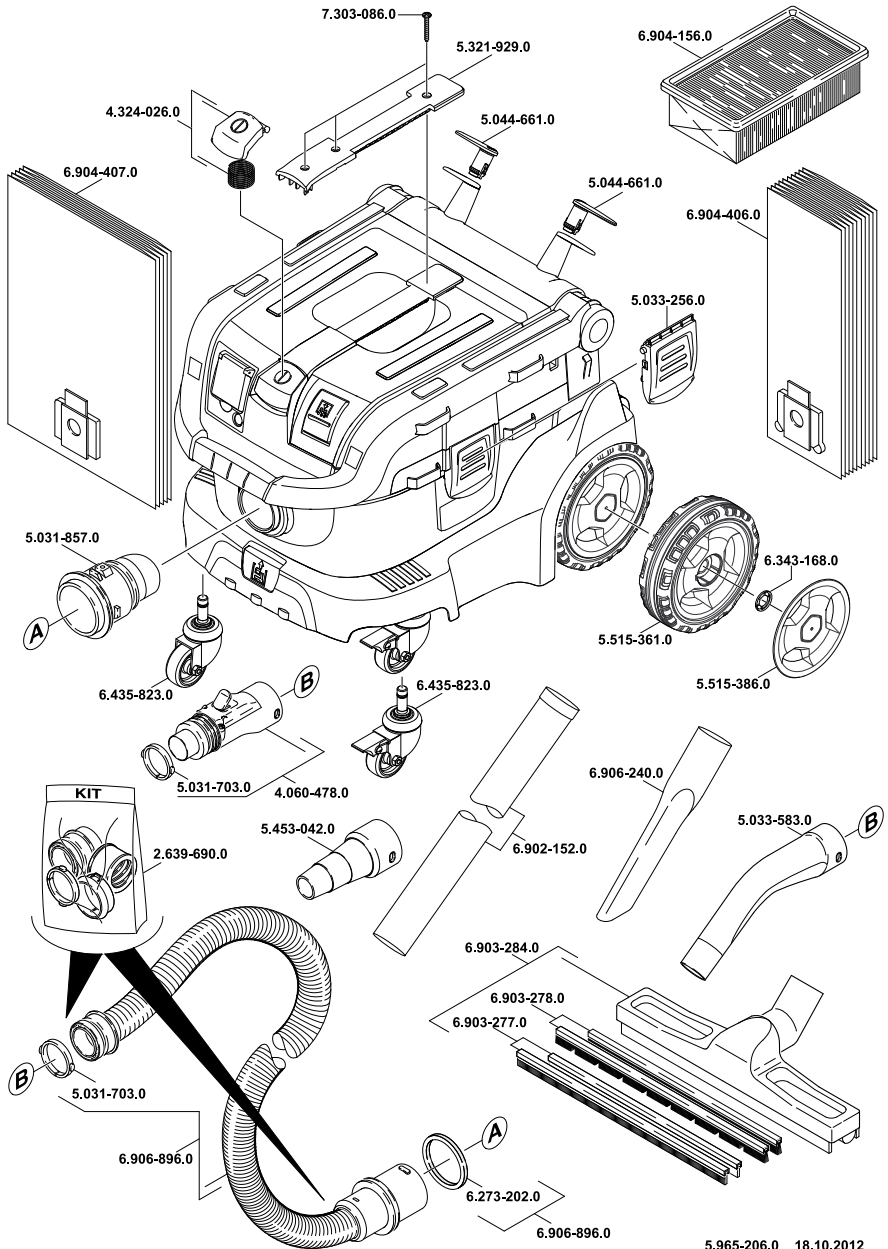

<http://www.kaercher.com/dealersearch>









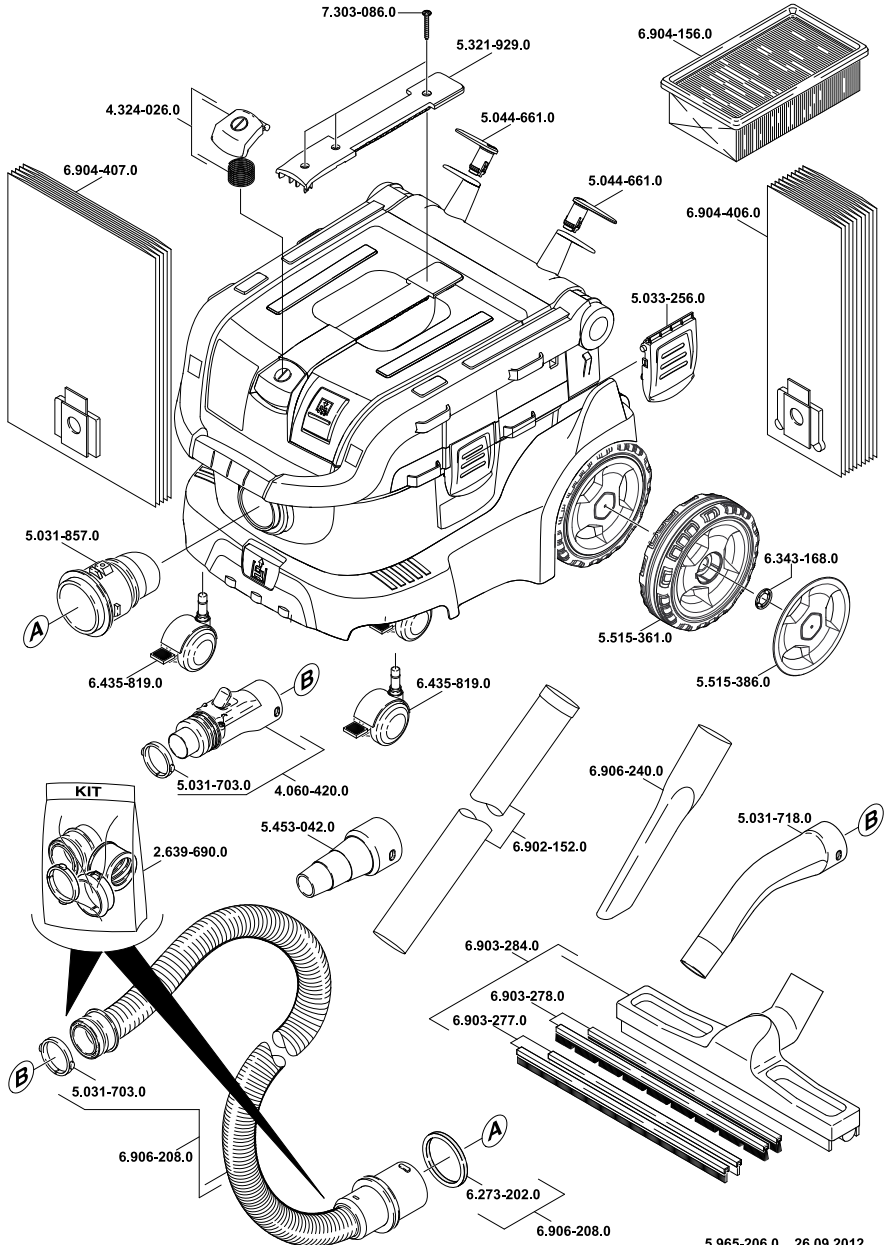

NT 14/1 Ap Te Adv

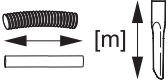

NT 14/1 Ap Adv



Zubehör / Accessories / Accessoires

		\varnothing [mm]		
	6.906-513 6.906-384	DN 35 DN 35 M		360 370
	6.906-511	DN 35		270
	6.900-922 6.906-240	DN 35 M DN 35	0,5 0,25	
	6.902-104	DN 35	0,2	
	6.903-862	DN 35		
	6.900-425 2.863-147	DN 35 hard DN 35 soft	0,25 0,23	

EL = elektrisch leitend, electrical conductive, conducteur électrique









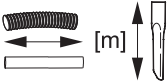

C = Clip-Verbindung, Clip connection, Connexion de clip

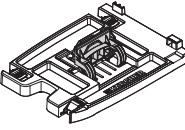
DN = Konus-Verbindung, Cone connection, Connexion de cône

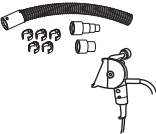

M = Metall, metal, métal

Oil = ölbeständig, oil resistant, résistant à l'huile

Zubehör / Accessories / Accessoires

		\varnothing [mm]		
	2.641-982			
	4.440-626 4.440-653	CDN 35 CDN 35 EL	2,5 2,5	
	6.906-208 6.906-241 6.906-242	C 35 C 35 C 35	2,5 4,0 10,0	
	6.906-237 6.906-277	C 35 C 35 EL Verlängerung, extension, rallonge	2,5 2,5	
	2.639-483	DN 35	0,45	
	2.639-484 2.862-167	DN 35/27 DN 35/27 EL	3,5 3,5	
	5.453-042	C 35 EL		
	5.031-718 5.031-939	DN 35 DN 35 EL		
	6.902-152	DN 35 M	0,33	

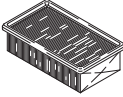
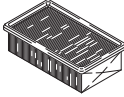
Filtersysteme / Filter Systems / Système de filtres

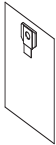
				
	Flachfaltenfilter * Flat pleated filter * Filtre plat à plis *	Flachfaltenfilter (PES) * Flat pleated filter (PES) * Filtre plat à plis (PES) *	Papierfiltertüte 2-lagig * Paper filter bag double layered * Sachet filtre à 2 épaisseurs *	Vliesfiltertüte Fleece filter bag Sachet filtre en tissu non tissé
Bestell-Nr. Order No. Numéro de référence	6.904-156	6.906-123	6.904-406	6.904-407
Menge Quantity Quantité	1	1	10	5
Normalstäube Normal dust Poussières normales	X	X	X	X
Feinstäube Fine dust Poussières fines	X		X	X
Abrasiv Stäube Abrasive dust Poussières abrasives	X	X	X	X
Flüssigkeiten, nasser Schmutz Liquids, wet dirt Liquides, saletés humides		X		

* Staubklasse M, Rückhaltevermögen $\geq 99,9\%$

* Dust class M, Retention $\geq 99,9\%$

* Classe de poussière M, Conservation $\geq 99,9\%$

1	1	ديسيل (أمبير)	الشك K _{PA}
2,5>	2,5>	م/ث ²	قيمة اهتزاز الذراع اليدوي القيمة الكلية للاهتزاز
0,2	0,2	م/ث ²	الشك K

H05VV-F 2x1,0 mm ²		كابل الكهرباء
طول الكابل	رقم الجزء	Ap Adv
7.5 م	6.649676.0	EU
7.5 م	6.649736.0	GB
7.5 م	6.649735.0	CH

H07RN-F 3x1,5 mm ²		كابل الكهرباء
طول الكابل	رقم الجزء	Ap Te Adv
7.5 م	6.649677.0	EU
7.5 م	6.649778.0	GB
7.5 م	6.649777.0	CH

البيانات الفنية

Ap Te Adv	Ap Adv		
240-220	240-220	فولت	الجهد الكهربائي
1~ 50/60	1~ 50/60	هيرتز	التردد
1380	1380	وات	أقصى قدرة
1200	1200	وات	القدرة الاسمية
14	14	لتر	سعة الوعاء
4	4	لتر	كمية ملء السوائل
61	61	لتر/ثانية	كمية الهواء (الحد الأقصى)
(230) 23,0	(230) 23,0	كيلو باسكال (ملي بار)	انخفاض الضغط (الحد الأقصى)
EU: 100-2200	--	وات	قدرة دخل الأدوات الكهربائية
GB: 100-1800	--	وات	
CH: 100-1100	--	وات	
IPX4	IPX4	--	نوع الحماية
--	II		فئة الحماية
I	--	--	
35	35	مم	توصيلة خرطوم الشفط (C-DN/C-ID)
× 465 × 545 410	× 465 × 545 410	مم	الطول × العرض × الارتفاع
15,1	14,2	كجم	وزن التشغيل النموذجي
40+	40+	درجة مئوية	درجة الحرارة المحيطة (الحد الأقصى)
القيم المحتسبة وفقاً للمواصفة EN 60335-2-69.			
70	70	ديسيبل (أمبير)	مستوى ضغط الصوت L _{PA}

الضمان

في كل دولة تسري شروط الضمان التي تضعها شركة التسويق المختصة التابعة لنا. نحن نتولى تصليح الأعطال التي قد تطرأ على جهازك بدون مقابل خلال فترة الضمان طالما أن السبب في هذه الأعطال ناجم عن وجود عيب في المواد أو في الصنع. في حال استحقاق الضمان، يرجى التوجه بقسيمة الشراء إلى أقرب موزع أو مركز خدمة عملاء معتمد.

الملحقات وقطع الغيار

- يسمح فقط باستخدام الملحقات وقطع الغيار التي تصدرها الشركة المنتجة. الملحقات الأصلية وقطع الغيار الأصلية تضمن إمكانية تشغيل الجهاز بأمان وبدون أية مشاكل أو أعطال.
- ستجد في نهاية دليل التشغيل نماذج لقطع الغيار الأكثر استخداماً.
- يمكنكم الحصول على المزيد من المعلومات عن قطع الغيار من الموقع الإلكتروني www.kaercher.com في قسم الخدمات.

تسرب الأتربة عند الشفط

- تأكد من الوضعية الصحيحة للفلتر المطوي المسطح.
- قم بتثبيت غطاء الفلتر في مكانه الصحيح.
- قم بتغيير الفلتر المطوي المسطح.
- قم إذا لزم الأمر بتنظيف فلتر الهواء المستهلك تحت الماء الجاري ثم جففه.

وحدة إيقاف التشغيل الآلي (للشفط الرطب) لا تستجيب.

- قم بتنظيف الإلكترونيات والمنطقة الموجودة بين الإلكترونيات بفرشاة.
- افحص مستوى الماء دائماً عند استخدام سوائل غير موصلة كهربائياً.
- جفف الفلتر المطوي المسطح.
- جفف فلتر الهواء المستهلك.

وحدة التنظيف النصف أوتوماتيكي للفلتر لا تعمل

- خرطوم الشفط غير متصل.

لا يتم إيقاف تشغيل وحدة التنظيف النصف أوتوماتيكي للفلتر

- أبلغ مركز خدمة العملاء.

لا يمكن تشغيل وحدة التنظيف النصف أوتوماتيكي للفلتر

- أبلغ مركز خدمة العملاء.

محرك الشفط لا يدور

- تأكد من المقبس والمصهر ومصدر الإمداد بالقدرة.
- تأكد من كابل الكهرباء، والقياس، والإلكترونيات، وعند الضرورة مقبس الجهاز.
- قم بتشغيل الجهاز.

محرك الشفط متوقف عن العمل

- قم بتفريغ محتويات الخزان.

محرك الشفط لا يعمل مرة أخرى بعد تفريغ الخزان

- أوقف تشغيل الجهاز وانتظر 5 ثوان ثم أعد تشغيله.
- قم بتنظيف الإلكترونيات والمنطقة الموجودة بين الإلكترونيات بفرشاة.

قوة الشفط منخفضة

- قم بإزالة الانسدادات من فوهة الشفط أو ماسورة الشفط أو الوصلة المرفقة أو المقبض اليدوي أو خرطوم الشفط أو الفلتر المطوي المسطح.
- قم بتغيير كيس فلتر الورق أو الورب.
- احتفظ بالزر الموجود في المقبض اليدوي مضغوطاً واضغط على زر التنظيف النصف أوتوماتيكي للفلتر 5 مرات.
- قم بتثبيت غطاء الفلتر في مكانه الصحيح.
- قم بتغيير الفلتر المطوي المسطح.
- قم إذا لزم الأمر بتنظيف فلتر الهواء المستهلك تحت الماء الجاري ثم جففه.

العناية والصيانة



قبل إجراء أية أعمال على الجهاز، يجب إيقاف تشغيل الجهاز وسحب القابس الكهربائي.

تغيير الفلتر المطوي المسطح

- افتح غطاء الفلتر.
- قم بتغيير الفلتر المطوي المسطح.
- أغلق غطاء الفلتر. يجب أن يثبت في مكانه بصوت مسموع.

تغيير فلتر الهواء المستهلك

- قم بتحرير رأس الشفط وخلعها.
- قم بلف رأس الشفط بزاوية 180 درجة ثم اخلعه.
- قم بتحرير إطار الفلتر ثم اخلعه.
- أخرج فلتر الهواء المستهلك من إطار الفلتر.
- قم بتركيب فلتر هواء مستهلك جديد في إطار الفلتر طبقاً للمنظر العام للجهاز.
- قم بتركيب إطار الفلتر بحيث تشير العلامة X إلى الخارج.
- قم بتثبيت إطار الفلتر.
- قم بتركيب رأس الشفط وتأمين قفلها.

تنظيف الإلكترونيات

- قم بتحرير رأس الشفط وخلعها.
- قم بتنظيف الإلكترونيات بفرشاة.
- قم بتركيب رأس الشفط وتأمين قفلها.

المساعدة عند حدوث أعطال



قبل إجراء أية أعمال على الجهاز، يجب إيقاف تشغيل الجهاز وسحب القابس الكهربائي.

تخزين الجهاز

صورة ١٤

- احفظ خرطوم الشفط والوصلة المرفقية وكابل الكهرباء كما في الصورة.
- احفظ الجهاز في مكان جاف مع التأكد من عدم استخدامه بشكل غير مصرح به.

النقل

⚠ احترس

خطر الإصابة والتعرض للضرر! يراعى وزن الجهاز عند القيام بنقله.

- لحمل الجهاز أمسكه من مقبض الحمل ومن ماسورة الشفط وليس من السنادة الدفعية.
- لنقل الجهاز عبر طرق طويلة، اسحبه من المقبض الموجود بالخلف.
- عند نقل الجهاز في سيارة، احرص على تأمين الجهاز ضد الانزلاق والانقلاب طبقاً للتعليمات السارية ذات الصلة.

التخزين

⚠ احترس

خطر الإصابة والتعرض للضرر! يراعى وزن الجهاز عند القيام بتخزينه.

- لا يجوز تخزين هذا الجهاز سوى في الأماكن المغلقة.

التنظيف النصف أوتوماتيكي للفلتر

ملحوظة: استخدام وسيلة تنظيف الفلتر كل 5 - 10 دقائق يزيد فترة تشغيل الفلتر المطوي المسطح.

صورة إيضاحية ١٥

- احتفظ بالزر الموجود في المقبض اليدوي مضغوطاً واضغط على زر التنظيف النصف أوتوماتيكي للفلتر 5 مرات. عندئذ يتم تنظيف الفلتر المطوي المسطح عن طريق دفع هوائي (صوت نبض).

تنظيف المواضع التي يصعب الوصول إليها

صورة إيضاحية ١٦

- اضغط على وسيلة تأمين الشاسيه واخلع وحدة الشفط.

صورة ١٧

- قم بتنظيف الأماكن التي يصعب الوصول إليها أو درحات السلم.

إيقاف الجهاز

- احتفظ بالزر الموجود في المقبض اليدوي مضغوطاً واضغط على زر التنظيف النصف أوتوماتيكي للفلتر 5 مرات.
- أوقف تشغيل الجهاز عن طريق المفتاح الرئيسي.
- اسحب السلك الكهربائي.

بعد كل عملية شفط

- قم بتفريغ محتويات الخزان.
- يتم تنظيف الجهاز من الداخل والخارج عن طريق المسح والتجفيف باستخدام قطعة قماش مبللة.

نقاط عامة

- عند شفط الاتساخات الرطبة بواسطة فوهة المفروشات (اختيارية) أو فوهة الشقوق، أو في الغالب عند شفط مياه من وعاء ينصح بعدم الضغط على زر وظيفة "التنظيف النصف أوتوماتيكي للفلتر".
- عند الوصول إلى أقصى مستوى للسائل يتم إغلاق الجهاز أوتوماتيكيًا.
- في حالة السوائل غير الموصلة (مثل مستحلبات الحفر والزيوت والشحوم) لا يتم إيقاف تشغيل الجهاز عندما يكون الوعاء ممتلئًا. يجب مراجعة مستوى الملء باستمرار وتفريغ الوعاء في الوقت المناسب.
- بعد الانتهاء من الشفط الرطب: قم بتنظيف الفلتر المطوي المسطح باستخدام وحدة تنظيف الفلتر. قم بتنظيف الإلكتروودات بفرشاة. قم بتنظيف الخزان بقطعة قماش رطبة وقم بتجفيفه.

تشغيل الجهاز

- قم بتوصيل قابس الكهرباء.
- قم بتشغيل الجهاز عن طريق المفتاح الرئيسي.

التشغيل باستخدام أدوات كهربائية

بالنسبة للأجهزة المزودة بمقبس مركب



خطر الإصابة والتعرض للأضرار! المقبس مخصص فقط لتوصيل الأدوات الكهربائية بالمكنسة مباشرة. غير مسموح بأي استخدام آخر للمقبس.

- أدخل قابس الأداة الكهربائية بالمكنسة.
 - قم بتشغيل الجهاز عن طريق المفتاح الرئيسي.
- عندما تضيء لمبة التحكم يعنى ذلك أن المكنسة في وضع الاستعداد.
- ملحوظة:** يتم تشغيل المكنسة وإيقاف تشغيلها تلقائيًا من خلال الأداة الكهربائية.
- ملحوظة:** زمن التأخير في المكنسة يصل إلى 0.5 ثانية، بينما تصل فترة الدوران بعد إنهاء التشغيل إلى 15 ثانية.
- ملحوظة:** للتعرف على قدرة دخل الأدوات الكهربائية انظر البيانات الفنية.

صورة 3

- قم بتهيئة جلبة التوصيل وفقًا لوصلة الأداة الكهربائية.

صورة 4

- اخلع الوصلة المرفقية من المقبض اليدوي.
 - قم بتركيب جلبة التوصيل في المقبض اليدوي.
- صورة 5 إيضاحية
- قم بتوصيل جلبة التوصيل بالأداة الكهربائية.

توصيل المشبك

صورة 6

- خرطوم الشفط مزود بنظام إغلاق مشبكي. يمكن توصيل كافة الملحقات من طراز C-35/C-DN-35

الاستخدام

طبي/فرد السنادة الدفعية

صورة 7

- قم بطي السنادة الدفعية إلى أعلى. عندئذ تثبت السنادة الدفعية جيدًا.
- اضغط على وسائل التأمين الموجودة بالسنادة الدفعية من الجانب. قم بطي السنادة الدفعية إلى أسفل.

التشغيل



لا تقم أبداً بنزع الفلتر المطوي المسطح أثناء عملية الشفط.

نظام مضاد للشحنات الاستاتيكية

بالنسبة للأجهزة المزودة بمقيس مركب

يتم تصريف عمليات شحن إستاتيكي عن طريق فوهة التوصيل المؤرصة. وبذلك يتم الحيلولة دون تكون الشرر ومنع حدوث صدمات كهربائية من خلال الملحقات التكميلية الموصلة للكهرباء والموجودة ضمن التجهيزات الموردة.

التنظيف الجاف

– عند شفط الأتربة الناعمة يمكن بشكل إضافي استخدام أكياس لفلتر الورق أو الوير.

تركيب الأكياس الورقية للفلتر.

صورة إيضاحية

- قم بتحرير رأس الشفط وخلعها.
- قم بتركيب كيس فلتر الورق أو الوير.
- قم بتركيب رأس الشفط وتأمين قفلها.

التنظيف بالماء

تركيب الحواف المطاطية

صورة

- قم بفك أشرطة الفرشاة.
 - قم بتركيب الحواف المطاطية.
- إرشاد: الناحية التركيبية للحواف المطاطية يجب أن تكون للخارج.

إزالة الأكياس الورقية للفلتر

– عند شفط الاتساخات الرطبة يجب دائماً إزالة كيس فلتر الورق أو الوير.

الأجهزة

1. غطاء الفلتر
2. تنظيف الفلتر
3. فلتر مطوي مسطح
4. مقبض
5. خرطوم الشفط
6. خفاف الأسلاك، قابل للإدارة
7. سنادة دفعية
8. وسيلة تأمين رأس الشفط
9. عجلة
10. الشاسيه
11. خزان الاتساخات
12. بكرة توجيه
13. زر تنظيف الفلتر
14. فوهة الشفط
15. وسيلة تأمين الشاسيه
16. فوهة الأرضية
17. لمبة التحكم
18. مقيس
19. المفتاح الرئيسي
20. أنبوب شفط
21. مقبض الحمل
22. رأس الشفط
23. الإلكترونيات
24. وسيلة تأمين إطار الفلتر
25. إطار الفلتر
26. الوصلة المرفقية
27. فلتر التهوية
28. موضع حفظ ماسورة الشفط
29. موضع تثبيت الوصلة المرفقية
30. موضع حفظ فوهة الشقوق
31. مخرج الهواء المستهلك
32. سلك كهربائي
33. لوحة الصنع

الرموز الواردة في دليل التشغيل



المخاطر التي تهدد الحياة بصورة مباشرة وتؤدي إلى إصابات جسدية بالغة أو تتسبب في الوفاة.



لمواقف قد تحفها المخاطر وقد تؤدي إلى إصابات جسدية بالغة أو تتسبب في الوفاة.



لمواقف قد تحفها المخاطر وقد تؤدي إلى إصابات بسيطة أو تتسبب في أضرار مادية.

يرجى قراءة دليل التشغيل الأصلي هذا قبل أول استخدام لجهازكم،

ثم التعامل مع الجهاز وفقاً لتعليمات هذا الدليل والاحتفاظ بالدليل من أجل أي استخدام لاحق أو لأي مستخدم لاحق.

– قبل البدء في تشغيل الجهاز لأول مرة يجب قراءة إرشادات الأمان رقم 15.956249!

– في حالة عدم مراعاة ما ورد بدليل التشغيل وعدم اتباع إرشادات السلامة يمكن أن تحدث أضرار بالجهاز ويتعرض المستخدم والأشخاص الآخرين للخطر.

– في حالة ملاحظة تلفيات ناتجة عن النقل يتم إبلاغ الوكيل التجاري على الفور.

الاستخدام المطابق للتعليمات



الجهاز غير مخصص لشطف الأتربة الضارة بالصحة.

- هذه المكبسة مخصصة للتنظيف الرطب والتنظيف الجاف للأرضيات والحوائط.
- هذا الجهاز مخصص للاستخدام التجاري، على سبيل المثال للحرفيين في مواقع البناء وللنجارين وفي التجهيزات الداخلية.

حماية البيئة

المواد المستخدمة في التغليف قابلة لإعادة الاستخدام. يرجى عدم إلقاء الغلاف في القمامة المنزلية، بل قم بإعادة تدويره والانتفاع به مرة أخرى.



تحتوي الأجهزة القديمة على مواد قيمة قابلة لإعادة التدوير والاستخدام ينبغي الاستفادة منها.. غير مسموح بوصول البطاريات والزيت وما شابه من المواد إلى البيئة. لذا يرجى التخلص من الأجهزة القديمة عن طريق أنظمة تجميع ملائمة.



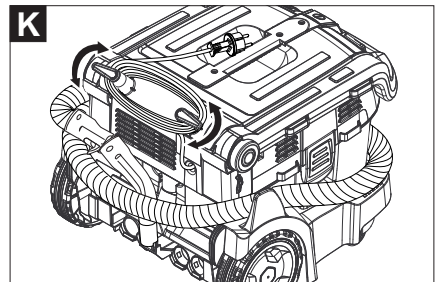
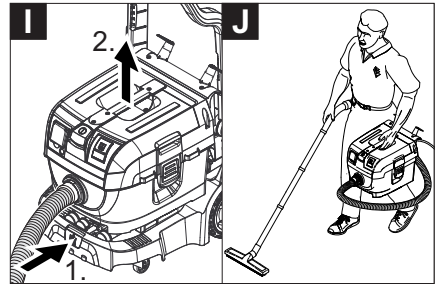
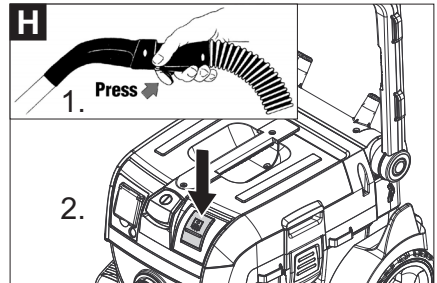
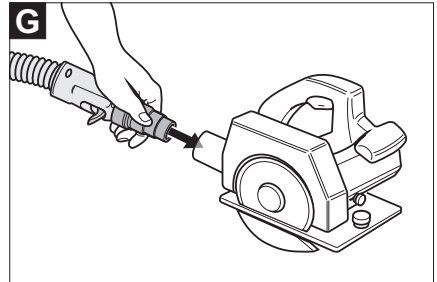
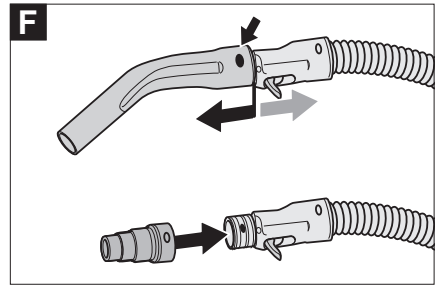
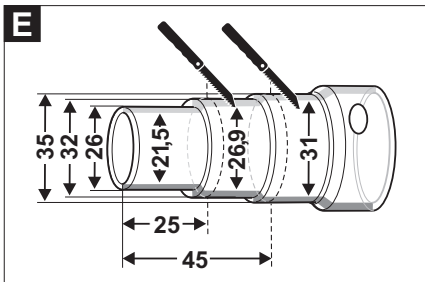
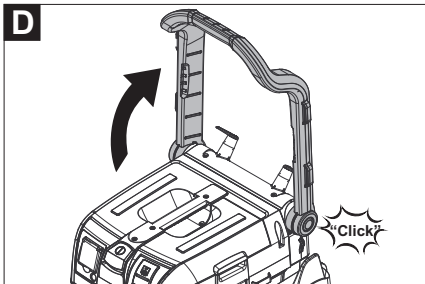
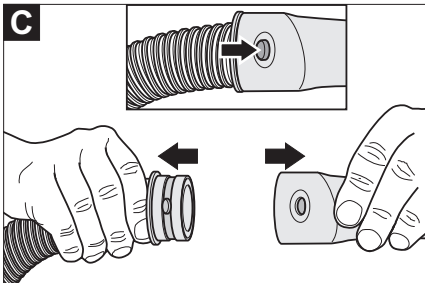
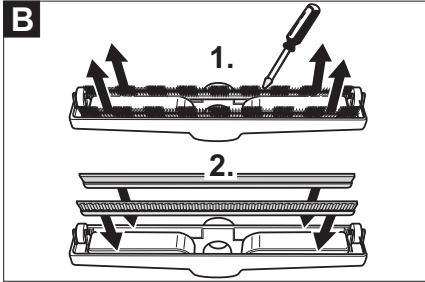
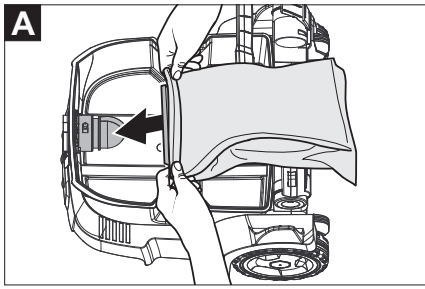

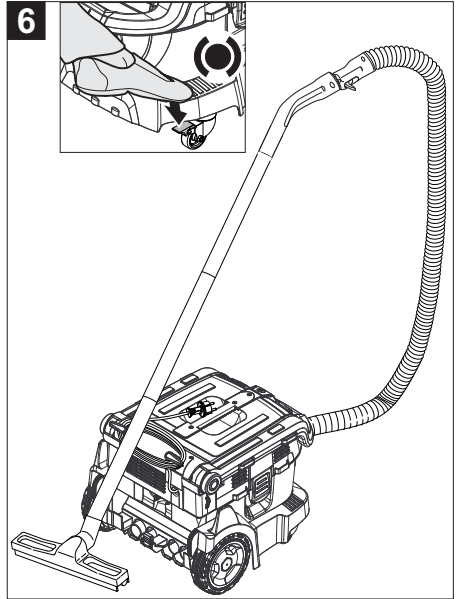
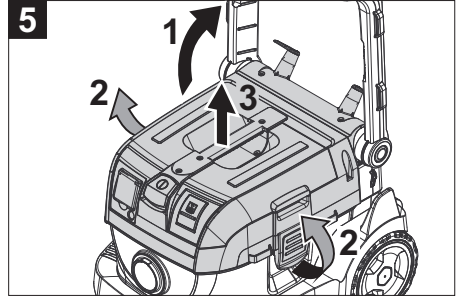
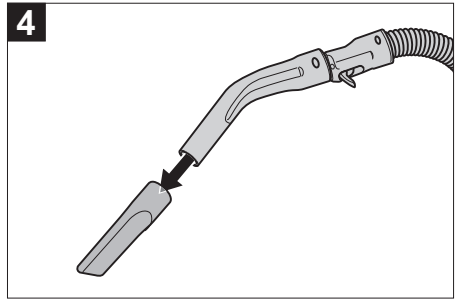
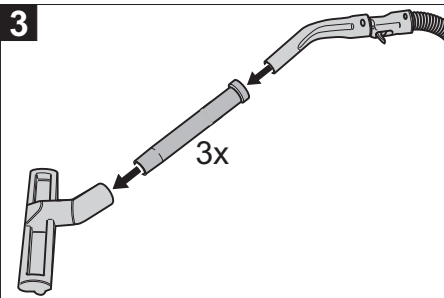
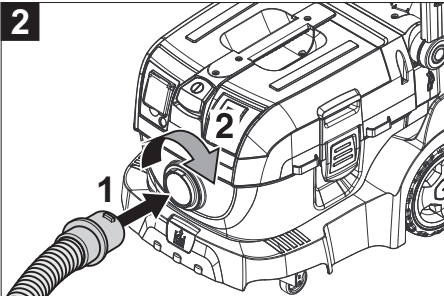
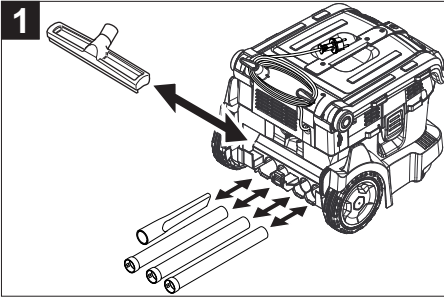
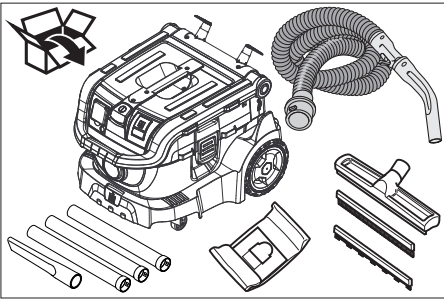

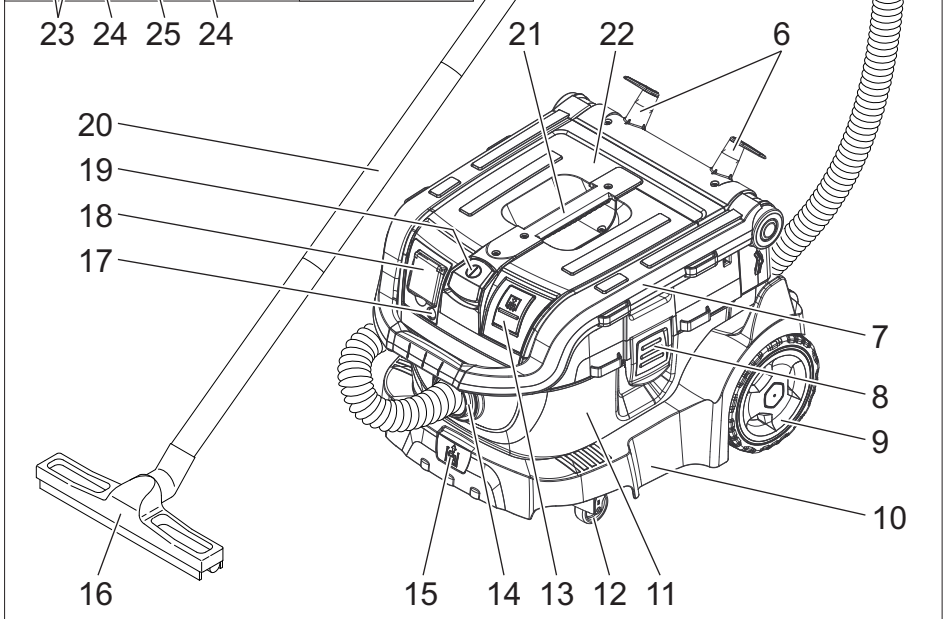
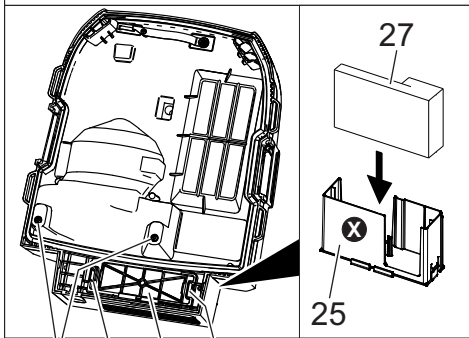
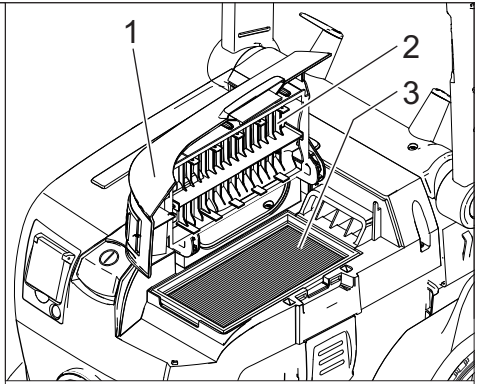
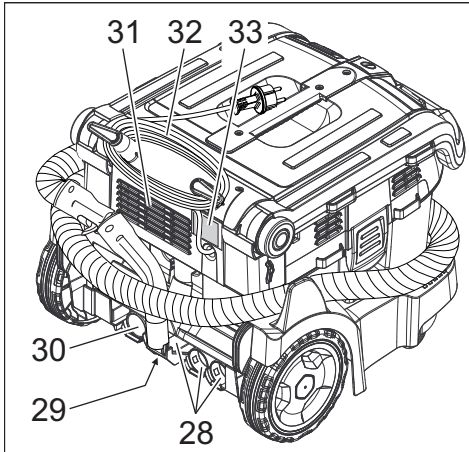

NT 14/1 Ap Adv
NT 14/1 Ap Te Adv



العربية

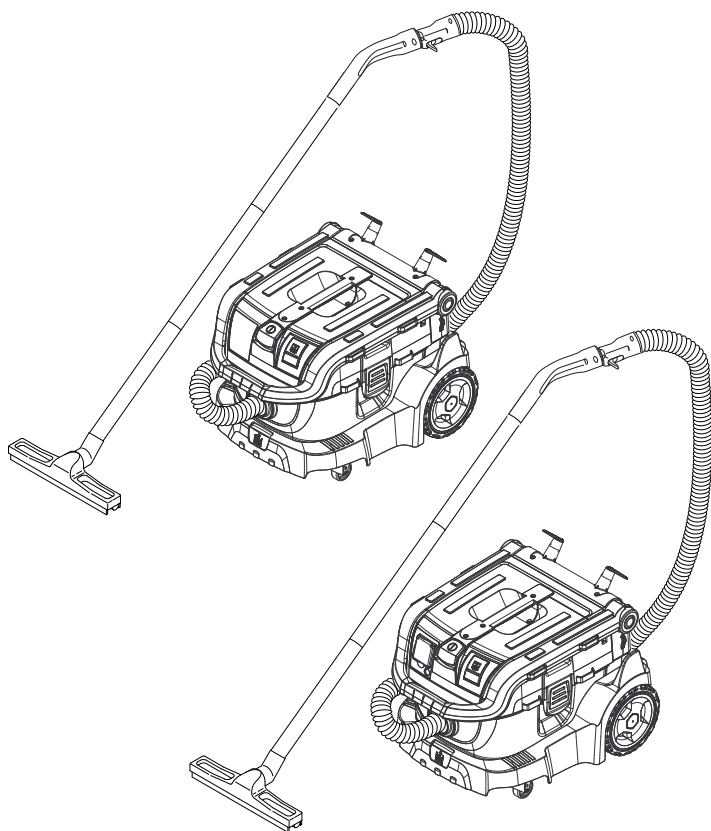

Register and win!
www.kaercher.com/register-and-win



596520 0 F0/13