

ケルヒャー業務用床洗浄機

BR 30 / 4 C

取扱説明書



この度はケルヒャー商品をお買いあげいただき誠にありがとうございました。
ご使用前に取扱説明書をよくお読みいただき安全に正しくご使用ください。
お読みになられた後は、本書をすぐに取り出せる場所に保管してください。

◆もくじ

1	使用上のご注意	3～6
2	仕様	7
3	各部名称	8
4	組み立て	9～10
5	給水／排水	11～12
6	使用方法	13
7	お手入れ	14～15
8	トラブルシューティング	16
9	ユーザー保証・問い合わせ先	17
10	補修部品図	18
11	修理依頼書	19

1 使用上のご注意

◎ご使用前に必ずお読みください。

絵表示について

この取扱説明書と製品への表示では、あなたや他の人々への危害や財産への損害を未然に防止するために、いろいろな絵表示をしています。内容をよく理解してから本文をお読みください。



警告

この表示を無視して、誤った取り扱いをすると、「死亡または重傷を負う可能性が想定される内容」を示しています。



注意

この表示を無視して、誤った取り扱いをすると、「傷害を負う可能性または物的損害のみが発生する可能性が想定される内容」を示しています。



の記号は「してはいけないこと（禁止）」を示します。



の記号は「必ず実行してほしいこと」を示します。



注意

洗浄は自己責任において行うこと

万一洗浄対象物に変色、損傷などが生じた場合、もしくは正しく操作をせずに事故やケガを追った場合、当社では一切の責任を負いません。

ご使用時の警告



本体、電源プラグに水をかけないこと
感電する場合があります。

電源コード、プラグが損傷している場合は使用禁止
感電、火災が生じる場合があります。

ぬれた手で電源プラグを触らないこと
感電する場合があります。

子供には触らせないこと
けがをする場合があります。

改造禁止

火災、感電、けがの原因になります。

ケルヒャー純正部品以外の、機械の性能や機能に適さない部品
を使用しないでください。

機能を十分に発揮しない場合が生じ、思わぬ事故のもとになる
ことがあります。

危険物や火気のある場所で使用しないこと
火災の原因となります。



汚染された可能性のある場所を洗浄する場合は
マスクなどの適切な防護具を身に着けること
汚染物質が飛散し人体に悪影響を生じる場合があります。

修理はケルヒャーまたはケルヒャー認定技術者が行うこと
個人の修理は事故のもとになるおそれがあります。

ご使用時の注意点



広範囲の場所では使用しないこと
狭い範囲を日常清掃用として使用してください。
重清掃には適しません。

発泡洗剤は使用禁止
機械が損傷する場合があります。
必ず純正洗浄剤を希釈しご使用ください。

危険物を水の代わりに使用しないこと
油脂を含んだ洗剤、オイル、ワックスを使用しないでください。
火災になるおそれがあります。



最大給水温度は50℃
希釈水の温度は50℃以下で行ってください。
50℃以上の温水を使用した場合故障の原因となります。

使用環境温度は 5～40℃
氷点下では使用できません。

屋内で使用すること
屋内用として設計されています。
屋外での使用は機械を損傷させる場合があります。

テスト洗浄を行うこと
必ず最低圧力から徐々に上げテストを行うこと
誤った面圧設定をした場合、床を傷つける場合があります。

純正洗浄剤を使用すること
十分な洗浄能力を発揮しない場合があります。



ご使用時の注意点



本体を水洗いしないこと
内部に水が浸入し故障の原因となります。



メンテナンスを行う前に電源プラグを抜くこと
安全にメンテナンスを行うために必ず実施してください。

メンテナンスを行う前にタンクを取り外すこと
メンテナンス時に漏れ出す場合があります。

部品を交換する場合は安全な場所で行うこと
平坦な周りに人がいない場所で行ってください。

ブラシの磨耗を毎日確認すること
毎日磨耗具合を確認してください。
ブラシが磨耗している場合は交換を行ってください。

汚水を捨てる場合は所轄の規定に準じること
必ず排水設備のある場所に廃棄してください。

汚水タンク内部はいつもきれいな状態で保管すること
汚れたまま保管した場合悪臭が発生する場合があります。

2 仕様

BR 30 / 4 C	
動力	AC 100V
周波数	50Hz/60Hz 共用
モーター出力	650 W
吸引風量	16 L/ 秒
真空度	140 hPa
電源コード長	10 m
ブラシ	60 φ × 300 mm
作業幅	400 mm
回転数	1450 rpm
作業面積	200 m ² / 時
スクイジー作業幅	300 mm
洗浄水 / 汚水タンク	4 / 4 斗
質量	11 kg
寸法 (長さ×幅×高さ)	390 x 335 x 1180 mm

仕様は予告無く変更される場合があります。

3 各部名称

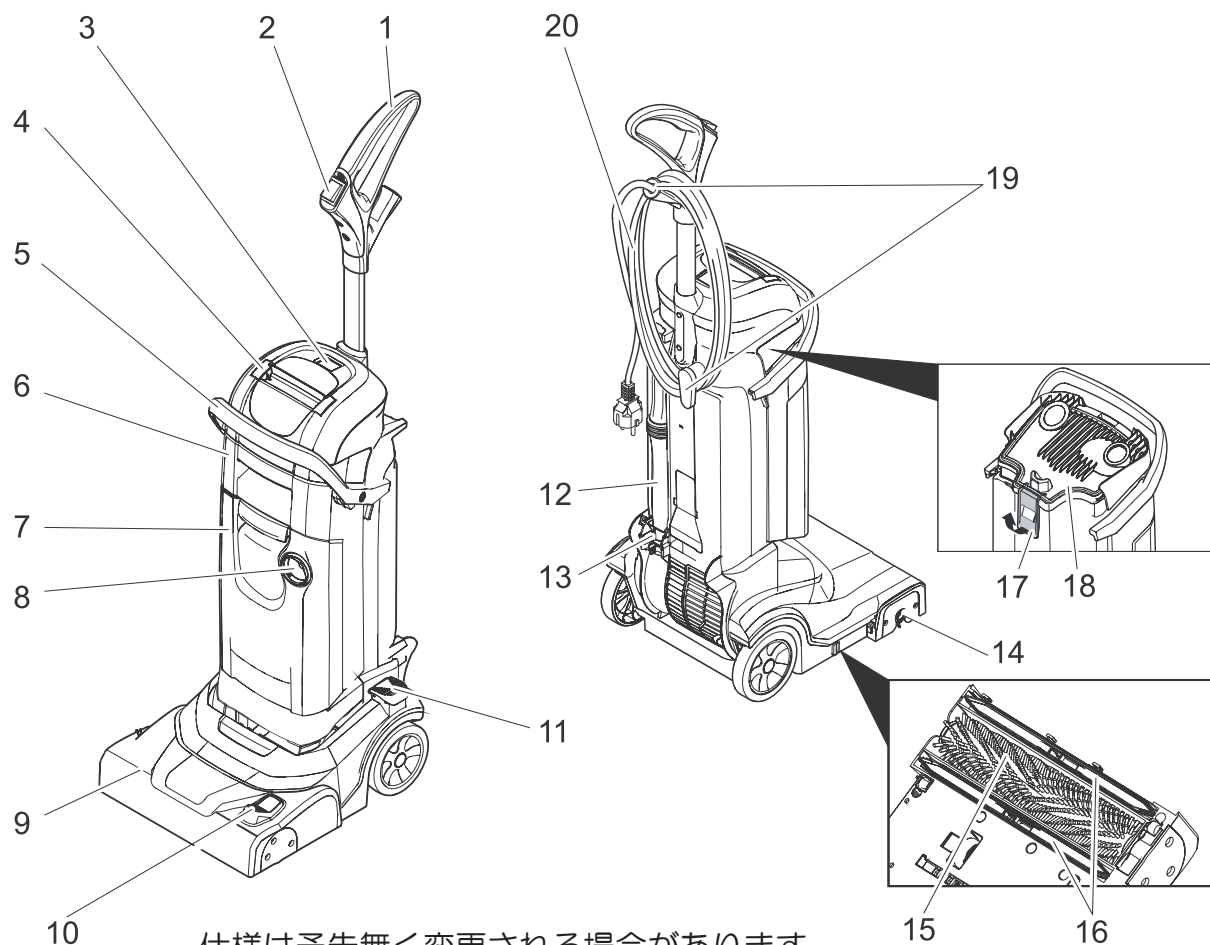

仕様は予告無く変更される場合があります。

- | | | | |
|----|------------|----|---------------|
| 1 | ハンドル | 11 | ペダル |
| 2 | 洗剤スイッチ | 12 | 吸引パイプ |
| 3 | スイッチ | 13 | フック |
| 4 | 移動用ハンドル | 14 | ブラシホルダー |
| 5 | タンク取り外しレバー | 15 | BRブラシ |
| 6 | 汚水タンク | 16 | 吸引ノズル (スクイジー) |
| 7 | 洗浄水タンク | 17 | レバー |
| 8 | キャップ | 18 | 汚水タンクキャップ |
| 9 | ブラシヘッド | 19 | ケーブルホルダー |
| 10 | 吸引切り替えペダル | 20 | 電源ケーブル |

4 組み立て

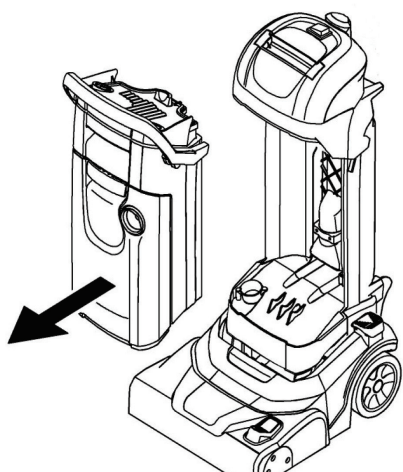

タンクを取り外します。

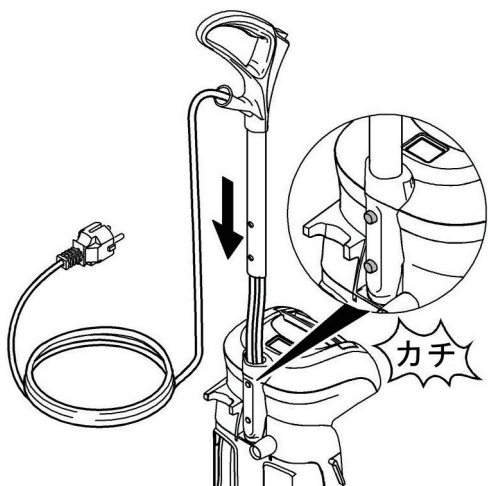

ハンドルを挿入口に差し込みます。

- 電源コードと制御線の2本の電線によじれがないことを確認してください。
- よじれた状態で組み込むとカバーができなくなります。

奥まで確実に差し込み2個のボッチで固定されたことを確認してください。

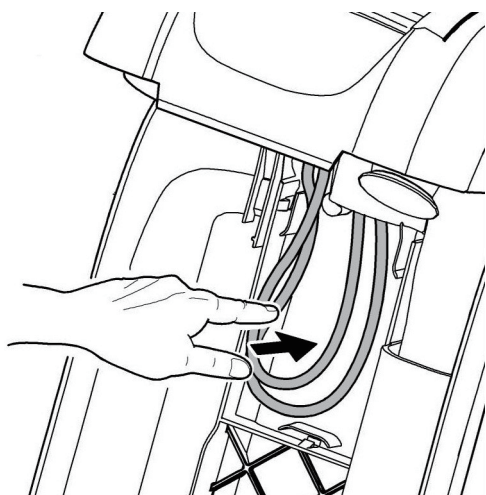

2本のコードをケース内に収めます。

- 電源コードと制御線が重ならないように収めてください。
重なっているとカバーができません。

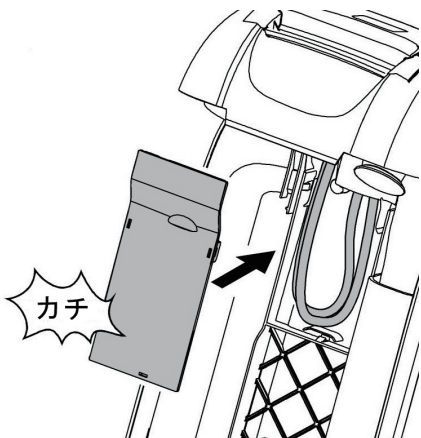

カバーをしてください。

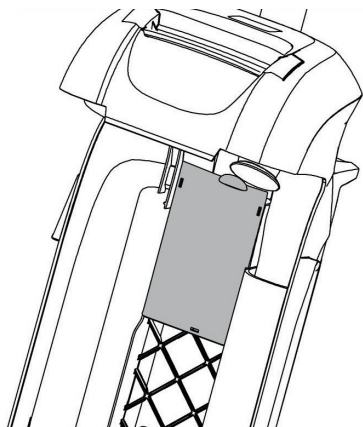

カバーをした状態



タンクを取り付けてください。

5 給水 / 排水

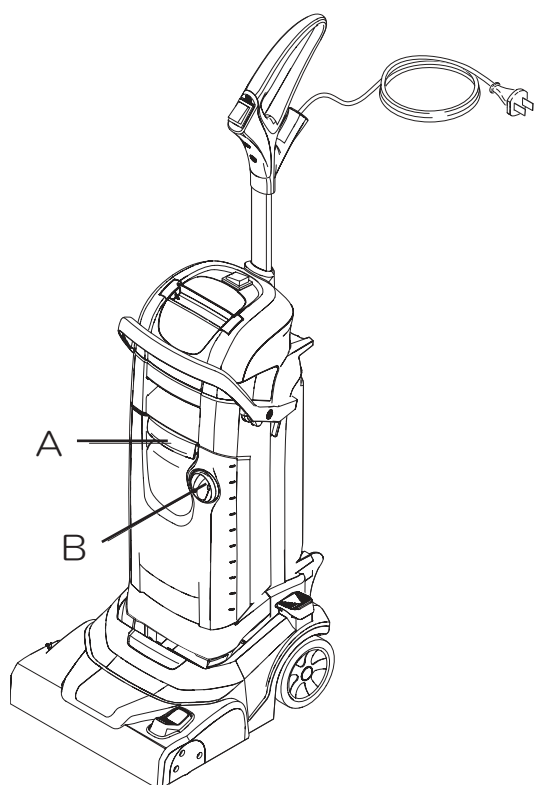

給水

取り外しレバー（A）を引くとタンクが取り外せます。

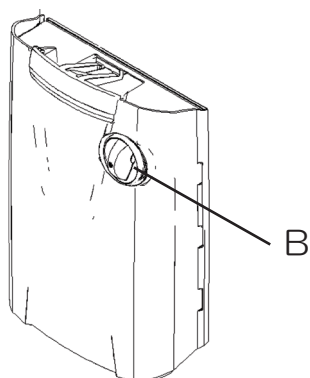

キャップ（B）を取り外し洗淨水を補給してください。

補給後はキャップを閉めてください。

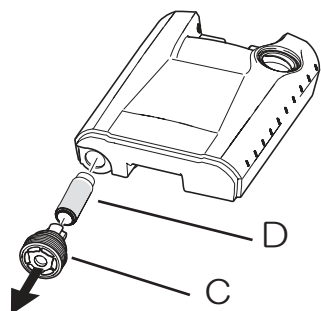

洗淨水の出が悪い場合

タンク下部のバルブ、フィルターを取り外し詰まりを取り除いてください。

A：取り外しレバー

B：キャップ

C：バルブ

D：フィルター

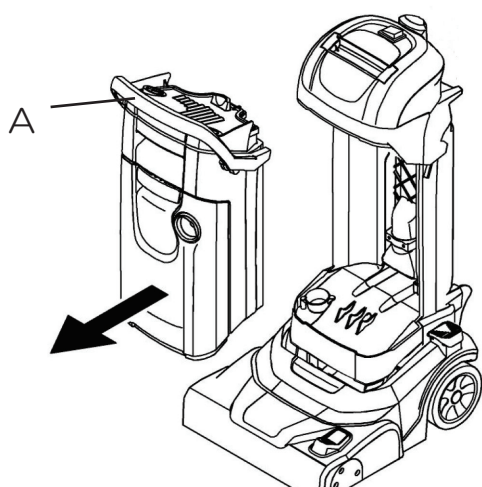

排水
汚水タンク取り外しレバー（A）を引くと
汚水タンクと洗浄剤タンクがセットで取り
外せます。

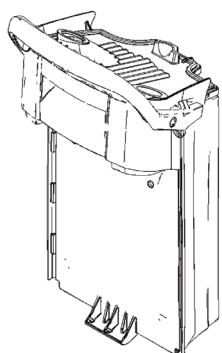

洗浄剤タンクを取り外します。

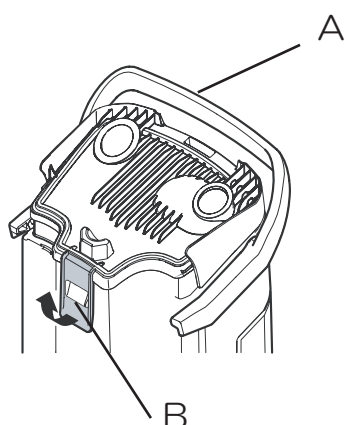

カバー固定レバー（B）を引上げ取り外し
中の汚水を捨ててください。

外した逆の手順で組み込んでください。

A：汚水タンク取り外しレバー
B：カバー固定レバー

6 使用方法

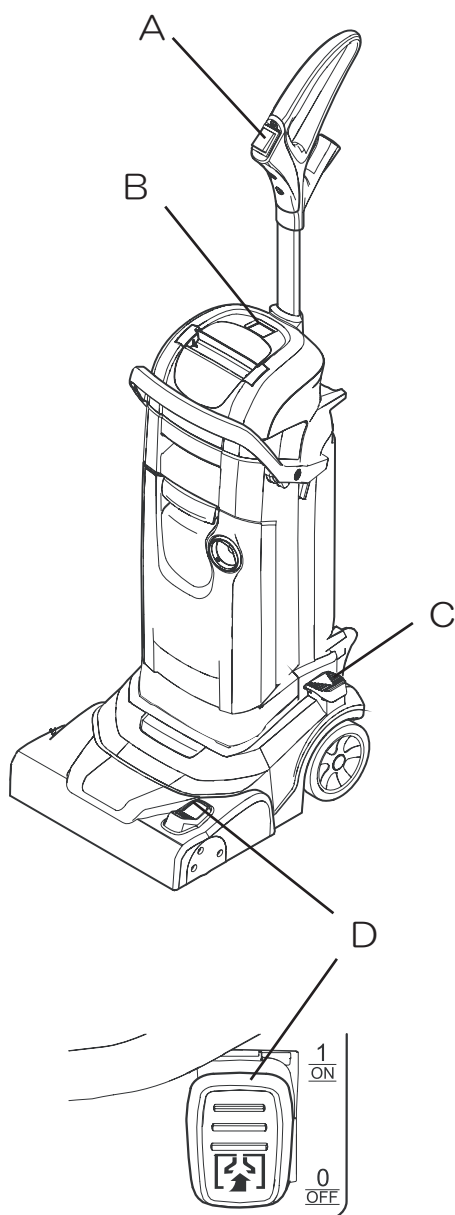

吸引切り替えペダル (D)

作業開始

ペダル (C) を踏みロックを解除すると本体上部を倒せます。

吸引切り替えペダル (D) で

〈洗浄〉もしくは〈洗浄+吸引〉モードを選択してください。

スイッチ (B) を ON にするとブラシが回りだします。

洗剤スイッチ (A) を ON にすると洗剤が出ます。

作業終了

本体を立ててください。

洗剤スイッチ (A) を切ってください。

スイッチ (B) を切ってください。

0 : 〈洗浄〉モード

1 : 〈洗浄+吸引〉モード

A : 洗剤スイッチ

B : スイッチ

C : ペダル

D : 吸引切り替えペダル



注意

本体を立てるとブラシが床面から離れます。
ブラシは回り続けます。注意してください。

7 お手入れ



注意

お手入れをする際は、初めに必ずスイッチを切り、電源プラグをコンセントから抜くこと感電の恐れがあります。

1. 本体のお手入れ

ぬるま湯か中性洗剤に浸した柔らかい布をかたく絞って拭いてください。その後乾いた柔らかい布で洗剤が残らないように拭き取ってください。ガソリン、シンナー、ベンジン、殺虫剤、調髪用スプレー等をかけないでください。 破損、変質の原因となります。

2. 汚水タンクの洗浄

汚水タンク内部が汚れている場合は水道水でタンク内部を洗浄後乾かしてください。



汚水タンクはいつもきれいな状態で保管すること汚れたまま保管した場合悪臭が発生する場合があります。

吸引ホース

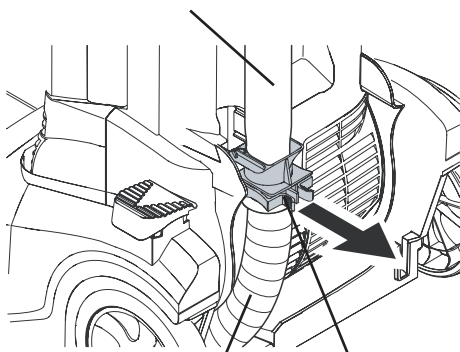

フック

吸引ホース

3. 吸引ホースの洗浄

吸引ホースのフックを解除し本体から外しホース内部を水道水ですすいでください。

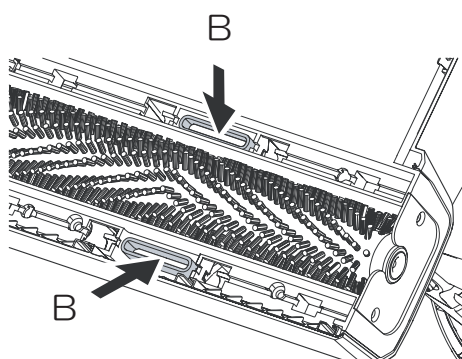
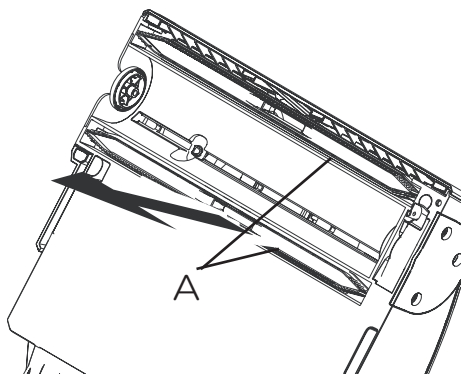

A. 吸引ノズル
B. ノズル取付口

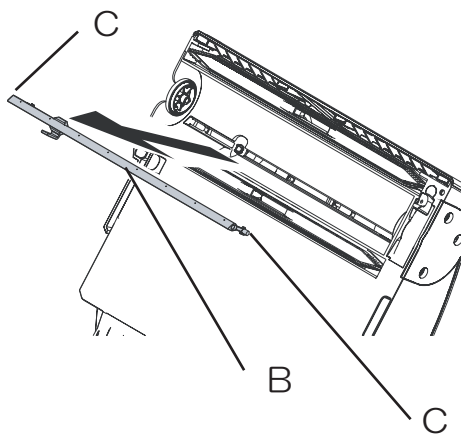
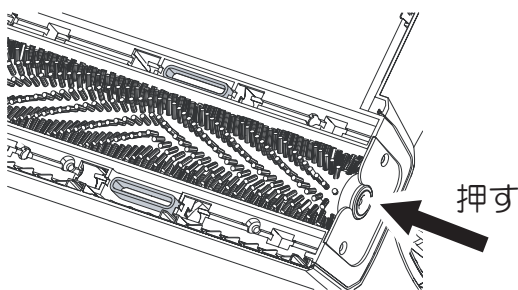

B. ノズル
C. プラグ

4. 吸引ノズル

吸引が悪くなった場合は吸引ノズルの交換が必要です。

タンクを取り外します。

ブラシヘッドのから吸引ノズルを引き抜いてください。

新しい吸引ノズルをカチと音がするまでしっかり押し込んでください。

逆には取り付けすることはできません。

オイルで汚れている場合は耐油性吸引ノズルを別途ご購入ください。

5. ノズル

洗剤の出が悪い場合はノズルのメンテナンスが必要です。

ブラシを押し取り外します。

ノズルを取り外します。

ノズル両端のプラグを引抜き流水で洗浄してください。

洗浄後プラグを元の状態に戻してください。

詰まりが改善されない場合は新しいノズルに交換してください。

ノズルを押し込んでください。

8 トラブルシューティング

症状	問題点	解決策
動かない	電源が供給されていない スイッチが入っていない	コンセントに接続する スイッチを入れる
洗浄水が出ない	タンクが空 ノズルの詰まり タンク下部のバルブ詰まり フィルター詰まり	給水する ノズルを取り外し洗浄 バルブを取り外しぬるま湯で洗浄 フィルターを取り外し洗浄
吸引しない	汚水タンクが満水 汚水タンクの取り付けが悪い タンクシールの不良 吸引ホースの詰まり 接続部位ががたついている 吸引ノズルがズれている 吸引ノズルが痛んでいる	汚水を捨てる タンクをしっかりと取り付ける タンクシールを確認 ホース内部の詰まりを取り除く 全ての接続部位を確認 吸引ノズルの取り付け状態を確認 吸引ノズルを交換する
汚れが落ちない	ブラシが磨耗	ブラシを交換する
ブラシが 回らない	ブラシロック	ブラシに絡み付いている異物 を取り除く
異音をたてなが らブラシが回る	クラッチ作動	スイッチを切り再度入れなおす

9 ユーザー保証・問合せ先

ユーザー登録をされた場合のみ2年間の保証が適用されます。
保証規定は保証書をご確認ください。

<サービスフロント>

修理・製品に関するお問い合わせは

TEL：022-344-3164 又は

022-344-3146 へお問い合わせください。

ケルヒャー ジャパン株式会社

本社： 宮城県黒川郡大和町松坂平3丁目2番

TEL (022)344-3140

10 補修部品図

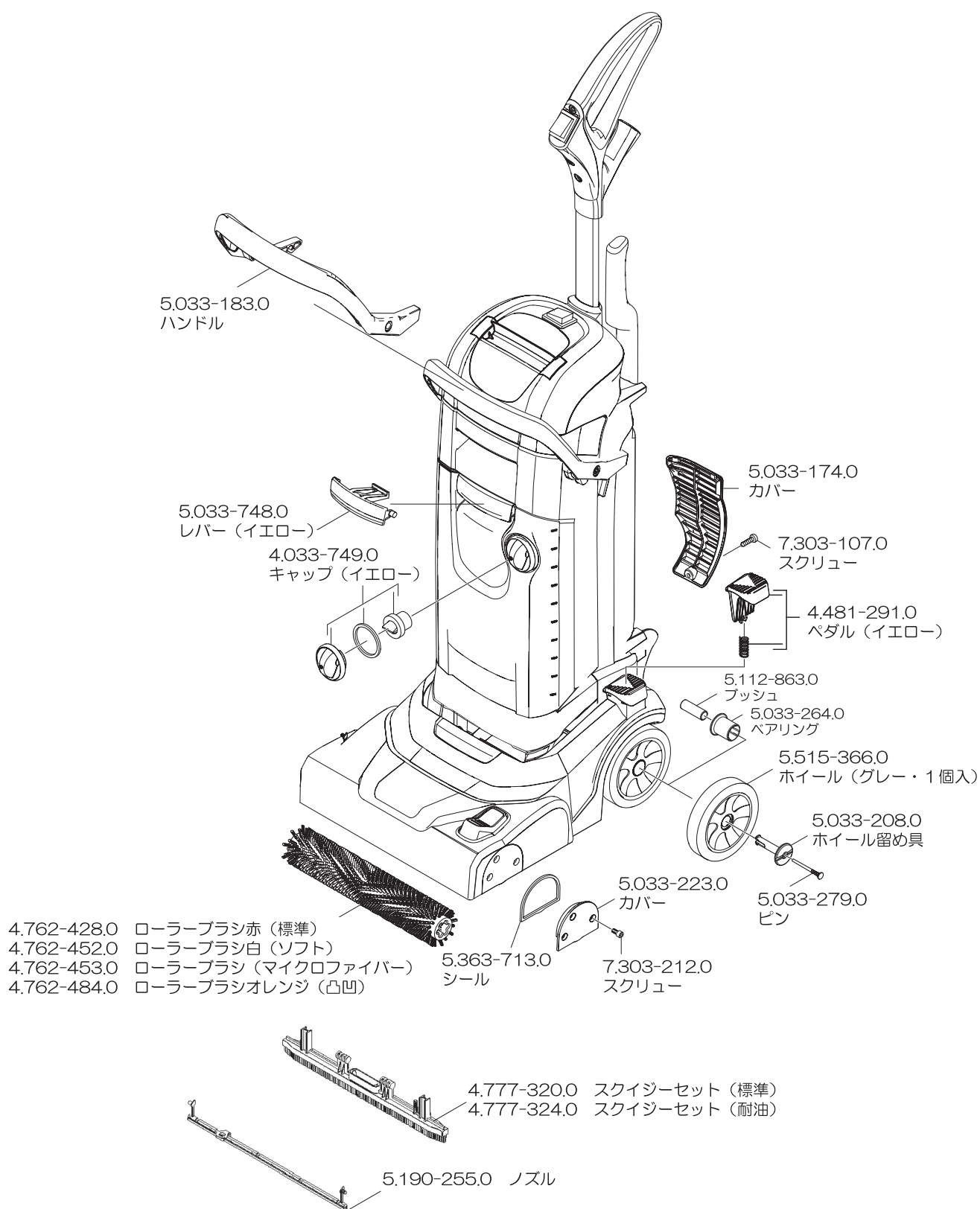

1 1 修理依頼書

修理を依頼する際は、この「修理依頼書」に故障状況などをご記入いただき、機械に添付してください。

正確な修理を迅速に遂行するために非常に大切な情報となりますので、皆様のご協力をお願い申し上げます。

修理依頼日： 年 月 日

修理依頼書

機種名： BR 30 / 4 C シリアル番号： _____

※シリアル番号は機械の外側に貼られている銀色のラベルに記載されています。

ご使用者様 氏名

ご連絡先 TEL：

ファックス：

1) 購入日 年 月 2) 購入先 _____

2) 使用頻度 ※当てはまる番号に印をつけ、日数を記入してください。

①毎日 ②週__日 ③月__日 ④年__日

3) 1回の作業時間 _____時間

4) 延長コードの使用 ない / ある _____m

5) 作業場所 _____

6) 返送先住所： _____

※状況をなるべく詳しく説明してください。

