

250

*Window
Washer*

Deutsch

Bedienungsanleitung
Ersatzteilliste

Seite 1

Français

Mode d'emploi
Pièces de rechange

Page 2

Italiano

Istruzioni per l'uso
Pezzi di ricambio

Pagina 3



1

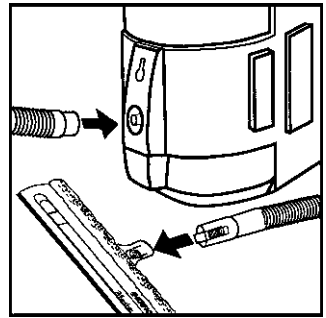
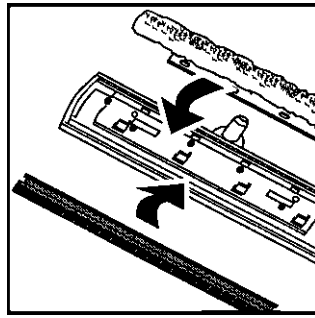
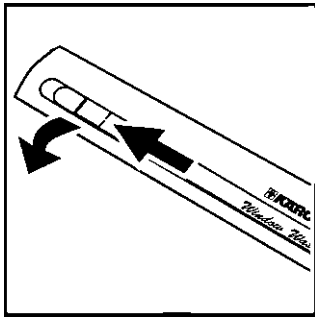

2

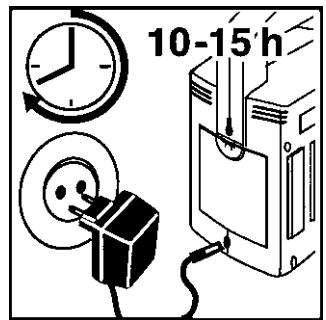
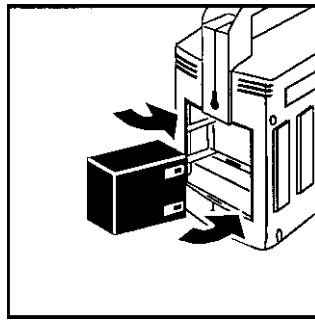
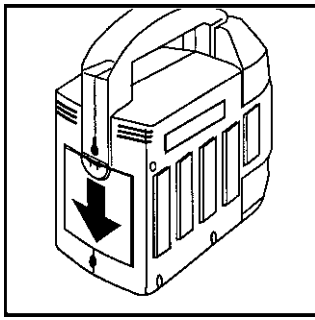

3

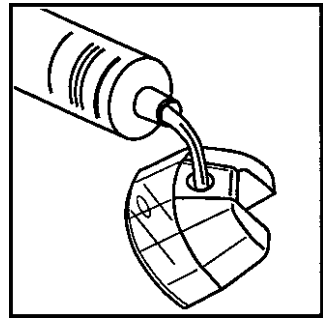
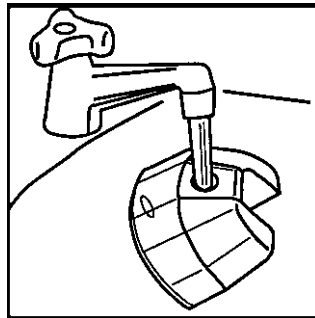
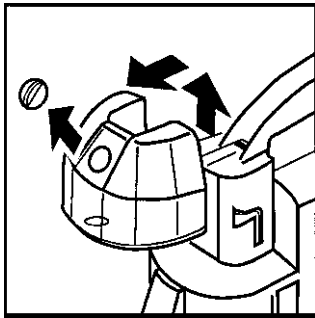

4

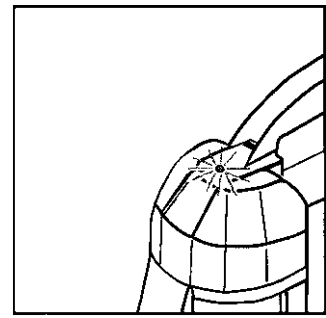
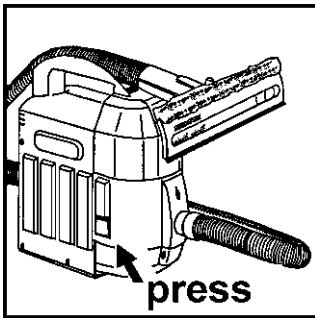

1

1. Montage

Deckel öffnen, Gummilippe und Vlies in Reinigungskopf einlegen. Deckel schließen. Schlauch mit Gerät und Reinigungskopf verbinden.

2

2. Laden

Akku so einlegen, daß die Akkukontakte die Gerätekontakte berühren. Nach Beendigung der Ladezeit (10-15 Std.) Ladegerät ausstecken.

Nach Beenden der Arbeit Akku nachladen.

3

3. Füllen

Wassertank abnehmen. Wassertank mit Wasser füllen, und nur Reinigungsmittel profi RM 500 hinzugeben. Dosierungshinweise beachten!

4

4. Gerät entlüften !

Immer wenn kein Wasser aus der Düse austritt !

Knopf ca. 1 Sekunde lang drücken.

Störungshilfe

Gerät sprüht nicht

Wasser in Tank einfüllen
Gerät entlüften
Zubehör verbinden
Düse reinigen

Gerät läuft nicht an

Akku richtig einlegen
Akku laden

Streifen beim Reinigen

Gummilippe erneuern
Reinigungsmittel richtig dosieren

Gerät saugt nicht

Gummilippe einlegen
Zubehör verbinden
Schmutzwasserschale richtig einsetzen

Sicherheitshinweise

Nicht in die Augen spritzen
Nur Original Kärcher Ersatzteile verwenden
Es darf für die Reinigung nur profi RM 500 verwendet werden, um Geräte- und Personenschäden zu vermeiden.

Technische Daten

Arbeitsspannung	8 V =
Betriebsdruck	1 bar
Behälterinhalt	0,25 l
Betriebsdauer	30 min
Ladegerät	9 V
Ladestrom	500 mA

5. Sprühen

Sprühpumpe einschalten, Knopf am Reinigungskopf drücken und das Fenster gleichmäßig einsprühen.

5

6. Wischen

Sprühpumpe ausschalten und das Reinigungsmittel mit dem Vlies des Reinigungskopfes gleichmäßig verteilen.

6

7. Abziehen

Absaugung einschalten und von oben nach unten mit dem Gummi absaugen, abschließend den unteren Fensterrand abziehen.

7

8. Gerät reinigen

Gerät ausschalten und die Schmutzwasserschale durch Zusammendrücken der Entriegelungsknöpfe nach unten herausnehmen. Handgriff des Reinigungskopfes im Tragegriff arretieren.

8

Hinweise zur Anzeigelampe

Die rote Anzeigelampe leuchtet in folgenden Fällen auf:

- Wird die Saugturbine eingeschaltet, so leuchtet die Anzeigelampe kurz auf und erlöscht dann wieder. Leuchtet sie während dem Saugen ununterbrochen, so signalisiert sie daß der Akku geladen werden muß. Bei Betrieb der Sprühpumpe leuchtet die Anzeige nicht.
- Während des gesamten Ladevorgangs muß die Anzeigelampe als Ladekontrollampe ständig leuchten, ansonsten überprüfen Sie bitte die Verbindung zum Ladegerät. Achten Sie bitte darauf, daß Sie nach der vorgeschriebenen Ladezeit das Ladegerät vom Netz trennen.

1

1. Montage

Ouvrir le couvercle, introduire la lèvres en caoutchouc et la toile en non-tissé dans la tête de nettoyage. Refermer le couvercle. Relier le flexible à l'appareil et à la tête de nettoyage.

2

2. Recharge

Mettre l'accu en place de sorte que ses contacts touchent ceux de l'appareil. Une fois le temps de recharge écoulé (10-15 heures), débrancher le chargeur.

Mette l'accu à la recharge une fois le travail terminé.

3

3. Remplissage

Retirer le réservoir d'eau. Remplir le réservoir avec de l'eau et seulement avec le détergent profi RM 500 (respecter les consignes de dosage).

4

4. Dégazage de l'appareil

Chaque fois que l'eau refuse de sortir par la buse.

Appuyer environ 1 seconde sur le bouton.

Dérangements et remèdes

L'appareil refuse de pulvériser

Remplir le réservoir d'eau
Chasser les bulles d'air présentes dans l'appareil
Brancher les accessoires
Nettoyer la buse

L'appareil refuse de démarrer

Mettre l'accu correctement en place
Charger l'accu.

L'appareil laisse des stries sur les vitres

Changer la lèvres en caoutchouc
Doser correctement le détergent.

L'appareil n'aspire pas

Mettre la lèvres en caoutchouc en place.
Brancher les accessoires.
Positionner le bac d'eau sale correctement.

Consignes de sécurité

Ne pas pulvériser dans les yeux
N'utiliser que des pièces de rechange d'origine Kärcher
N'utiliser comme détergent que profi RM 500 pour éviter tout dégât matériel et corporel.

Données techniques

Tension de travail	8 V =
Pression de service	1 bar
Contenance du réservoir	
Durée de service	0,25l
Chargeur	30 min
Intensité de recharge	9 V
	500 mA

5. Pulvérisation

Enclencher la pompe de pulvérisation, appuyer sur le bouton de la tête de nettoyage puis pulvériser uniformément la solution détergente sur la fenêtre.

5

6. Essuyage

Arrêter la pompe de pulvérisation puis répartir la solution détergente uniformément sur la fenêtre en utilisant l'éponge de la tête de nettoyage.

6

7. Aspiration

Enclencher l'aspiration puis aspirer avec l'embout caoutchouc en le promenant du haut vers le bas. Aspirer ensuite la bordure de fenêtre à l'horizontale.

7

8. Nettoyage de l'appareil

Arrêter l'appareil puis extraire le réservoir d'eau sale en enfonçant les boutons de déverrouillage. Bloquer la poignée de la tête de nettoyage dans la poignée de transport.

8

Remarques concernant la lampe-témoin

La lampe-témoin rouge s'allume dans les cas suivants:

- Si la turbine est mise sous tension, la lampe-témoin s'allume brièvement puis s'éteint à nouveau. Si elle s'allume sans interruption pendant l'aspiration, c'est l'indice que l'accu a besoin d'être mis à la recharge. La lampe-témoin est éteinte pendant la marche de la pompe de pulvérisation.
- Pendant toute la durée de recharge de l'accu, la lampe-témoin doit rester allumée car elle sert alors de témoin de recharge. Si tel n'est pas le cas, vérifier si la liaison avec le chargeur est bien établie. Ne pas oublier de débrancher le chargeur du secteur une fois écoulé le temps de recharge prescrit.

1

1. Montaggio

Aprire il coperchio. Inserire il labbro di gomma ed il velo nella testa di lavaggio. Chiudere il coperchio. Collegare il tubo flessibile all'apparecchio ed alla testa di lavaggio.

2

2. Carica

Inserire l'accumulatore in modo che i contatti dell'accumulatore tocchino i contatti dell'apparecchio. Al termine del periodo di carica (10-15 ore), disinserire il dispositivo di carica.

Alla fine del lavoro, ricaricare l'accumulatore.

3

3. Riempimento

Estrarre il serbatoio dell'acqua. Riempire il serbatoio con acqua ed aggiungere solo detergente profi RM 500 (rispettare le indicazioni di dosaggio!)

4

4. Sfiato dell'apparecchio

Sempre se dall'ugello non esce acqua!

Premere il pulsante per ca. 1 secondo.

Inconvenienti e rimedi**L'apparecchio non spruzza**

Mettere l'acqua nel serbatoio
Sfiatare il serbatoio
Collegare gli accessori
Pulire l'ugello

L'apparecchio non entra in funzione

Inserire bene l'accumulatore
Caricare l'accumulatore

Strisce durante la pulitura

Sostituire il labbro di gomma
Dosare bene il detergente

L'apparecchio non aspira

Inserire il labbro di gomma
Collegare accessori
Collocare in modo corretto la vaschetta dell'acqua sporca

Sicurezza

Non spruzzare negli occhi Usare solo ricambi originali Kärcher
Per la pulitura si deve usare solo profi RM 500, per evitare danni all'apparecchio ed alle persone.

Dati tecnici

Tensione di lavoro	8 V =
Pressione di esercizio	1 bar
Volume serbatoio	0,25 l
Durata servizio	30 min
Dispositivo di carica	9 V
Corrente di carica	500 mA

5. Spruzzatura

Accendere la pompa di spruzzatura, premere il pulsante sulla testa di lavaggio e spruzzare uniformemente la finestra.

5

6. Pulizia

Spegnere la pompa di spruzzatura e, con la spugna della testa di lavaggio, distribuire uniformemente il detergente.

6

7. Aspirazione

Accendere l'aspirazione e, con la gomma, aspirare dall'alto in basso ed infine il margine inferiore della finestra orizzontalmente.

7

8. Pulizia dell'apparecchio

Spegnere l'apparecchio e, premendo i pulsanti di sblocco, estrarre verso il basso la vaschetta dell'acqua sporca. Bloccare il manico della testa di lavaggio nell'impugnatura di trasporto.

8

Avvertenze per la lampada spia

La lampada spia rossa s'illumina nei casi seguenti:

- La lampada spia s'illumina brevemente e poi si spegne quando viene inserita la turbina di aspirazione. La lampada sempre accesa durante l'aspirazione segnala che l'accumulatore deve essere ricaricato. La lampada non s'illumina quando la pompa di spruzzatura è in funzione.
- La lampada spia deve essere sempre illuminata, come lampada di controllo carica, per tutta la durata dell'operazione di carica, altrimenti si prega di verificare il collegamento con il caricabatterie. Dopo il prescritto tempo di carica, ricordarsi di staccare il caricabatterie dalla rete.

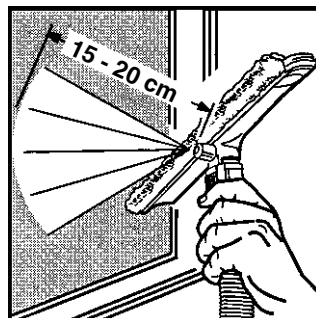
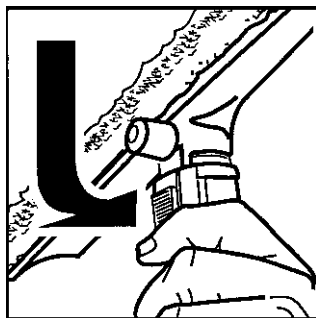
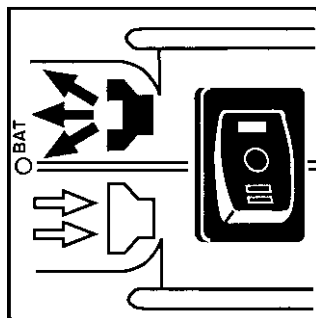

5

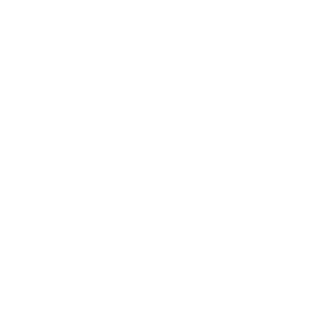
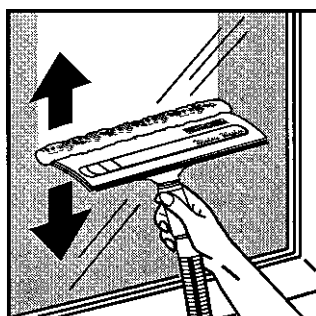
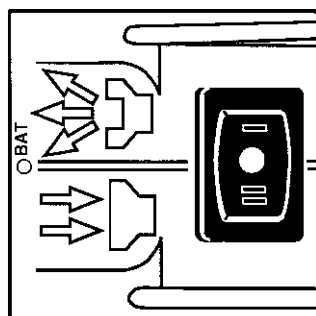

6

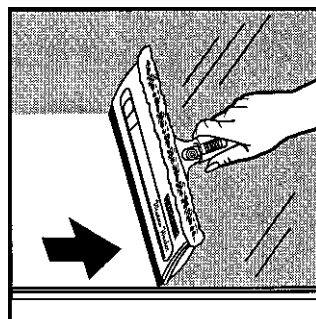
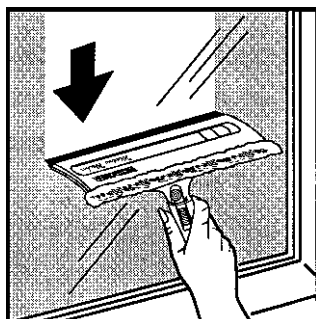
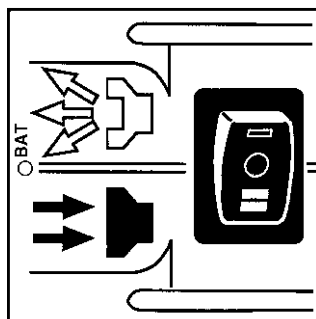

7

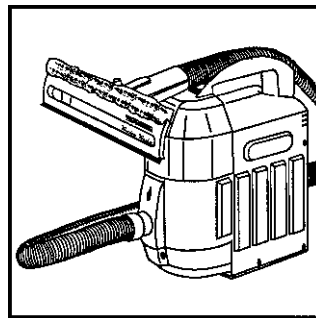
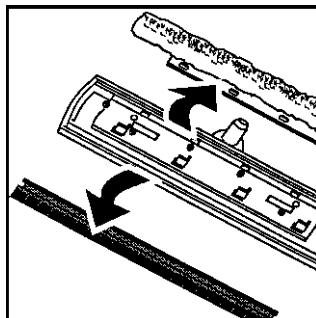
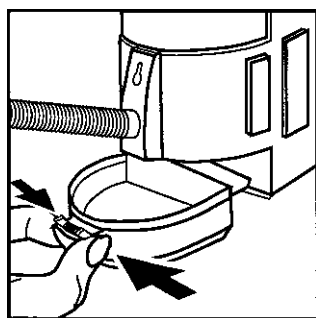

8

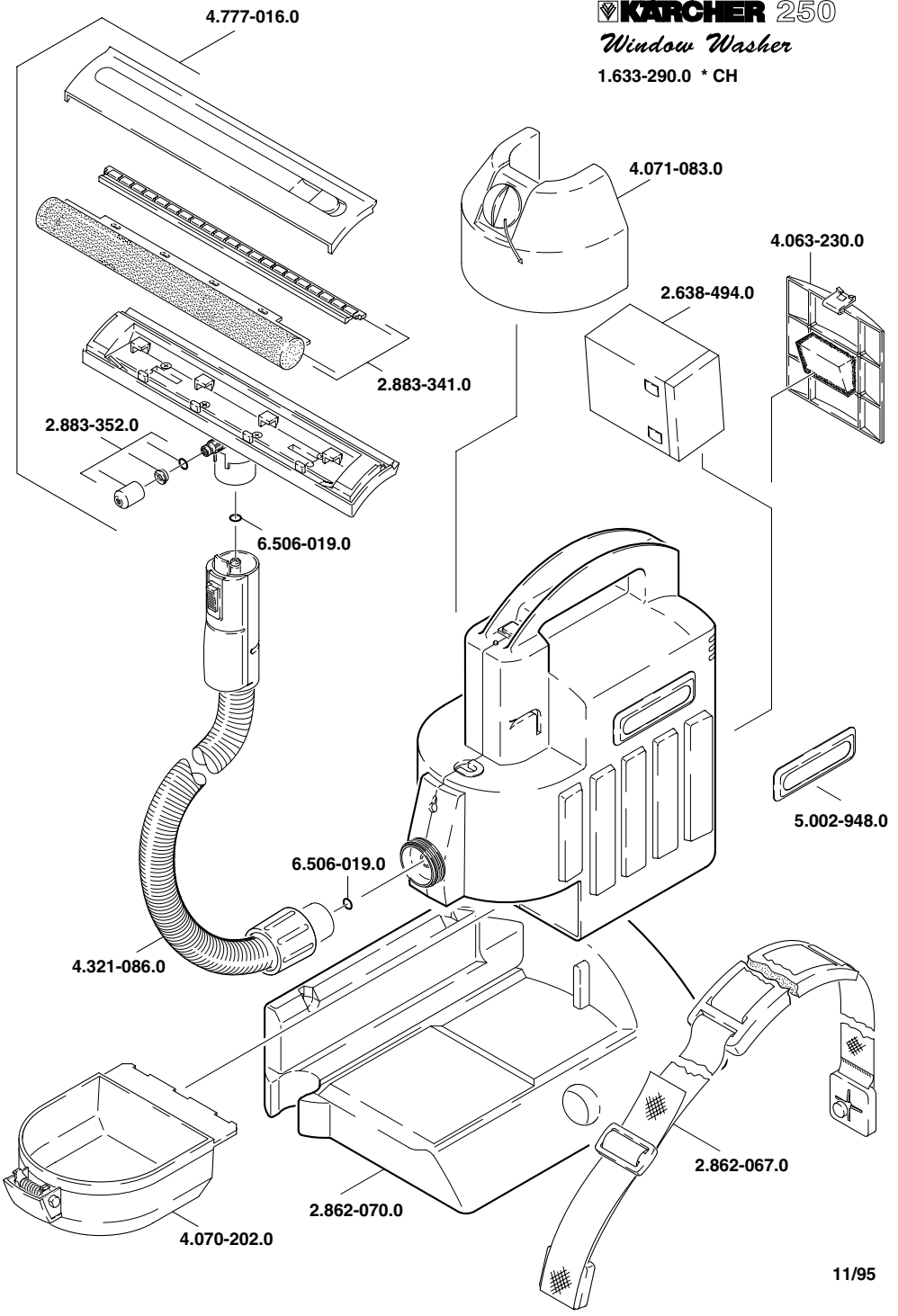

- D** Spezialzubehör
- F** Accessoires spéciaux
- I** Accessori speciali

2.883-341

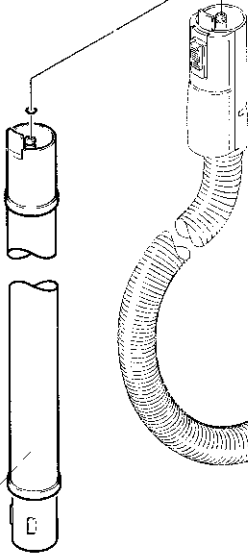
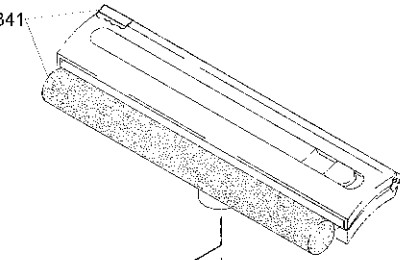

1,0 m - 2.862-074
0,5 m - 2.862-069

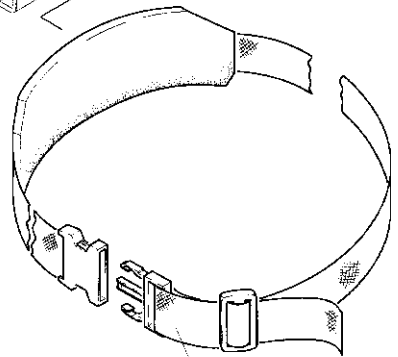

2.862-068

- Ⓓ Montage Wandhalter 2.862-070
Ⓕ Montage du support mural 2.862-070
Ⓘ Montaggio supporto murale 2.862-070

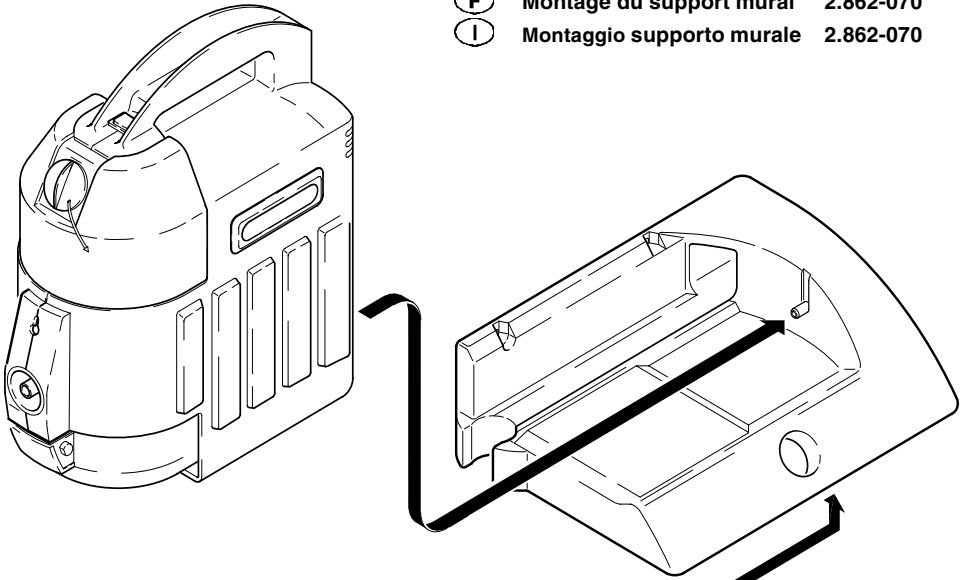

1.

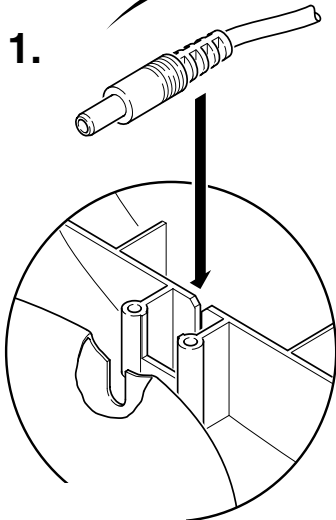

2.

