

 **KÄRCHER**

**250**

**5.956-052** 05/03

## **Operator Manual** **Manuel d'utilisation**

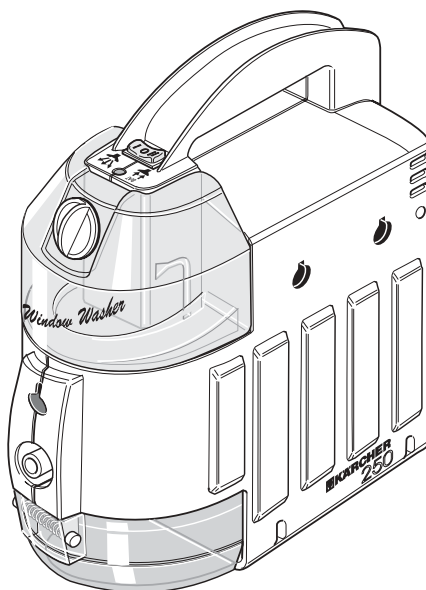

**Please keep the original box, packaging and receipt. Before operating this unit, please read this manual thoroughly and retain it for future reference.**

***Veillez conserver la boîte originale, l'emballage et le reçu. Avant d'utiliser cet appareil pour la première fois, veuillez lire la présente notice et vous conformer aux instructions qu'elle contient.***

**Unit diagram**

- 1 Battery cover (not shown)
- 2 Carrying handle
- 3 Switch – spraying and vacuuming
- 4 Indicator lamp
- 5 Fresh-water tank
- 5a Cap – fresh-water tank
- 6 Dirty-water tank
- 6a Locking button – dirty-water tank
- 7 Threaded connection hose to unit
- 8 Plug-and-socket connection hose to cleaning head
- 9 Shoulder strap
- 9a Fastening point for shoulder strap
- 10 Fastening point for waist belt
- 11 Spray button
- 12 Charger (not shown)
- 13 Cleaning head
- 13a Slider – cover
- 13b Rubber blade
- 13c Felt strip

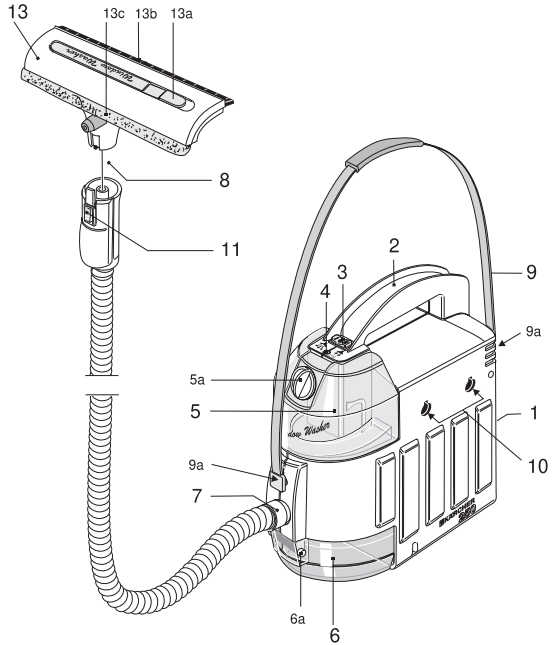
**1. Preparing the unit for use****Applications**

- Cleaning of windows, tiles or smooth surfaces (e.g. mirrors, kitchen cabinets, shower surrounds) with the cleaning head.

**⚠ Information about the battery**

- The Window Washer should only be used with the lead gel battery that has been supplied with the unit. Use only the supplied charger to charge this battery.
- The battery should never be allowed to become fully discharged, so charge it as soon as the indicator lamp on the unit illuminates continuously or if there is a marked reduction in performance (demonstrated by a drop in the noise level and poor vacuuming results).
- We recommend that the battery is recharged overnight after each use of the unit. Overcharging cannot happen when doing so.
- If the unit is to remain unused for a lengthy period of time, store the unit only with fully charged battery.
- See Chapter 3 for technical specifications relating to the battery and charger.

**Charging the battery**

- Open the cover at the rear of the unit and insert the battery in such a way that the battery contacts make contact with those of the unit. Close the cover again. (Fig. A, B)

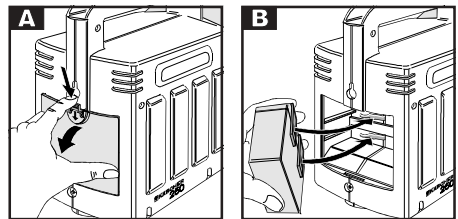
**⚠ Risk of short-circuit!**

Do not insert any conductive objects (e.g. screwdriver, etc.) into the charging socket.

- Charge the battery by connecting the supplied charger to the unit and then plugging the charger into a mains socket. The indicator light on the unit should illuminate to show that the equipment has been correctly connected to the mains. (Fig. C)
- After the battery has been on charge for approx. 15 hours, disconnect the charger from the mains.

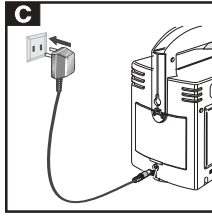

## Instructions for use

**⚠ To avoid damage to equipment and injury to persons, never use detergents that contain alcohol or generate large amounts of foam. Use only original Kärcher cleaning agent in the prescribed dosage.**

## Attaching the accessories

- Push the hose firmly on to the cleaning head, depending on the usage, ensuring that the hose is correctly aligned. (Fig. E)

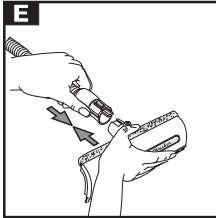

- Insert the other end of the hose into the unit and secure the connection by tightening the outer sleeve on the hose. (Fig. F)

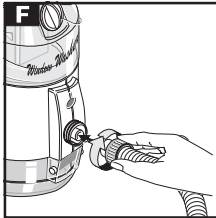

- Attach the shoulder strap by inserting the studs into the holes provided for this purpose in the unit. (Fig. G)

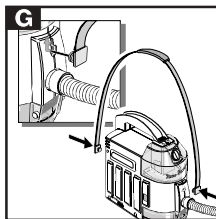

## Cleaning of windows, tiles or smooth surfaces

- Use the cleaning head. (Fig. E)
- Remove the fresh-water tank and open the cap. (Fig. H)
- Pour in 20 ml of Profi RM 500 (window cleaner) or Profi RM 505 (tile cleaner). This corresponds to the content of the supplied sample pack or one cap of a refill bottle. Fill the tank with tap water. (Fig. I)

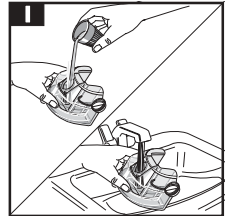
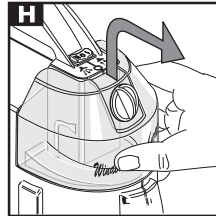

- Close the tank and put it on the unit again. Release air trapped in the unit by pressing the venting button for approx. 1 second. (Fig. J)

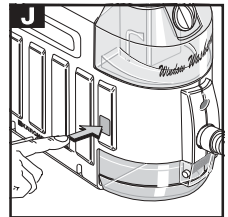

**i** Do not disconnect the hose from the unit if there is any water in the fresh-water tank, otherwise the water will escape.

- Switch on the spray pump by pushing the unit switch into position I. Spray the surface that is to be cleaned evenly from a distance of 6-8 inches (15-20 cm) by pressing down on the button on the grip section. (Fig. O)

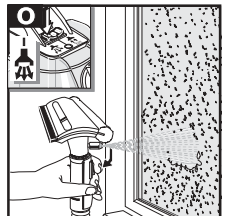

**i** Only spray on as much cleaning liquid as does not run down.

**⚠ Do not spray into eyes!**

- Push the switch back into position 0 and loosen the accumulation of dirt by wiping with the felt strip. (Fig. P)



- Activate the vacuum by pushing the unit switch into position II. Draw the rubber blade from top to bottom over the surface being cleaned, while at the same time applying a small amount of pressure. The dirty water is thus vacuumed off. (Fig. Q)

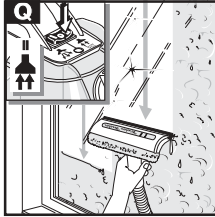

- Finally vacuum off the lower edge of the surface and then push the switch back to position 0. (Fig. R)

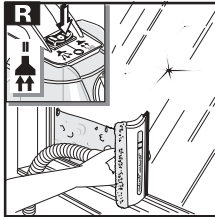

**Cleaning and storing the unit**

- Press the release buttons at the side and detach the dirty-water tank from below. (Fig. S)

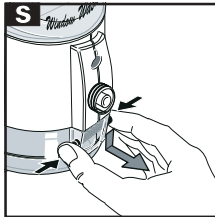

- Empty the dirty-water tank. When replacing it in the unit, make sure that the release buttons snap into place. (Fig. T)

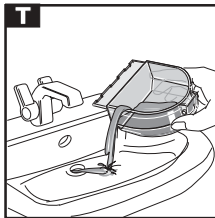

- The grip section of the cleaning head can be fastened to the carrying handle on the unit for storage or transport purposes. (Fig. U)

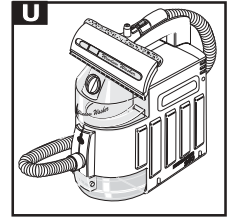

**Indicator lamp on the unit**

- The indicator lamp can illuminate briefly when the vacuum action is switched on.
- If the indicator lamp is continuously illuminated while the unit is in use, the battery must be recharged immediately. (Fig. V)

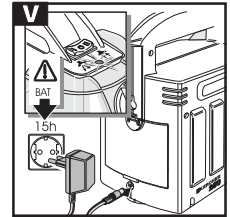

**Replacing the rubber blade and felt strip**

- Replace the rubber blade if there are still stripes on the surface being cleaned after it has been vacuumed.
- To replace the rubber blade or felt strip, open the slider on the cleaning head and remove the cover of the cleaning head. (Fig. W)
- When replacing the rubber blade, take into account that it can be inserted from both sides and used twice. (Fig. X)

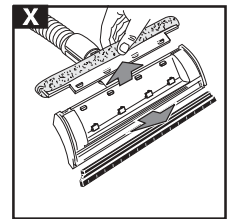
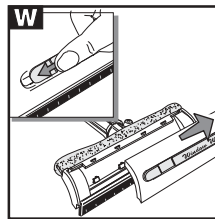

- Replace the cover and lock into place by closing the slider

*i* The dirty-water tank should always be emptied before the fresh-water tank is refilled, otherwise water can overflow and damage the unit.

- Always recharge the battery overnight before storing the unit. (Fig. C)

## 2. Troubleshooting

### Unit does not start

Check battery for correct seating.

Charge battery.

### Unit does not spray

Check connections of accessory.

Check to see whether there is still some water in the fresh-water tank, refill if necessary.

Release air from the unit.

Screw off nozzle from the cleaning head and clean it carefully under running water.

### Unit does not vacuum

Check connections of accessory.

Check seating of the dirty-water tank.

Check seating of the rubber blade.

### Other malfunctions

The authorised customer service must be instructed to deal with other malfunctions.

## 3. Technical data

Operating voltage (battery)	8 V
Operating pressure (spray pump)	1 bar
Fresh-water tank	250 ml
Dirty-water tank	250 ml
Operating period of the unit with fully charged battery	approx. 35 min
Charging time for empty battery	approx. 15 hours
Voltage of the battery charger	9 V
Charging current	500 mA
Weight (when ready to operate)	2.7 kg
Dimensions:	
Length x width x height	250 x 130 x 260 mm

## Maintenance

The appliance is maintenance-free.

## Spare Parts

Only use original Kärcher spare parts. You will find a list of spare parts at the end of this document.

## Protect the environment

The unit has a rechargeable battery mounted. Remove this before scrapping the unit and dispose of it (at a special collection point or Kärcher dealer). Do **not** put it into the household rubbish.

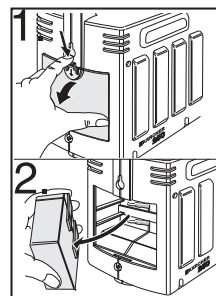

**Schéma de l'appareil**

- 1 Couvercle du compartiment à accus (accus non représentés)
- 2 Poignée de transport
- 3 Commutateur de pulvérisation et aspiration
- 4 Témoin lumineux
- 5 Réservoir d'eau propre
- 5a Bouchon du réservoir d'eau propre
- 6 Réservoir d'eau sale
- 6a Bouton de verrouillage du réservoir
- 7 Embout à vis unissant le flexible et l'appareil
- 8 Embout à emboîtement entre le flexible et la tête de nettoyage
- 9 Sangle de transport
- 9a Fixation de la sangle
- 10 Fixation de la ceinture
- 11 Bouton de pulvérisation
- 12 Chargeur
- 13 Tête de nettoyage
- 13a Curseur du couvercle
- 13b Raclette en caoutchouc
- 13c Manchon en non-tissé

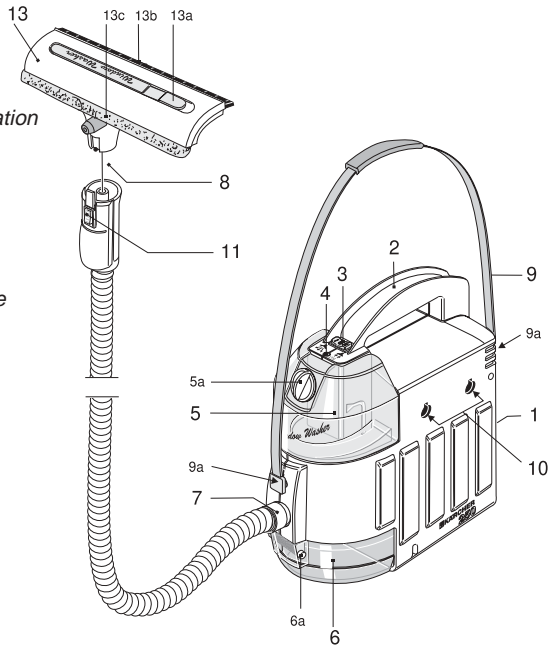
**1. Mise en service de l'appareil****Description de l'utilisation**

- La tête sert à nettoyer les fenêtres, carrelages ou surfaces lisses (par ex. les miroirs, placards de cuisine, cloisons de douche).

**⚠ Informations relatives aux accus**

- Ne faites marcher le Window Washer qu'avec les accus au gel de plomb livrés d'origine. Ne les rechargez qu'avec le chargeur livré d'origine.
- Etant donné que les accus ne doivent jamais se décharger complètement, mettez-les à la recharge au plus tard lorsque le témoin lumineux de l'appareil s'allume par intermittence ou en cas de nette perte de puissance (perceptible par une diminution du bruit ou une aspiration moins bonne).
- Nous recommandons de mettre les accus à la recharge pendant la nuit, après chaque utilisation de l'appareil. Il n'y a aucun risque de surcharge.
- Si l'appareil doit rester longtemps sans servir, rangez-le uniquement après avoir complètement rechargé ses accus.

- Données techniques relatives aux accus et au chargeur: voir le chapitre 3.

**Rechargez les accus**

- Ouvrez le couvercle situé au dos de l'appareil puis introduisez les accus de telle sorte que leurs contacts touchent ceux de l'appareil. Refermez le couvercle. (Fig. A, B)

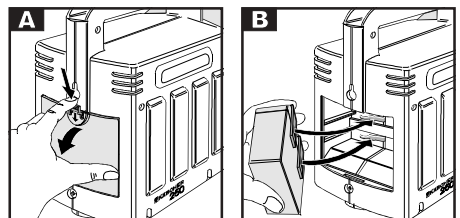
**⚠ Risque de court-circuit !**

N'enfoncez aucun objet électroconducteur (par ex. un tournevis ou assimilé) dans la prise de recharge.

- Pour recharger les accus, branchez la fiche mâle du chargeur dans une prise de courant. Le voyant du chargeur s'allume pour indiquer qu'il est bien relié au secteur. (Fig. C)

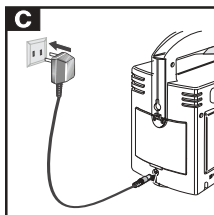

- Débranchez le chargeur de la prise une fois qu'il a rechargé les accus pendant 15 heures env.

## Monter l'appareil

- En respectant le sens de fixation, emmanchez fermement le flexible sur la tête de nettoyage, suivant l'application. (Fig. E)

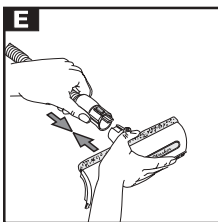

- Enfichez le flexible dans l'appareil puis verrouillez la fixation en tournant l'écrou à collet situé sur le flexible. (Fig. F)

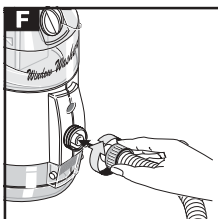

- Fixez la sangle de transport par ses boutons dans les évidements à cet effet prévus sur l'appareil. (Fig. G)

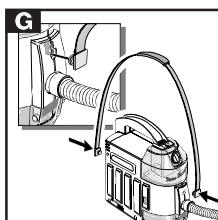

## Conseils d'utilisation

- ⚠ **Pour éviter de blesser des personnes et d'endommager l'appareil, n'utilisez jamais de détergent à base d'alcool ou moussants. N'utilisez que des détergents Kärcher d'origine dosés conformément aux instructions figurant sur leurs emballages.**

## Nettoyage des fenêtres, carrelages ou surfaces lisses

- Utilisez la tête de nettoyage. (Fig. E)
- Retirez le réservoir d'eau propre puis défaites le bouchon. (Fig. H)
- Versez 20 ml de Profi RM 500 (détergent pour fenêtres) ou Profi RM 505 (détergent pour carrelages). Cette quantité équivaut à celle du sachet-échantillon livré avec l'appareil, ou à un capuchon de la bouteille de recharge. Remplissez le réservoir avec de l'eau du robinet. (Fig. I)

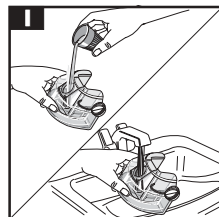
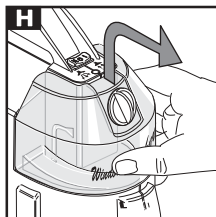

- Fermez le réservoir puis remontez-le sur l'appareil. Pour dégazer l'appareil, appuyez pendant env. 1 seconde sur le bouton de dégazage. (Fig. J)

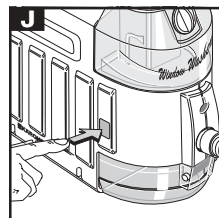

- i* Si de l'eau se trouve dans le réservoir d'eau propre, ne débranchez pas le flexible car sinon l'eau fuierait.

- Pour enclencher la pompe de pulvérisation, appuyez sur l'interrupteur (Pos. I) de l'appareil. Pulvérisez la solution uniformément sur la surface, à 15-20 cm de celle-ci: appuyez sur le bouton de la poignée puis poussez-le (Fig. O)

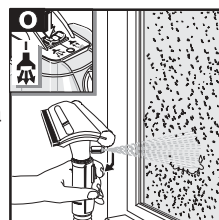

- i* Pulvérisez peu de solution détergente sinon celle-ci coulerait sur la surface.

- ⚠ **Le jet de liquide ne doit pas pénétrer dans les yeux.**



- Appuyez sur l'interrupteur de l'appareil pour le ramener sur la position 0 puis détachez les salissures en essuyant avec le manchon en non-tissé. (Fig. P)

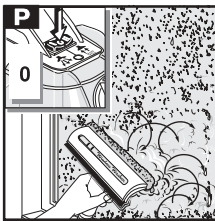

- Pour enclencher l'aspiration, appuyez sur l'interrupteur (Pos. II) de l'appareil. Appuyez légèrement sur la raclette en caoutchouc et passez-la de haut en bas. Ce geste réaspire l'eau sale présente sur la surface. (Fig. Q)

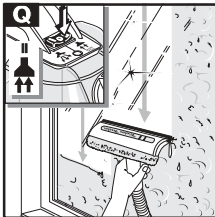

- Pour terminer, passez la raclette horizontalement au bas de la surface puis ramenez l'interrupteur de l'appareil sur la position 0. (Fig. R)

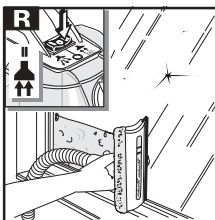

## Nettoyage et rangement de l'appareil

- Appuyez sur les boutons de verrouillage latéraux puis retirez le réservoir d'eau sale par le bas. (Fig. S)

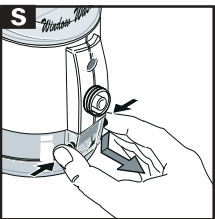

- Vidangez le réservoir d'eau sale. Au moment de réinstaller l'appareil, veillez à ce que les boutons de déverrouillage encrangent. (Fig. T)

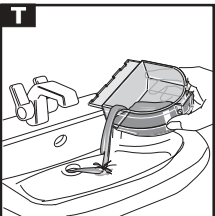

*N'oubliez pas de vider le réservoir d'eau sale avant de refaire le plein du réservoir d'eau propre, faute de quoi l'eau en débordant risque d'endommager l'appareil.*

- Mettez toujours les accus à la recharge pendant la nuit avant de ranger l'appareil. (Fig. C)

- Pour ranger l'appareil ou le transporter, vous pouvez verrouiller la poignée de la tête de nettoyage dans la poignée de transport de l'appareil. (Fig. U)

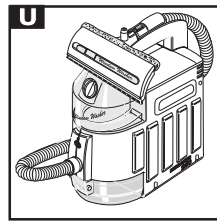

## Témoin lumineux sur l'appareil

- Lors de l'enclenchement de l'aspiration, il peut arriver que le témoin lumineux s'allume brièvement.
- Si le voyant lumineux reste allumé en permanence pendant le service, mettez les accus immédiatement à la recharge. (Fig. V)

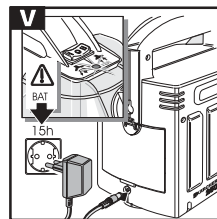

## Changement de la raclette en caoutchouc et du manchon en non-tissé

- Changez la raclette en caoutchouc lorsque la surface à nettoyer présente des stries après l'aspiration.
- Pour changer la raclette en caoutchouc ou le manchon en non-tissé, ouvrez le curseur de la tête de nettoyage puis retirez le couvercle de cette dernière. (Fig. W)
- Lors du changement de la raclette en caoutchouc, rappelez-vous qu'il suffit de la retourner pour l'utiliser des deux côtés. (Fig. X)

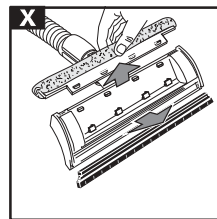
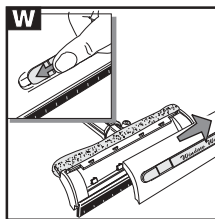

- Une fois le couvercle remis en place, fermez le curseur pour verrouiller le couvercle.



## 2. Dérangements et remèdes

### L'appareil ne démarre pas

Vérifiez si les accus sont bien en contact dans l'appareil.

Rechargez les accus.

### L'appareil ne pulvérise pas

Vérifiez les liaisons des accessoires.

Vérifiez s'il y a encore de l'eau dans le réservoir d'eau propre. Rajoutez-en si nécessaire.

Dégazez l'appareil.

Dévissez la buse de la tête de nettoyage puis nettoyez-la précautionneusement sous l'eau du robinet.

### L'appareil n'aspire pas

Vérifiez les liaisons des accessoires.

Vérifiez si le réservoir d'eau sale est bien en place.

Vérifiez la fixation de la raclette en caoutchouc.

### Autres dérangements

Si des dérangements autres que ceux précédemment énoncés se produisent, prévenez le service après-vente agréé.

## 3. Données techniques

Tension de travail (accus)	8 V
Pression de service (pompe de pulvérisation)	1 bar
Réservoir d'eau propre	250 ml
Réservoir d'eau sale	250 ml
Autonomie de l'appareil, accus chargés à fond	35 min. env.
Durée de recharge des accus vides	15 h env.
Tension débitée par le chargeur	9 V
Intensité de recharge	500 mA
Poids (appareil prêt à servir)	2,7 kg
Dimensions:	
Longueur x Largeur x Hauteur	250 x 130 x 260 mm

## Entretien

L'appareil ne nécessite aucun entretien.

## Pièces de rechange

Veillez utiliser exclusivement des pièces de rechange Kärcher d'origine. Vous trouverez un récapitulatif des pièces de rechange à la fin de la présente notice.

## Respect de l'environnement

Cet appareil contient une batterie incorporée. Avant de la mettre à la ferraille, retirez-la de l'appareil et éliminez-la (déposez-la à un point de collecte approprié ou chez votre revendeur Kärcher; **ne la jetez pas** avec les déchets ménagers).

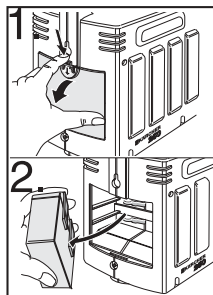

## Special accessories / Special accessoires

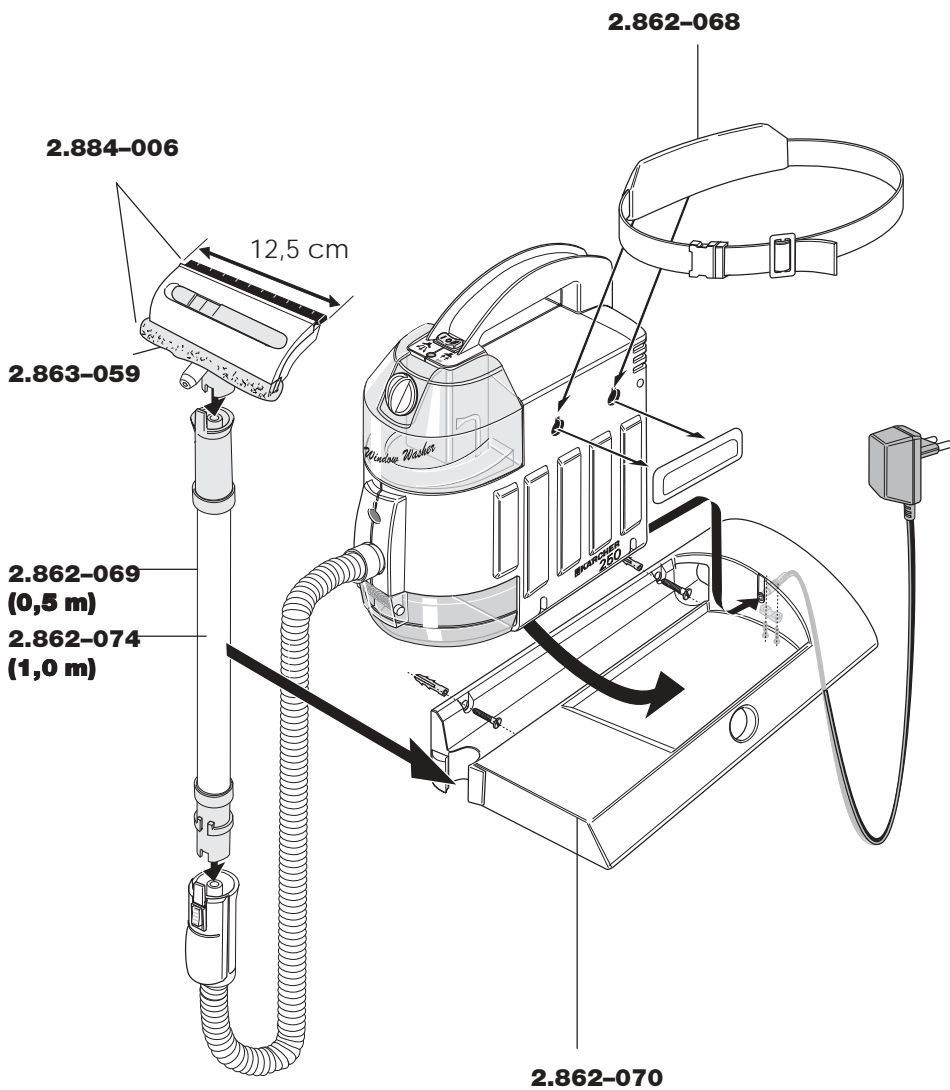

# Spare parts / Pièces de rechange

**KÄRCHER** 250

*Window Washer*

1.633-680.0 \* USA

1.633-700.0 \* CDN

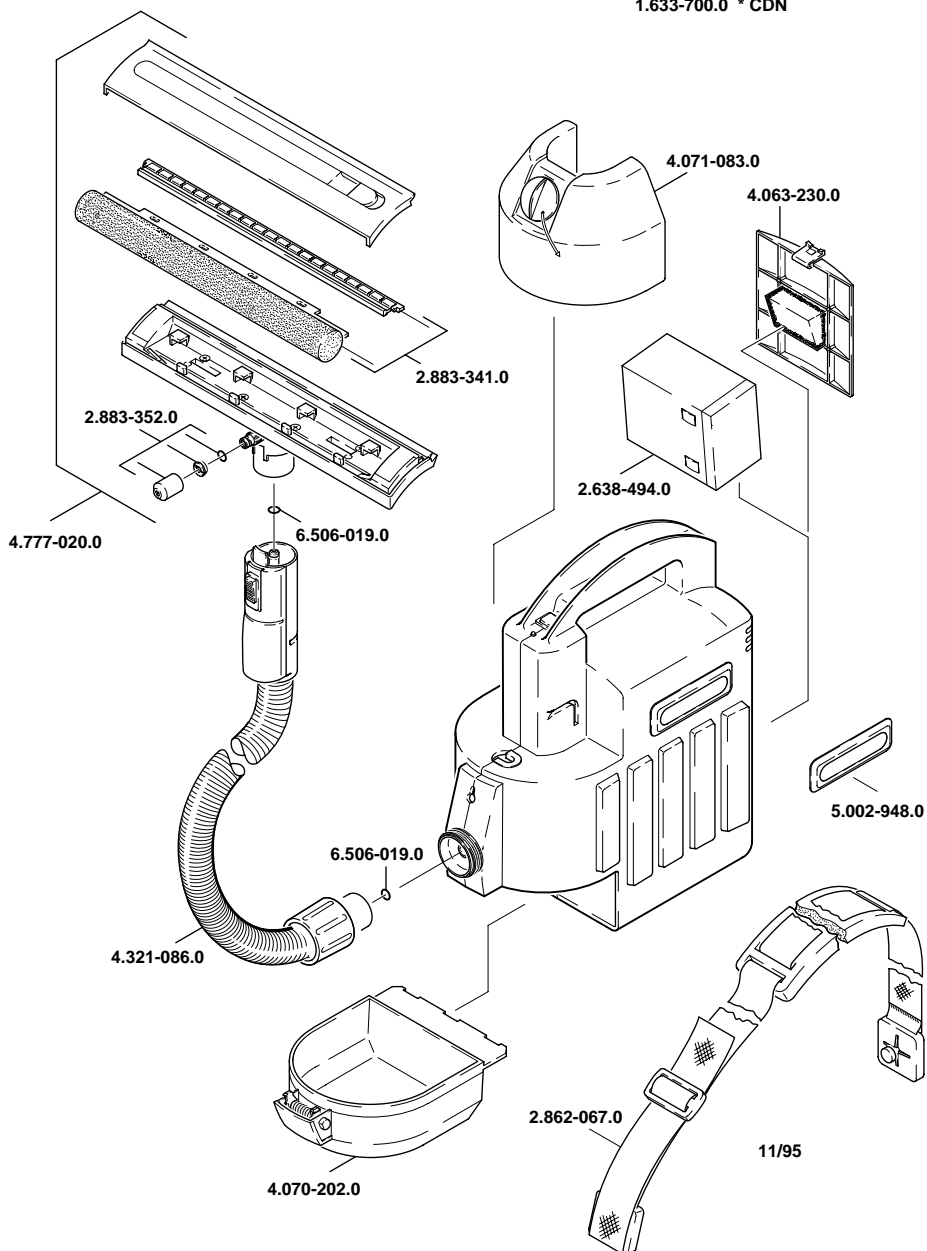

---

**USA**

Alfred Karcher, Inc  
2170 Satellite Blvd, Suite 350  
Duluth, GA 30097

Call: 1-800-537-4129  
or visit our website: [www.karcher-usa.com](http://www.karcher-usa.com)

---

---

**CDN**

Karcher Canada Inc.  
6975 Creditview Road, Unit 2  
Mississauga, Ontario L5N 8E9

Please call our Customer Service at 1-800-465-4980 for help, or visit [www.karcher.ca](http://www.karcher.ca)  
*Veillez appeler notre centre de service: 1-800-465-4980, ou visitez [www.Karcher.ca](http://www.Karcher.ca)*

---